

**Roam™ Floor Supported Wall Mount for use with 85" Microsoft Surface Hub 2**  
**Support mural au sol Roam™ pour utilisation avec le Surface Hub 2 de Microsoft de 85 pouces**  
**Roam™ de montaje en pared apoyada en el piso para ser usado con Microsoft Surface Hub 2 de 85 pulgadas**  
**Bodengestützte Roam™ Wandanbauplatte für die 85-Zoll-Variante des Microsoft Surface Hub 2**  
**مُنْتَبِت الحائط "Roam™" المُعزَز بالأرضية لاستخدامه مع محور**

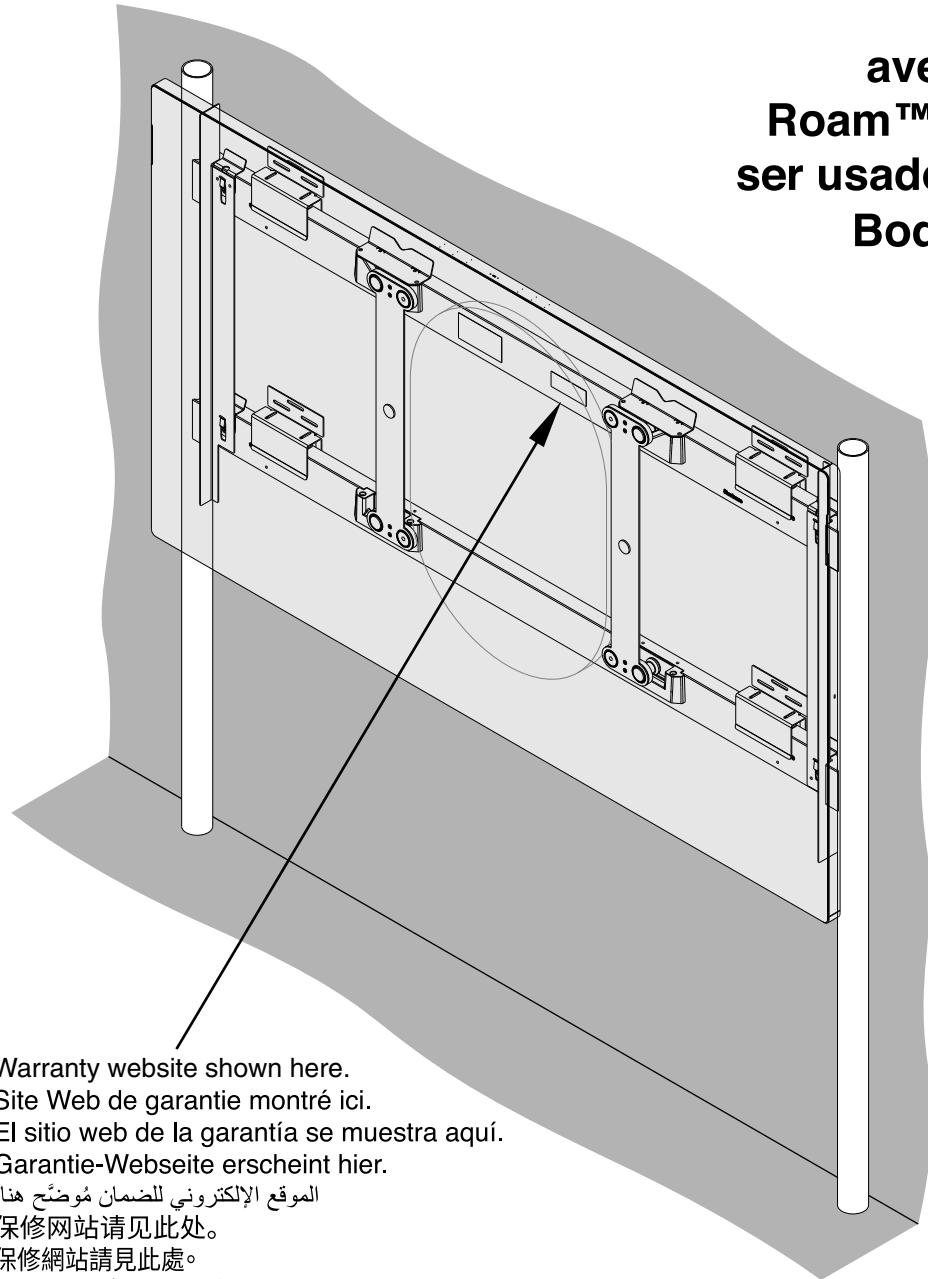

**الأسطح 2 مفاص 85 بوصة من Microsoft**  
**供85英寸Microsoft Surface Hub 2 使用的 Roam™ 落地支撑式壁挂架**  
**供85英寸 Microsoft Surface Hub 2 使用的 Roam™ 落地支撑式壁掛架**  
**85" Microsoft Surface Hub 2 仕様**  
**Roam™ フロアサポート式ウォールマウント**  
**85" 마이크로소프트 서피스 허브 2용**  
**Roam™ 플로어 지지 벽면 마운트**

Warranty website shown here.  
 Site Web de garantie montré ici.  
 El sitio web de la garantía se muestra aquí.  
 Garantie-Webseite erscheint hier.  
 الموقع الإلكتروني للضمان مُوضَّح هنا.  
 保修网站请见此处。  
 保修網站請見此處。  
 保証ウェブサイト掲載  
 보증 웹사이트가 여기에 표시됨.

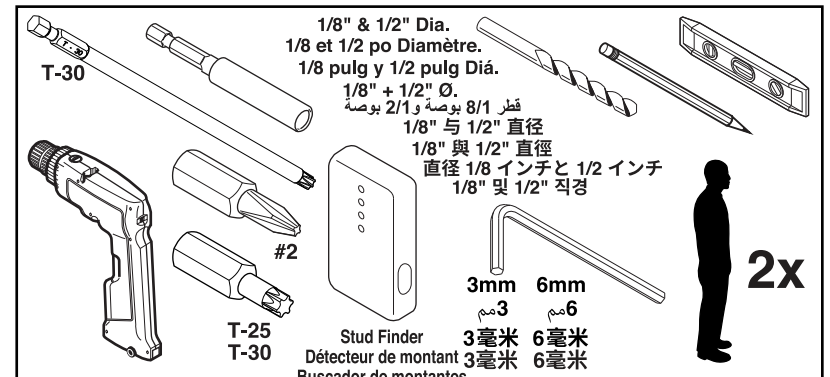

Stud Finder  
 Détecteur de montantes  
 Buscador de montantes  
 Balkensucher  
 كاشف الأوتاد  
 壁骨定位器  
 壁骨定位器  
 スタッドファインダー  
 스타드 파인더



If you have a problem, question, or request, call Steelcase Line 1 at **888.STEELCASE** (888.783.3522) for immediate action by people who want to help you.

(Outside the U.S.A., Canada, Mexico, Puerto Rico, and the U.S. Virgin Islands, call: 1.616.247.2500)

Or visit our website: [www.steelcase.com](http://www.steelcase.com)

© 2020 Steelcase Inc.

Grand Rapids, MI 49501

U.S.A.

Printed in U.S.A.

Im Fall eines Problems, bei Fragen oder Anfragen wenden Sie sich bitte an Steelcase Line 1 unter **888.STEELCASE** (888.783.3522) für sofortige Unterstützung durch unseren Kundendienst.

(Außerhalb der USA, Kanadas, Mexikos, Puerto Ricos und der Amerikanischen Jungferninseln rufen Sie bitte unter folgender Nummer an: 1.616.247.2500)

Oder besuchen Sie unsere Website: [www.steelcase.com](http://www.steelcase.com)

© 2020 Steelcase Inc.

Grand Rapids, MI 49501

U.S.A.

Drucklegung in den USA

如有問題、質疑或要求，請致電您當地的經銷商或 Steelcase 第 1 號專線 **888.STEELCASE** (888.783.3522)，由樂於為您服務的工作人員立即為您處理。

(如果您不在美國、加拿大、墨西哥、波多黎各或美屬維爾京群島，請致電 1.616.247.2500)

或訪問我們的網站 [www.steelcase.com](http://www.steelcase.com)

© 2020 Steelcase Inc.

Grand Rapids, MI 49501

U.S.A.

在美國印刷

Pour toute question ou demande de renseignements, communiquez avec Steelcase au numéro **1 888.STEELCASE** (1 888.783.3522) pour obtenir une action immédiate de personnes prêtes à vous aider.

(En-dehors des États-Unis, du Canada, du Mexique, de Porto Rico et des Antilles américaines, composez le 1.616.247.2500)

Ou visitez notre site Web à l'adresse:

[www.steelcase.com](http://www.steelcase.com)

© 2020 Steelcase Inc.

Grand Rapids, MI 49501

États-Unis

Imprimé aux États-Unis

إذا كانت لديك أية مشكلة أو سؤال أو طلب، اتصل بالخط الأول لشركة Steelcase على الخط المجاني **888.STEELCASE** (888.783.3522) للحصول على استجابة فورية من الأشخاص الراغبين في مساعدتك.

(خارج الولايات المتحدة الأمريكية وكندا والمكسيك وبورتوريكو وجزر فرجين التابعة للولايات المتحدة الأمريكية، يرجى الاتصال على الرقم: 1.616.247.2500 أو زيارة موقعنا الإلكتروني: [www.steelcase.com](http://www.steelcase.com))

© جميع الحقوق لعام 2020 محفوظة لشركة Steelcase Inc. جراندرابيدز، ميتشجن 49501

الولايات المتحدة الأمريكية

طُبِعَ في الولايات المتحدة الأمريكية

問題、質問、または要望がある場合は、Steelcase Line 1 **888.STEELCASE** (888.783.3522) までお電話いただければ、即座に、カスタマーサービス係がお手伝い致します。

(米国外、カナダ、メキシコ、プエルトリコ、米領バージン諸島は、1.616.247.2500にお電話下さい)

または当社のウェブサイト [www.steelcase.com](http://www.steelcase.com) をご覧下さい。

© 2020 Steelcase Inc.

グランドラピッズ、MI 49501

米国

アメリカで印刷

Si tiene problemas, preguntas o inquietudes, llame a Steelcase línea 1 al **888.STEELCASE** (888.783.3522) para una respuesta inmediata de parte de quienes desean ayudarlo.

(Fuera de los EE.UU., Canadá, México, Puerto Rico y las Islas Vírgenes de los EE.UU., llame al 1.616.247.2500)

o visite nuestro sitio web: [www.steelcase.com](http://www.steelcase.com)

© 2020 Steelcase Inc.

Grand Rapids, MI 49501

U.S.A.

Impreso en los EE.UU.

如有問題、質疑或要求，請致電您當地的經銷商或 Steelcase 第 1 號專線 **888.STEELCASE** (888.783.3522)，由樂於為您服務的工作人員立即為您處理。

(如果您不在美國、加拿大、墨西哥、波多黎各或美屬維爾京群島，請致電 1.616.247.2500)

或訪問我們的網站 [www.steelcase.com](http://www.steelcase.com)

© 2020 Steelcase Inc.

Grand Rapids, MI 49501

U.S.A.

在美國印刷

문제점이나 궁금한 점 또는 요청 사항이 있으실 경우 Steelcase 1번 라인 **888.STEELCASE** (888.783.3522)로 문의하시면 직원의 즉각적인 조치를 통해 도움을 드리겠습니다.

(미국, 캐나다, 멕시코, 푸에르토리코 및 미국령 버진아일랜드 이외의 지역은 1.616.247.2500번으로 문의). 또는 자사 웹사이트를 방문해 주십시오: [www.steelcase.com](http://www.steelcase.com)

©2020 Steelcase Inc.

Grand Rapids, MI 49501

U.S.A.

미국에서 인쇄됨

## ⚠ WARNING



**CRUSH HAZARD!  
FAILURE TO PROPERLY  
SECURE MONITOR COULD  
RESULT IN PERSONAL INJURY**

**Read the entire assembly direction  
before beginning installation.**

Building construction varies greatly. The Building's Engineer of Record is responsible for the design of building walls which the monitors are attached to and must verify the adequacy of the mounting hardware, even if provided by Steelcase.

The building owner or designated agent is responsible for verifying that the installation is in compliance with all local codes and regulations.

## ⚠ تحذير

خطر الكسر!  
قد يتسبب الإخفاق في تثبيت الشاشة بصورة  
ملائمة إلى التعرض للإصابة.



يجب قراءة إرشادات التجميع بأكملها قبل البدء في التركيب.

تختلف إنشاءات المباني اختلافاً كبيراً، ويتحمل مهندس المبنى المعتمد مسؤولية تصميم الحوائط التي يتم تركيب الشاشات عليها والتحقق من ملائمة معدات التثبيت؛ حتى وإن كانت مقدمة من شركة **Steelcase**.

يقع على عاتق مالك المبنى أو الوكيل المحدد مسؤولية التحقق من توافق التركيب مع جميع القوانين واللوائح المحلية.

## ⚠ AVERTISSEMENT



**RISQUE D'ÉCRASEMENT!  
LE FAIT DE NE PAS FIXER  
CORRECTEMENT L'ÉCRAN  
POURRAIT CAUSER DES  
BLESSURES.**

**Lisez au complet la directive d'assemblage  
avant de commencer l'installation.**

La fabrication des bâtiments varie considérablement. L'ingénieur qui approuve les plans est chargé de la conception des murs du bâtiment auxquels seront fixées les armoires; il doit s'assurer de l'adaptabilité de la quincaillerie de montage, même si elle est fournie par Steelcase.

Le propriétaire de l'immeuble ou l'agent désigné est responsable de s'assurer que l'installation est conforme aux codes et aux règlements locaux.

## ⚠ 警告



**小心砸伤!  
如果显示器  
未能妥善固定  
可能造成人身伤害**

**开始安装之前，请通读安装说明。**

房屋建筑存在很大差异。记录在册的房屋工程师应对安装显示器的房屋墙壁设计负责，并确认安装件是否适用，即使是Steelcase提供的安装件也不例外。

房屋所有者或指定的代理人应负责确认安装工作遵守所有当地法律或法规。

## ⚠ 警告



**小心砸傷!  
如果顯示器  
未能妥善固定  
可能造成人身傷害**

**開始安裝之前，請通讀安裝說明。**

房屋建築存在很大差異。記錄在冊的房屋工程師應對安裝顯示器的房屋牆壁設計負責，並確認安裝件是否適用，即使是Steelcase提供的安裝件也不例外。

房屋所有者或指定的代理人應負責確認安裝工作遵守所有當地法律或法規。

## ⚠ ADVERTENCIA



**¡PELIGRO DE APLASTAMIENTO!  
SI NO SUJETA EL MONITOR  
CON SEGURIDAD PUEDE  
RESULTAR EN LESIONES  
PERSONALES**

**Lea toda la dirección de montaje antes de  
comenzar la instalación.**

La construcción de edificios varía mucho. El ingeniero de registro del edificio es responsable del diseño de los muros de construcción a los que se sujetan los monitores y debe verificar la idoneidad del herraje de montaje, incluso si es provisto por Steelcase.

El propietario del edificio o el agente designado es responsable de verificar que la instalación cumpla con todos los requisitos y códigos locales.

## ⚠ 警告



**崩落の危険があります！  
モニターを適切に設置しないと、  
人身事故に繋がります。**

**取付を開始する前に、  
組立説明書をお読み下さい。**

建築構造により、大きく異なります。建物の記録技術者が、モニター設置用建物の壁の設計を担当します。Steelcaseが提供する場合でも、取付金具の妥当性を検証する必要があります。

建物の所有者または指定代理店は、設置がすべての現地法規および規制に準拠していることを確認する責任があります。

## ⚠ WARNING



**QUETSCHGEFAHR!  
BEI UNSACHGEMÄSSER  
BEFESTIGUNG DES MONITORS  
BESTEHT VERLETZUNGSGEFAHR**

**Lesen Sie die Montageanleitung vollständig  
durch, bevor Sie mit der Installation beginnen.**

Gebäude sind unterschiedlich gebaut. Der zuständige Bauingenieur ist für die Konstruktion der Wände, an denen die Monitore befestigt werden sollen, verantwortlich und muss bestätigen, dass die Befestigungsteile, auch die von Steelcase gelieferten, ausreichend sind.

Der Gebäudeeigentümer oder dessen Stellvertreter sind für die Prüfung der Konformität mit den örtlichen Vorschriften und Bestimmungen verantwortlich.

## ⚠ 경고



**낙하물 경고!  
모니터를 제대로  
고정하지 않으면  
부상이 발생할 수 있음**

**설치를 시작하기 전에 조립 지침을 모두  
읽으십시오.**

건물 구조는 매우 다양합니다. 건물 기록 엔지니어(EOR)는 모니터가 부착되는 건물 벽의 설계에 책임이 있으며 Steelcase에서 제공된 것이더라도 장착 하드웨어의 적절성을 검증해야 합니다.

건물 소유주 또는 지정 대리인은 모든 현지 규정 및 규칙을 준수하여 설치가 이루어졌는지 검증할 책임이 있습니다.

Components:  
 Composantes :  
 Componentes :  
 Bestandteile:

المكونات:  
 部件:  
 部件:  
 構成:  
 구성품:

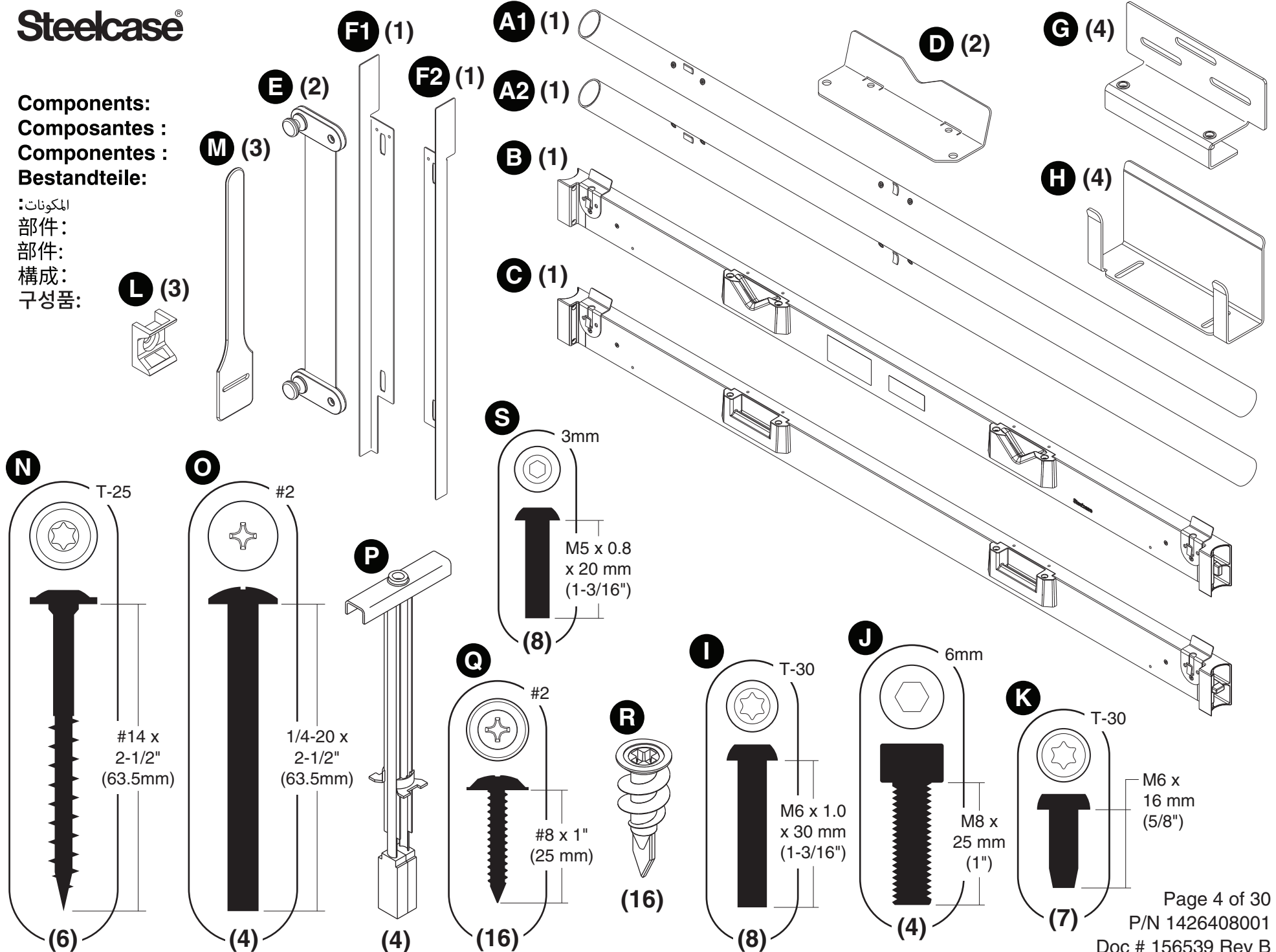

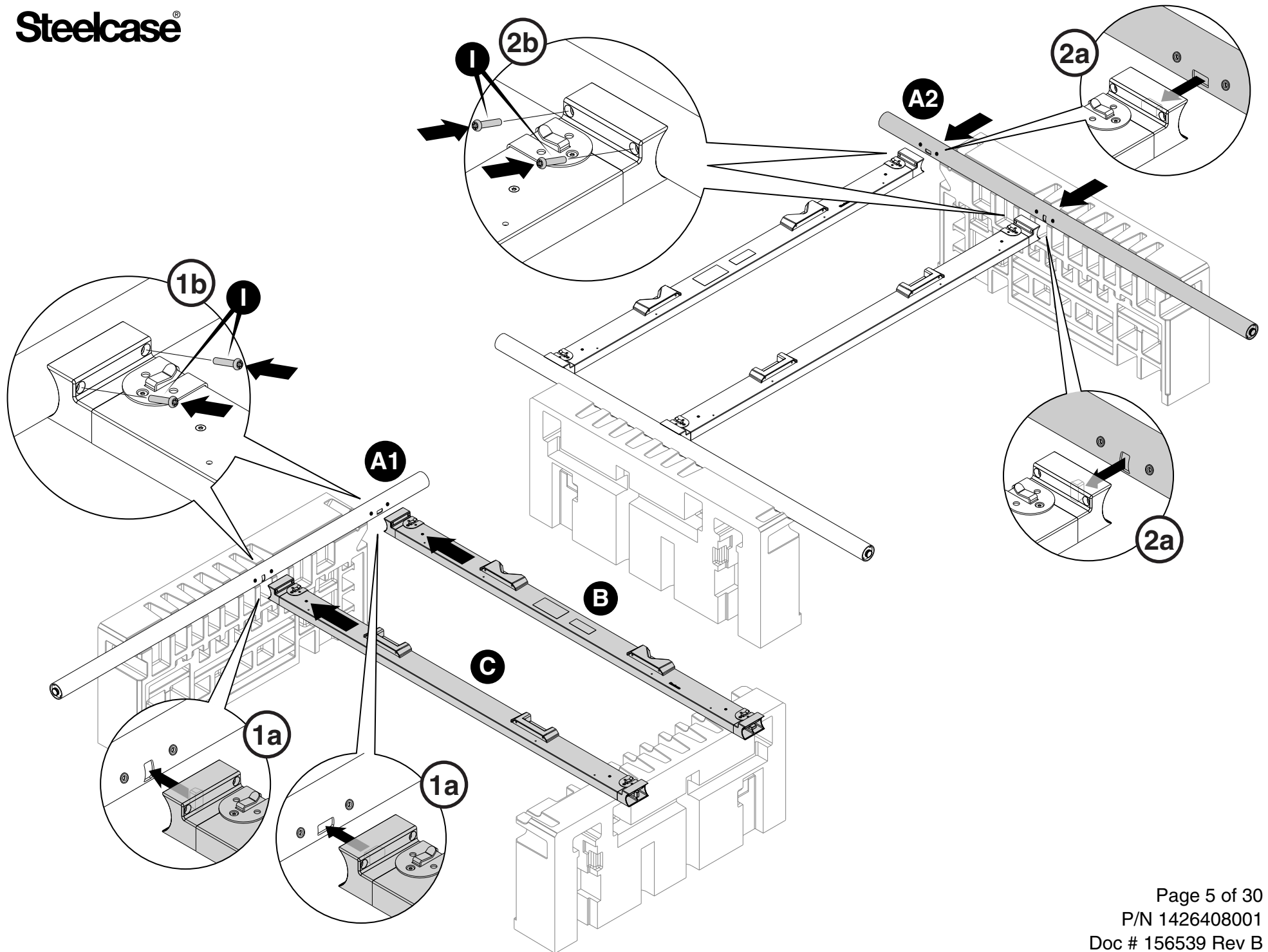

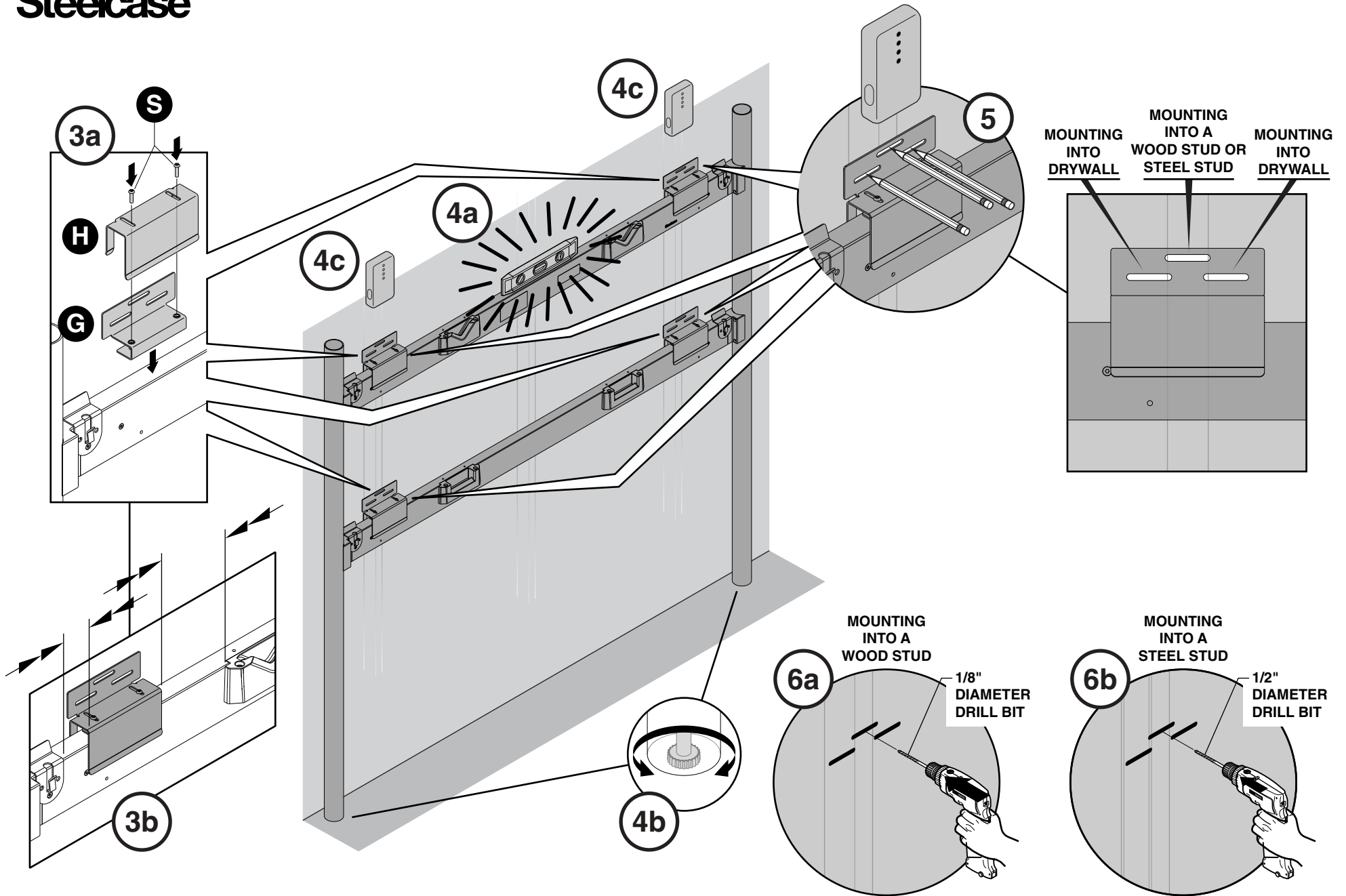

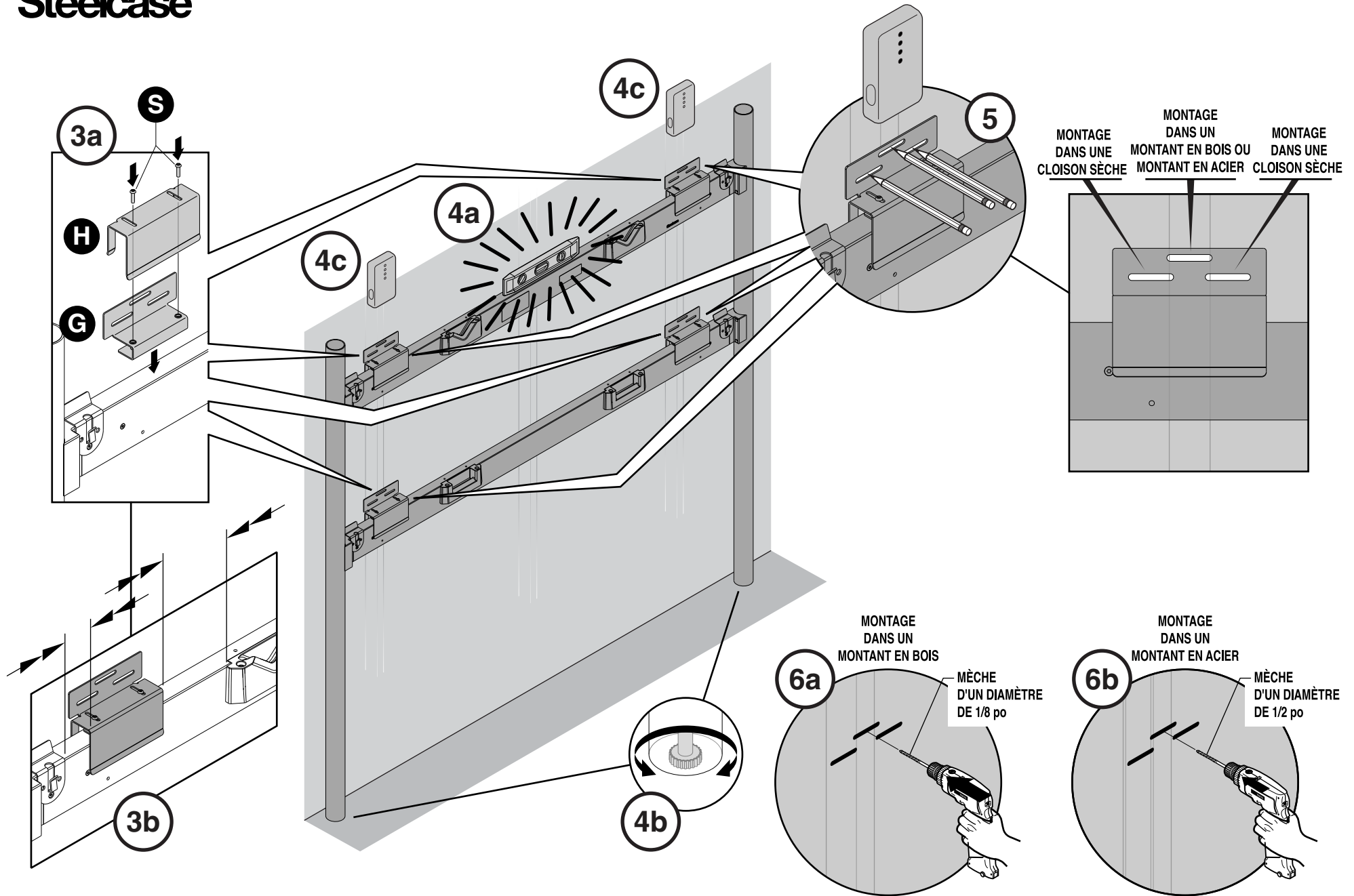

MONTAGE DANS UNE CLOISON SÈCHE      MONTAGE DANS UN MONTANT EN BOIS OU MONTANT EN ACIER      MONTAGE DANS UNE CLOISON SÈCHE

MONTAGE DANS UN MONTANT EN BOIS

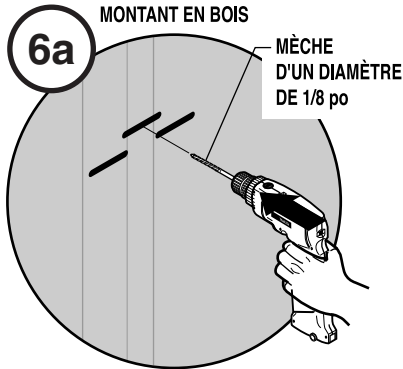

MONTAGE DANS UN MONTANT EN ACIER

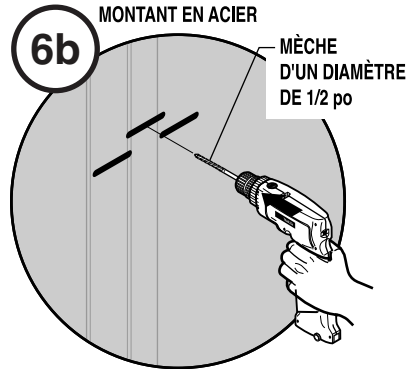

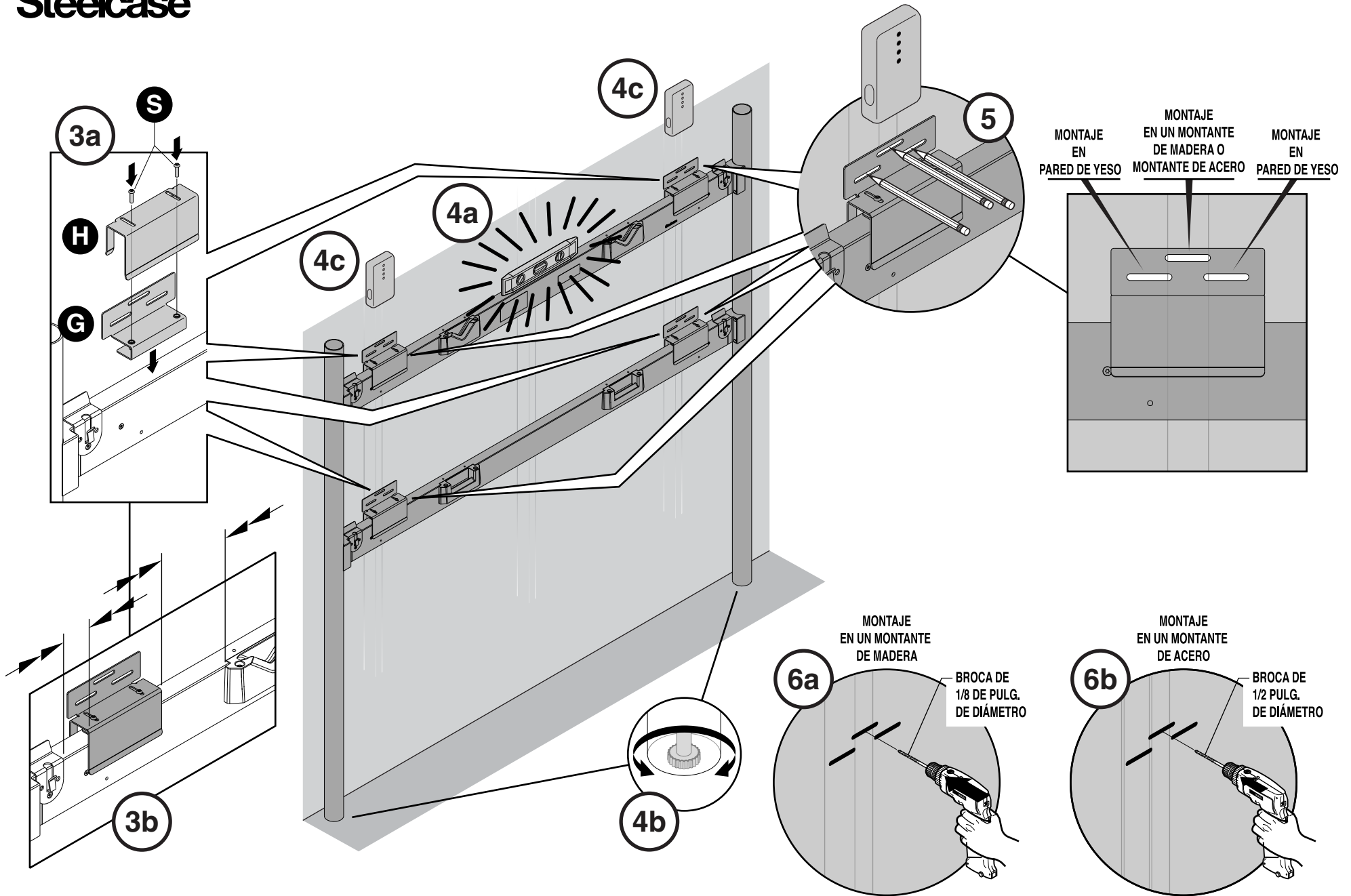



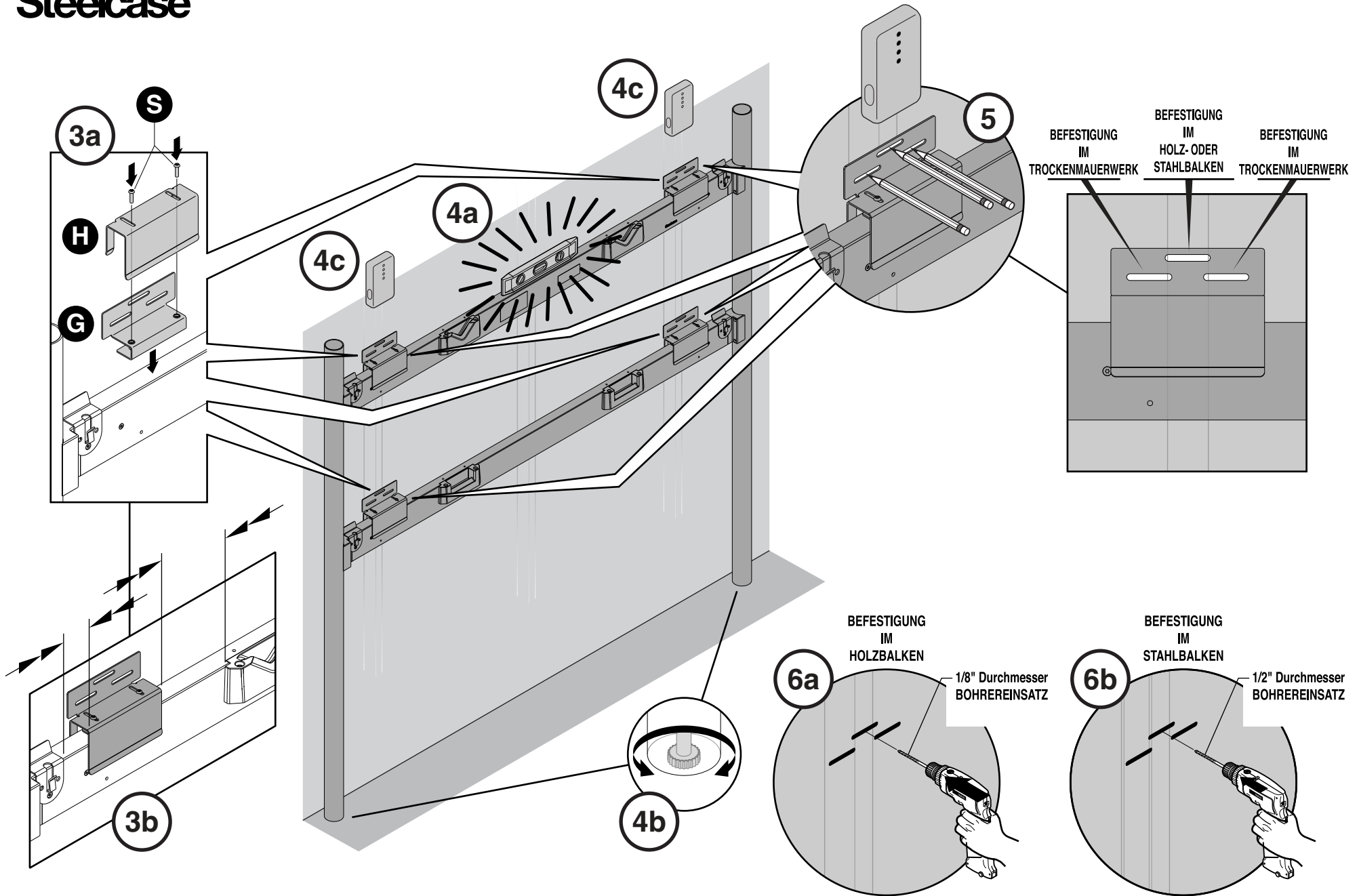

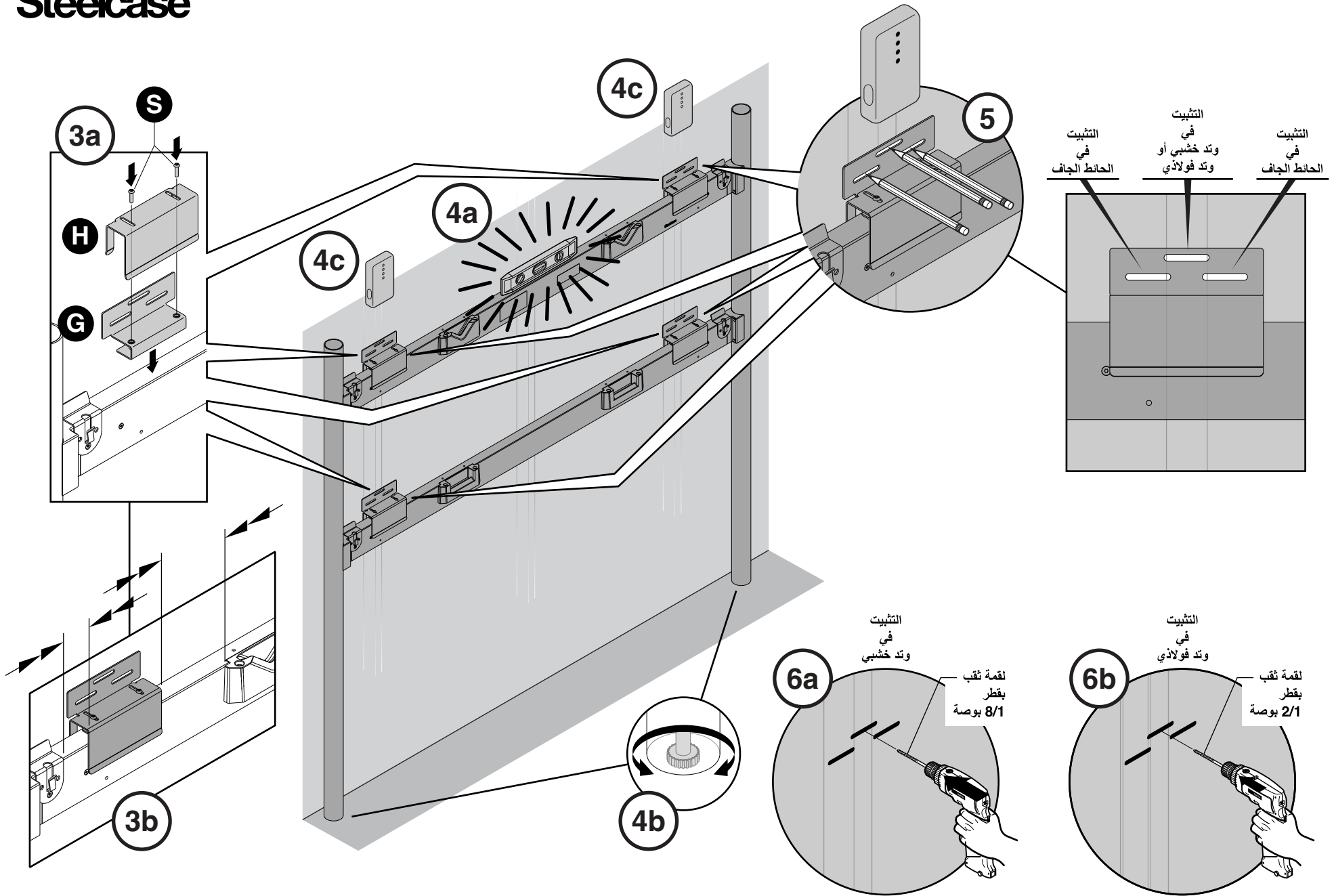

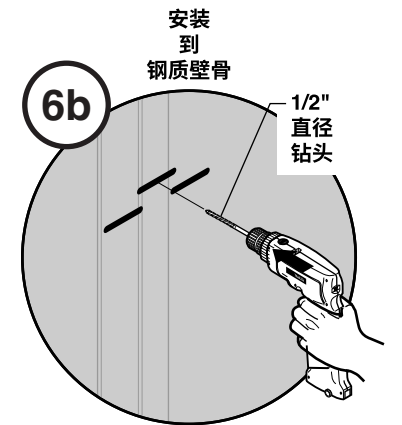
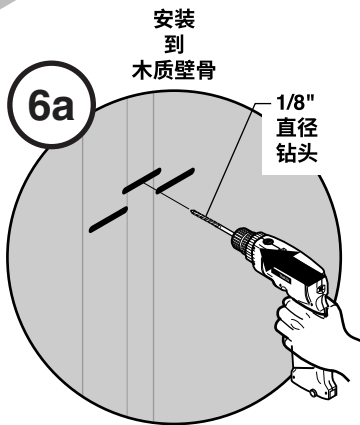
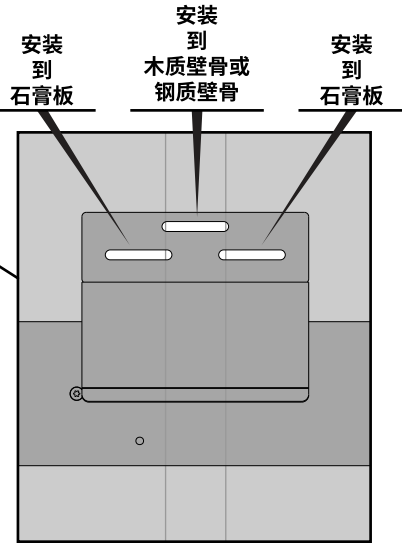
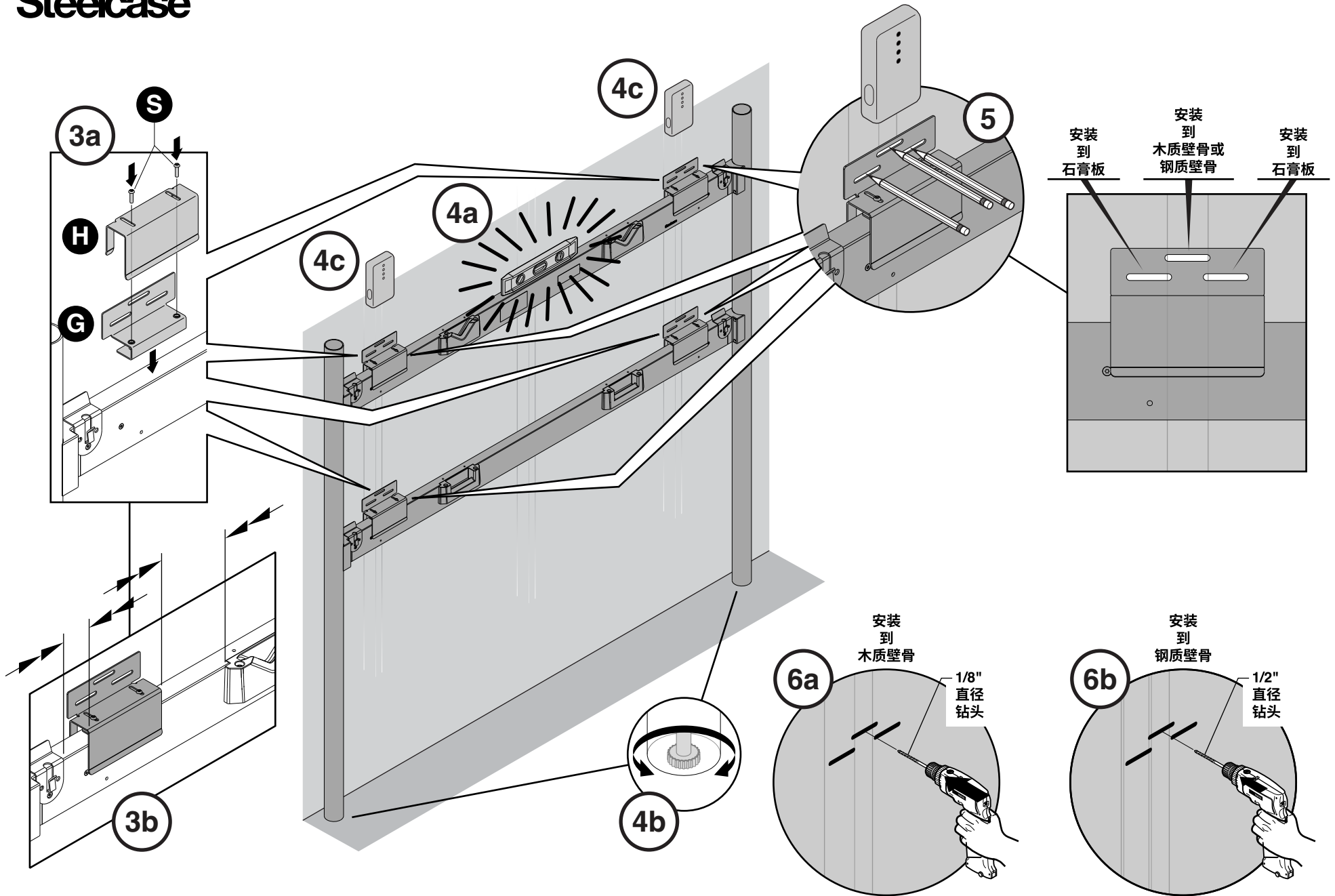

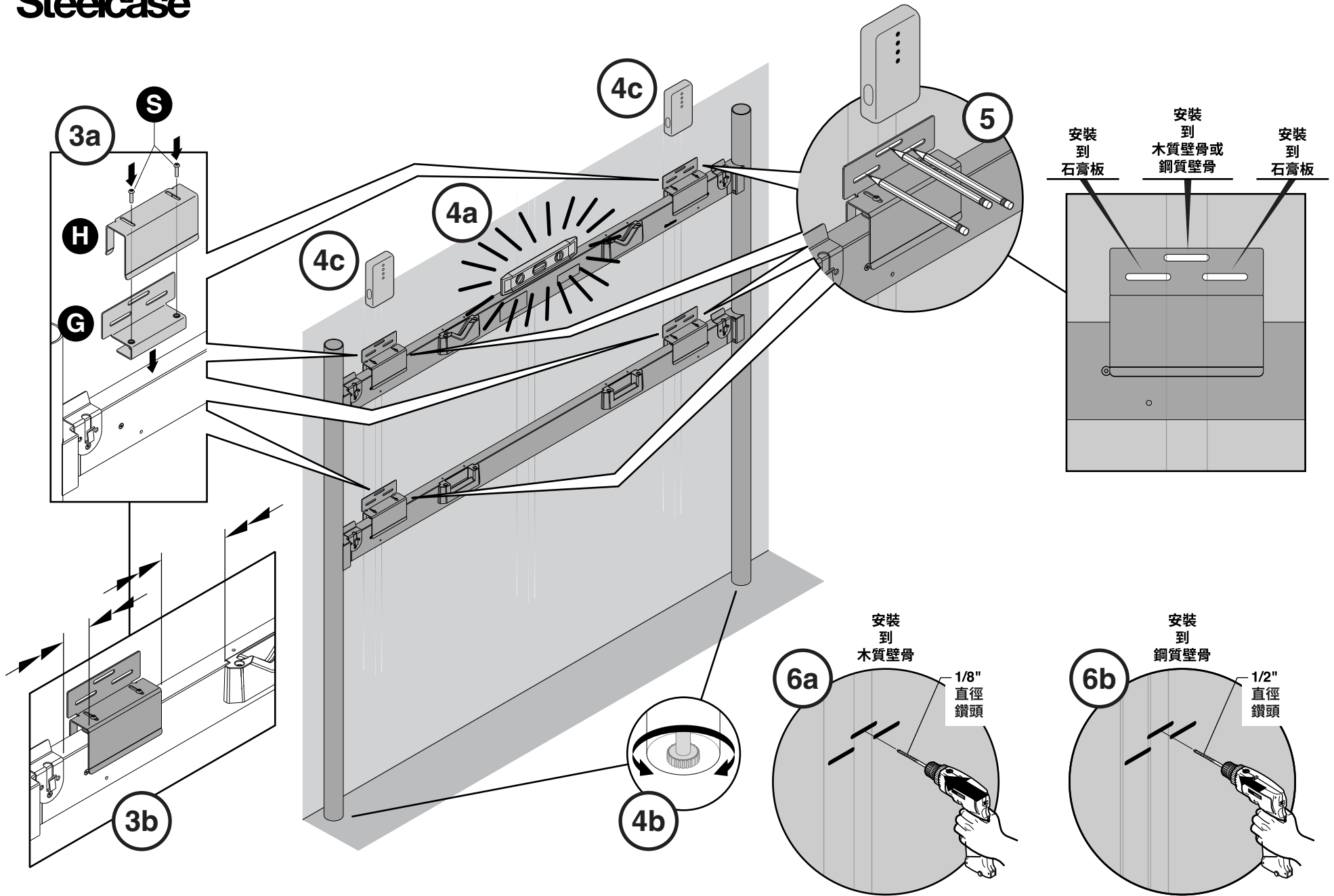

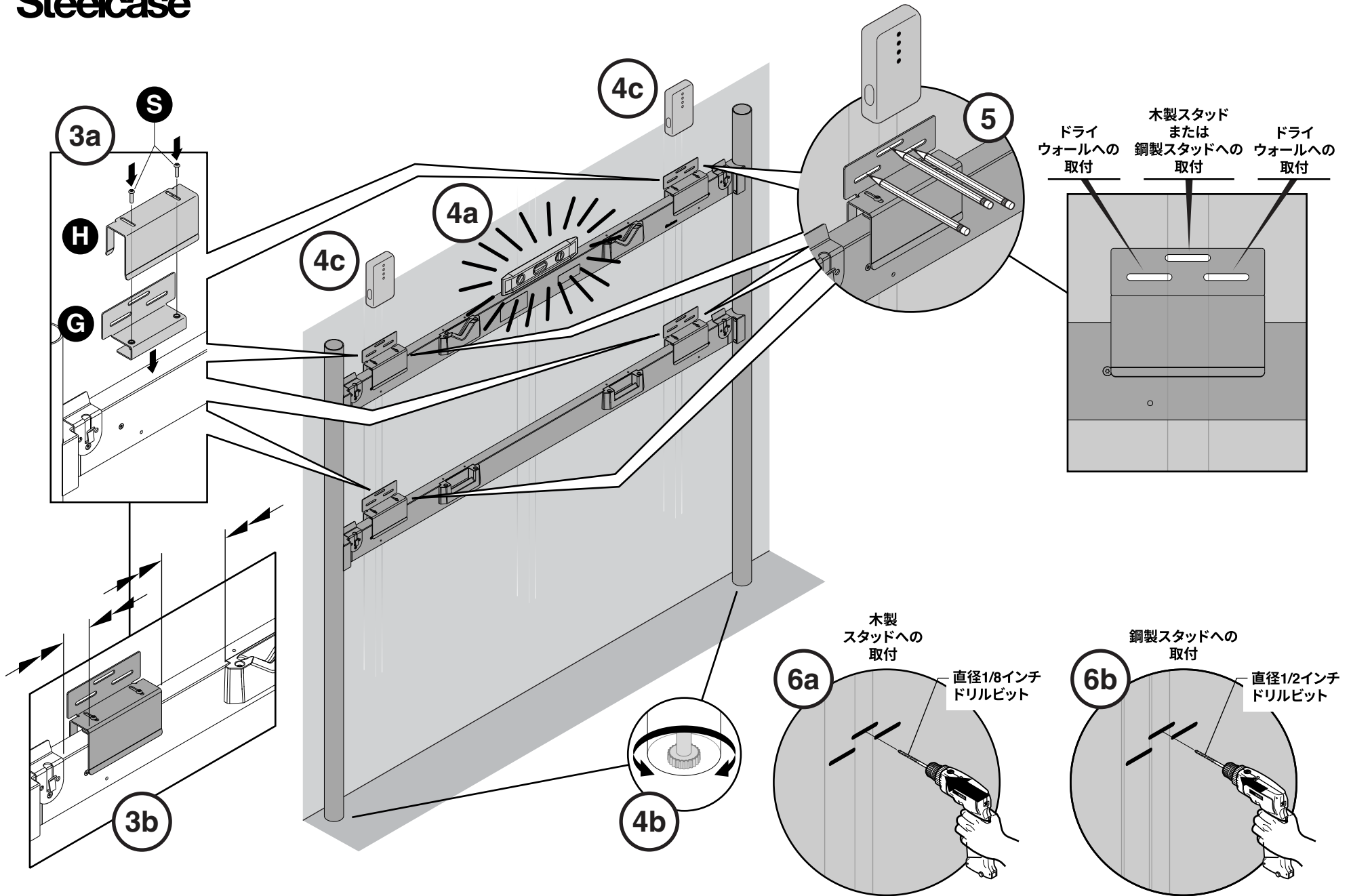

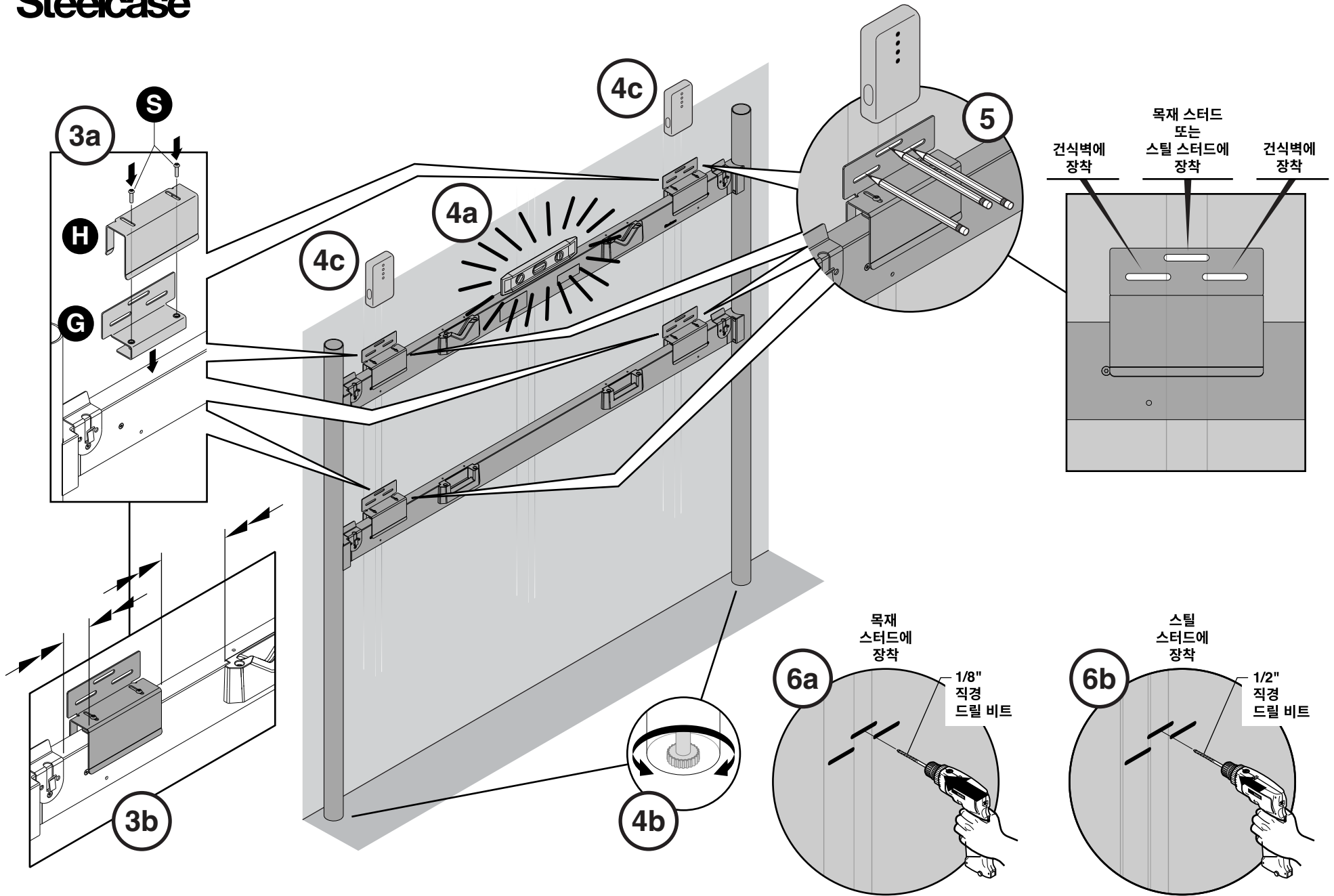

Hardware is to be specified/verified by the building's Engineer of Record (EOR) or Local building official/Authority Having Jurisdiction (AHJ).

Use the following guidelines to determine proper mounting requirements particular to your type of wall construction:

## Drywall or Plastered Wall (wood or metal studs)

- Drywall must be at least 5/8" thick and attached securely to studs with screws.
- Wood studs must be nominal 2 x 4 construction.
- Steel studs must be at least 26 gauge or thicker.
- Studs must not exceed 24" on center (maximum).
- When securing the floor supported wall mount to drywall using toggler brand type BA 1/4-20 hollow wall fasteners and 1/4-20 x 2-1/2" pan head machine screws provided. Drill 1/2" diameter clearance hole each location.
- When attaching to wood studs, secure floor supported wall mount using #14 x 2-1/2" pan head wood screws provided. Drill 1/8" diameter pilot hole at each location.

## Concrete or Block Wall Installation

- Plastic wall anchors are recommended ("Expandet" brand or equivalent) to secure wall mounting channels to the wall (not provided).

## Steel Wall Installation

- Please refer to manufacturers recommendations for appropriate structural mounting locations. Punch and drill holes in wall. Secure floor supported wall mount to wall using appropriate fasteners (not provided).
- Two (2) people are required to safely lift into position and hang the floor supported wall mount.

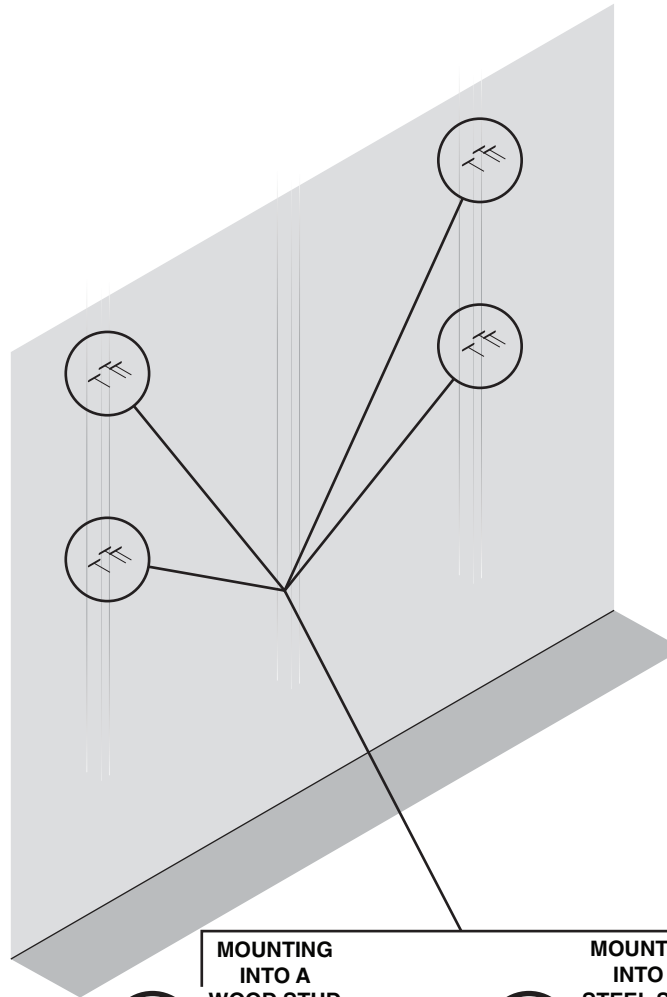

## Installing the toggle bolt anchor into a steel stud

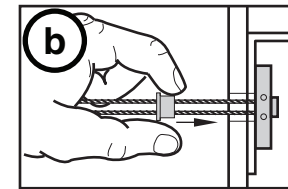
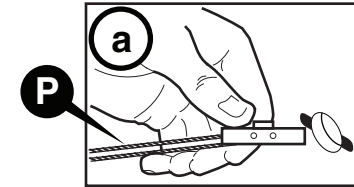

**NOTE: DO NOT STRESS OR PULL LEGS AT AN ANGLE TO AVOID PREMATURE BREAKOFF.**

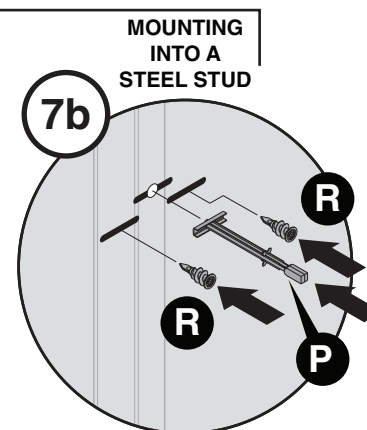
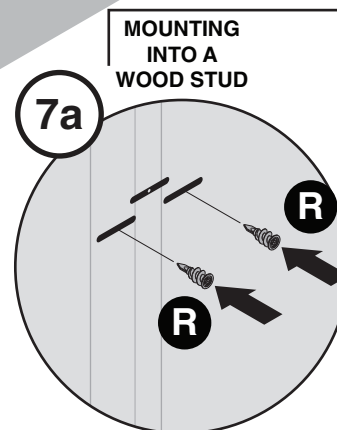
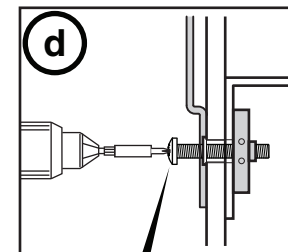
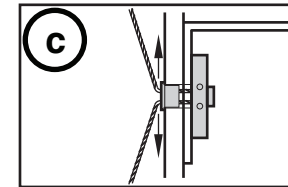

La quincaillerie de montage doit être désignée/vérifiée par l'ingénieur qui a approuvé les plans ou approuvée par l'autorité compétente locale.

Utilisez les méthodes suivantes pour déterminer les exigences de montage particulières à votre de mur:

## Cloison sèche ou maçonnerie (Montant de bois ou en métal)

- Le panneau de gypse doit avoir au moins 5/8 po d'épaisseur et doit être solidement fixé aux montants au moyen de vis.
- Les montants doivent être des pièces de bois d'au moins 2 x 4 po.
- S'il s'agit de montants métalliques, ils doivent être de calibre 26 ou de calibre supérieur.
- La distance maximum entre deux montants doit être de 24 po, centre à centre.
- Pour fixer le support mural au sol dans une cloison sèche au moyen de chevilles pour murs creux TOGGLER de type BA 1/4-20 et de vis à tête tronconique 1/4-20 de 2 1/2 po fournies, percez un trou de dégagement de 1/2 po de diamètre à chaque emplacement.
- Pour fixer le support mural au sol à des montants en bois au moyen des vis à tête tronconique 1/4 de 3 po fournies, percez un trou repère de 1/8 po de diamètre à chaque emplacement.

## Installation dans un mur de béton ou de blocs de béton

- Des ancrages muraux en plastique (de marque Expandet ou l'équivalent) sont recommandés pour fixer les profilés du support au mur (non fournis).

## Installation dans un mur d'acier

- Consultez les recommandations du fabricant pour les emplacements de montage appropriés sur la structure. Poinçonnez, puis percez les trous dans le mur. Fixez le support mural au sol au mur au moyen des vis appropriées (non fournies).
- Deux (2) personnes sont nécessaires pour soulever sécuritairement le support mural au sol en place et le suspendre.

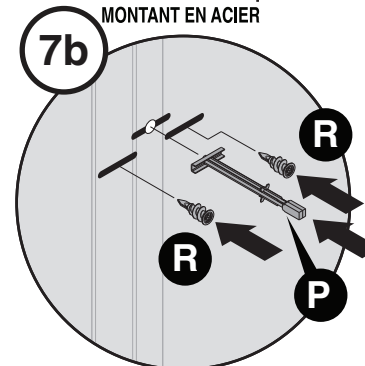
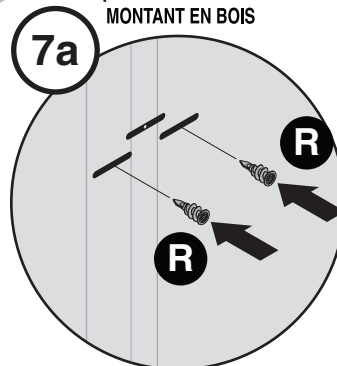
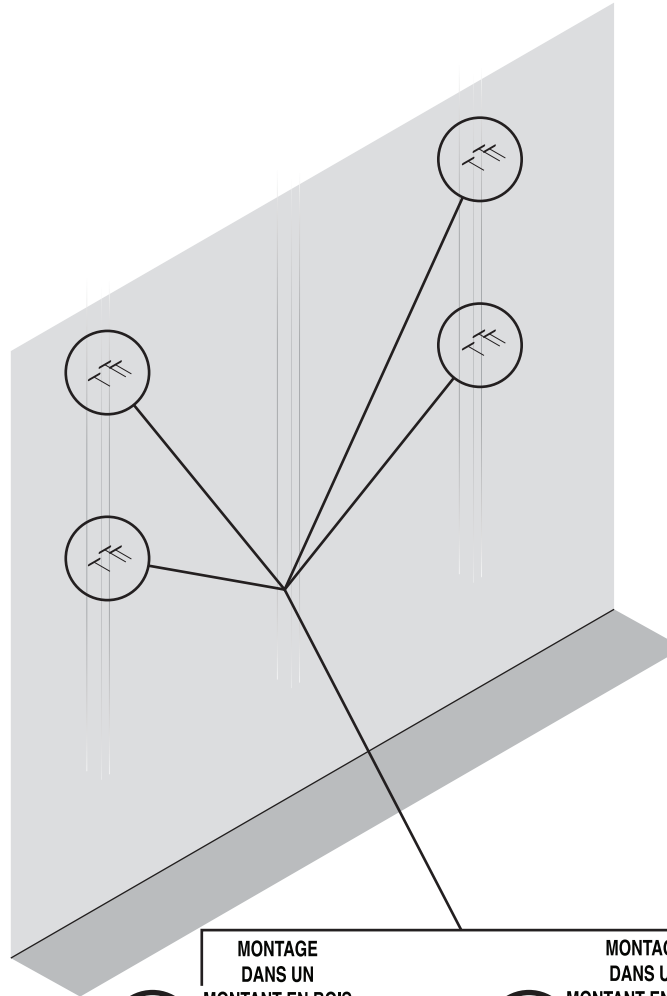

## Installation de l'ancrage du boulon à ailettes dans un montant en acier

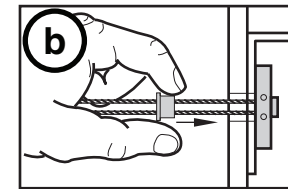
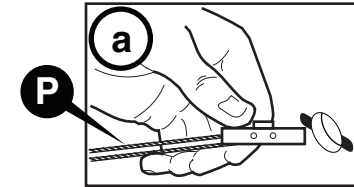

**REMARQUE : ÉVITEZ DE FORCER OU DE TIRER SUR LES PATTES À ANGLE POUR ÉVITER UN BRIS PRÉMATURÉ.**

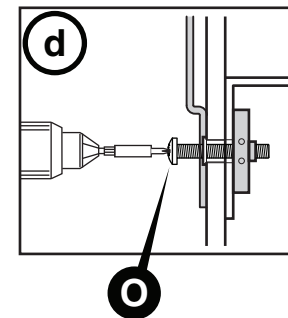
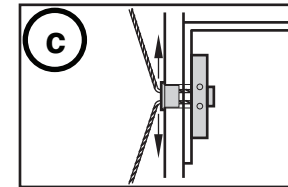



El herraje debe ser especificado/verificado por el Ingeniero de Registro (IDR) del edificio o por el Oficial de construcción Local/Autoridad que tenga Jurisdicción (ACJ).

Use las siguientes pautas para determinar los requisitos de montaje adecuados para su tipo de construcción de pared:

## Panel de yeso o muro en seco (montantes de madera o metal)

- El panel de yeso debe tener al menos 5/8 de pulg. de espesor y debe estar firmemente sujeto a los montantes con tornillos.
- Los montantes de madera deben tener una construcción nominal de 2 x 4.
- Los montantes de acero deben tener un calibre de al menos 26 o más.
- Los montantes no deben exceder 24 pulg. en el centro (máximo).
- Cuando asegure el montaje en pared apoyada en el piso al panel de yeso use los sujetadores de palanca tipo BA 1/4-20 para pared hueca y los tornillos para metal de cabeza plana de 1/4-20 x 2-1/2 pulg. provistos. Perfore un orificio de despejo de 1/2 pulg. de diámetro en cada sitio.
- Cuando sujete a los montantes de madera, asegure el montaje en pared apoyada en el piso con los tornillos para madera de cabeza redonda de 1/4 x 3 pulg. provistos. Taladre un orificio guía de 1/8 de pulg. de diámetro en cada sitio.

## Instalación en muro de hormigón o de bloques

- Se recomienda anclajes de pared de plástico (marca "Expandet" o equivalente) para asegurar los canales de montaje en la pared a la pared (no incluidos).

## Instalación en muro de acero

- Consulte las recomendaciones de los fabricantes sobre los sitios apropiados de montaje estructural. Perfore y taladre agujeros en la pared. Asegure el montaje en pared apoyada en el piso usando los sujetadores apropiados (no incluidos).
- Se requieren dos (2) personas para levantarlo en forma segura y colgar el montaje en pared apoyada en el piso.

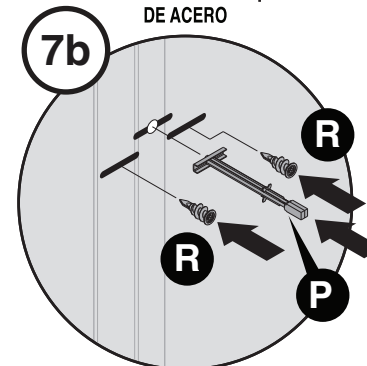
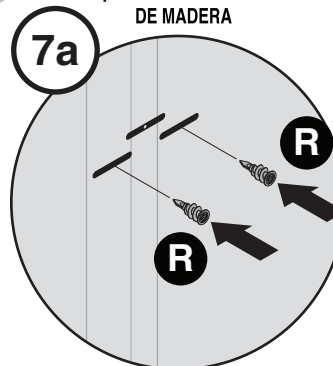
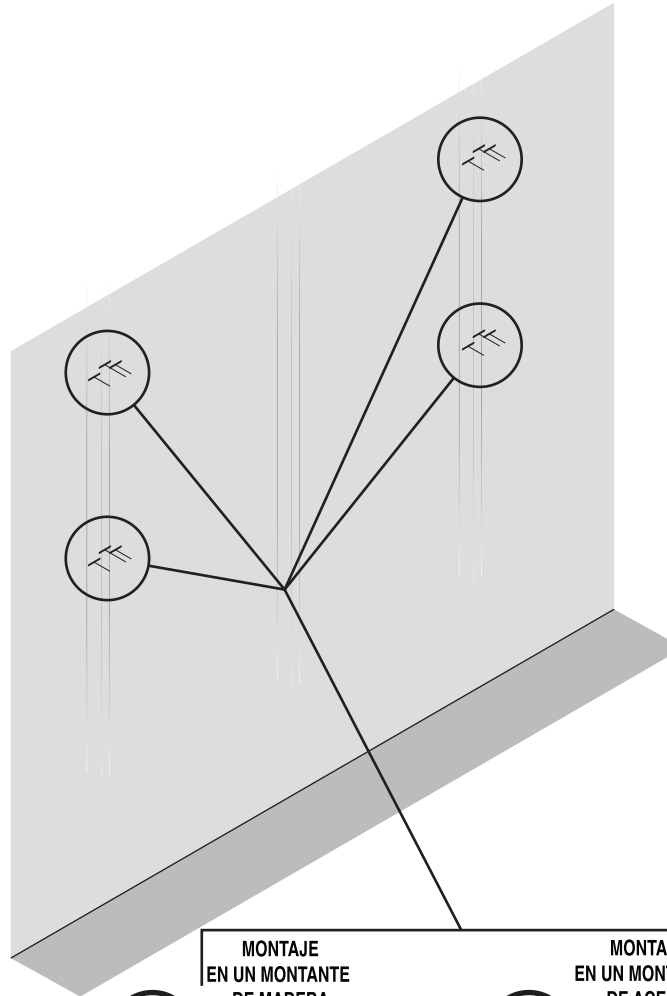

## Instalación del perno acodado de anclaje al montante de acero

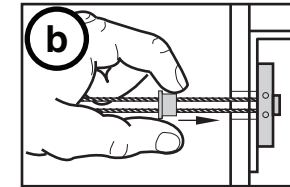
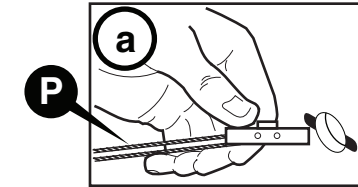

**NOTA: NO TENSE NI JALE LAS PATAS EN ÁNGULO PARA EVITAR UNA ROTURA PREMATURA.**

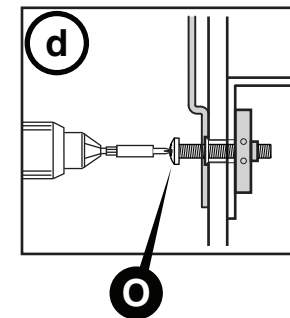
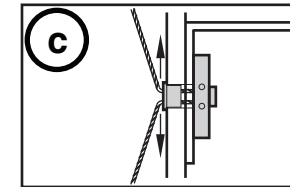

Die Eignung der Befestigungsteile muss vom zuständigen Bauingenieur oder vom örtlichen Bauaufsichtsamt vorgegeben/bestätigt werden.

Die folgenden Richtlinien helfen bei der Bestimmung der am besten geeigneten Befestigungen für die jeweilige Wandkonstruktion:

## Trockenmauer- oder Gipswand (Holz- oder Metallbalken)

- Das Trockenmauerwerk muss mindestens 5/8" dick und sicher mit den Balken verschraubt sein.
- Holzbalken müssen eine Nenngröße von 2" x 4" aufweisen.
- Stahlbalken müssen eine Stärke von 26 ga oder mehr aufweisen.
- Der Mittenabstand der Balken darf 24" nicht übersteigen (Maximum).
- Für die Befestigung der bodengestützten Wandauplatte auf Trockenmauerwerk auf Trockenmauerwerk werden Hohlwand-Klappdübel Typ BA 1/4-20, und 1/4-20 2-1/2" Maschinenkopfschrauben mitgeliefert. Bohren Sie ein 1/2" großes Loch an jeder Stelle.
- Für die Befestigung der bodengestützten Wandauplatte an Holzbalken werden 1/4 x 3" Holzkopfschrauben mitgeliefert. Bohren Sie ein 1/8" großes Loch an jeder Stelle.

## Montage an einer Beton- oder Zementblockwand

- Kunststoff-Wanddübel (Marke „Expandet“ oder gleichwertig) werden für die sichere Befestigung der Wandschienen (nicht im Lieferumfang enthalten) empfohlen.

## Montage an einer Stahlwand

- Beachten Sie die Herstellerempfehlungen für geeignete statische Befestigungsstellen. Stanzen oder bohren Sie die Löcher in die Wand. Befestigen Sie bodengestützte Wandauplatte an der Wand Befestigungsteilen (nicht im Lieferumfang enthalten).
- Zum Heben der bodengestützten Wandauplatte und zu deren Aufhängung sind zwei (2) Personen erforderlich.

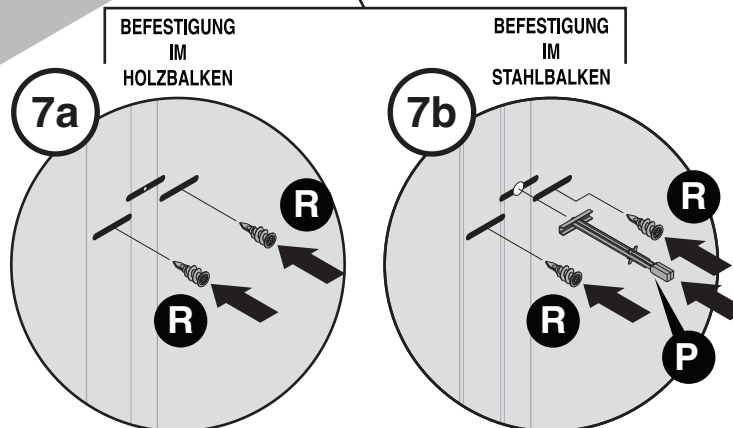
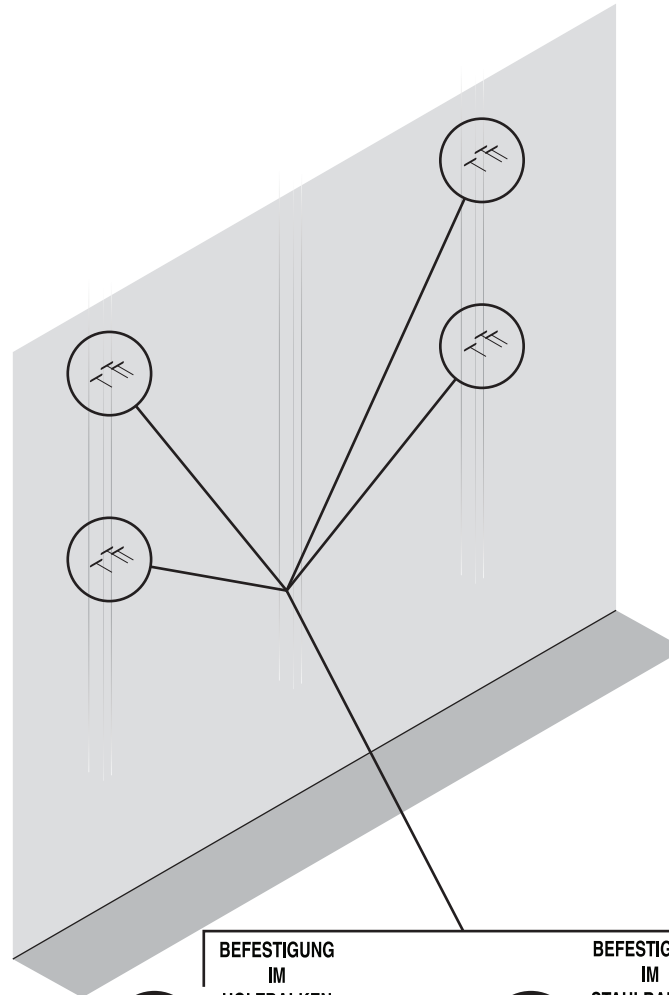

## Installation des Klappdübels Verankerung in einem Stahlbalken

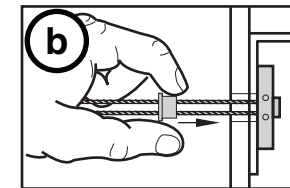
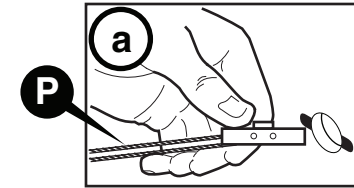

**HINWEIS: DIE ARME NICHT BELASTEN ODER IN EINEM SCHRÄGEN WINKEL ZIEHEN, DAS DIES ZU DEREN BRUCH FÜHREN KÖNNTE.**

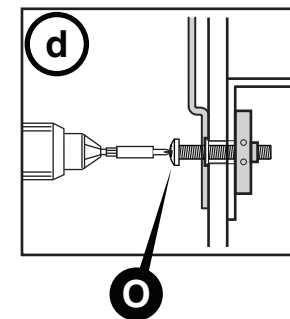
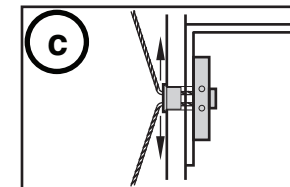

يجب مراعاة الإرشادات التالية لتحديد متطلبات التثبيت الملائمة حسب نوع إنشاء الحائط لديك:

## حائط جاف أو حائط جبسي (أوتاد خشبية أو معدنية)

- يجب أن يكون سمك الحائط الجاف 5/8 بوصة على الأقل وأن يتم تثبيته بإحكام في الأوتاد باستخدام المسامير المولدة.
- يجب أن تكون الأوتاد الخشبية خاصة بالإنشاء  $2 \times 4$ .
- يجب أن يكون مقاس الأوتاد الفولاذية 26 أو أكبر سمكاً.
- يجب ألا يزيد الوند عن 24 بوصة عند المنتصف (الحد الأقصى).

• عند إحكام ربط مُثَبِّت الحائط المدعوم بالأرضية بالحائط الجاف، استخدم وصلة مفصلية من النوع BA ومُثَبِّتات الحائط الأجويف 20-4/1 والمسامير المعدنية المولدة ذات الرؤوس المتصلبة مقاس 20-4/1  $\times$  2-1/2 بوصة المرفقة. انقب فتحة خلوص بقطر 2/1 بوصة في كل موقع.

• عند التثبيت في أوتاد خشبية، أحكم ربط مُثَبِّت الحائط المدعوم بالأرضية باستخدام المسامير الخشبية المولدة ذات الرؤوس المتصلبة مقاس 14  $\times$  2-1/2 بوصة المرفقة. انقب فتحة استطلاعية بقطر 8/1 بوصة في كل موقع.

## التركيب على الحوائط الخرسانية أو المصمتة

• يوصى باستخدام مُثَبِّتات الحوائط البلاستيكية (النوع "Expandet" أو ما يماثلها) لتثبيت قنوات تثبيت الحائط على الحائط (غير مرفقة).

## التركيب على الحوائط الفولاذية

• يُرجى الاطلاع على توصيات الشركات المُصنِّعة لتحديد مواقع التثبيت الإنشائية الملائمة. استخدم المثقاب واصنع فتحات في الحائط. أحكم ربط مُثَبِّت الحائط المدعوم بالأرضية بالحائط باستخدام المُثَبِّتات الملائمة (غير مرفقة).

• يلزم توافر شخصين لكي يتسنى لهما حمل مُثَبِّت الحائط المدعوم بالأرضية إلى الموضع المطلوب بصورة آمنة وتعليقه.

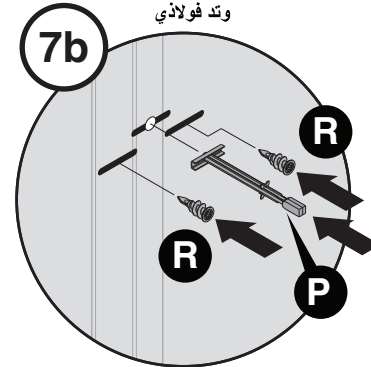
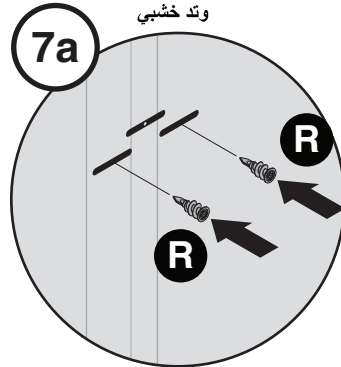
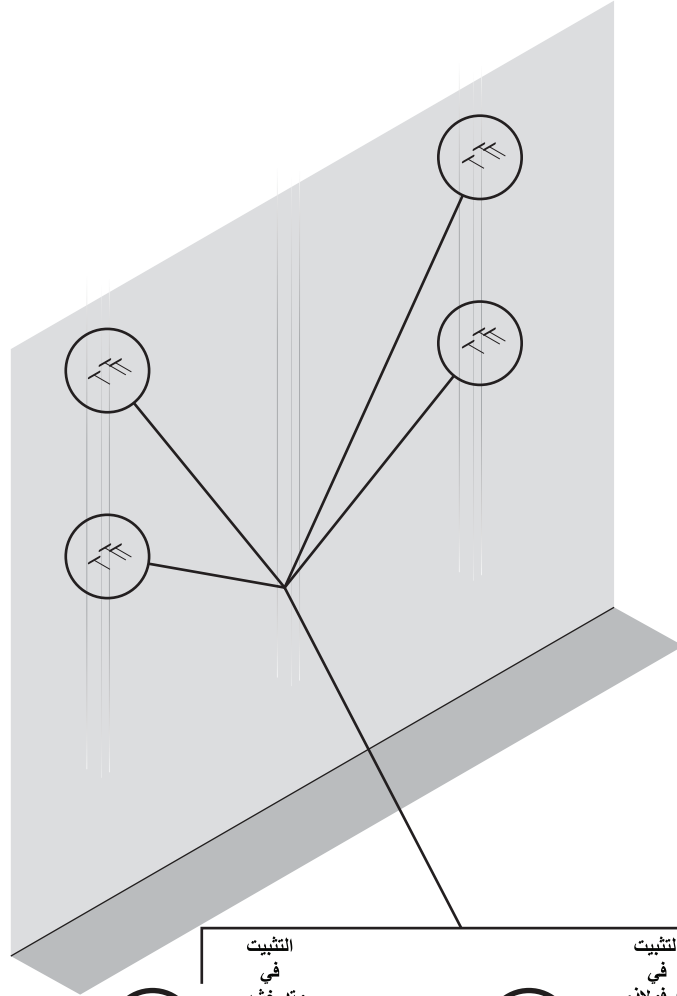

## تركيب مُثَبِّت مسمار الدونجل في وتد خشبي

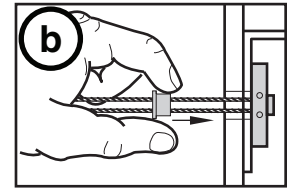
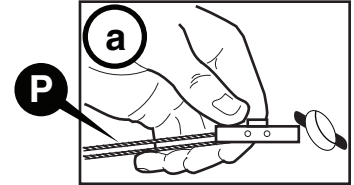

ملاحظة: يُحظر الضغط على السيقان أو سحبها عند زاوية ما لتفادي الكسر المُبكر لها.

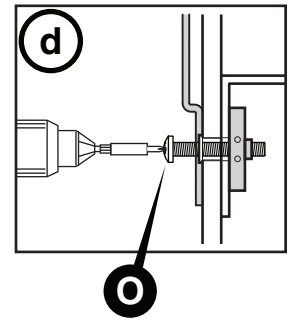
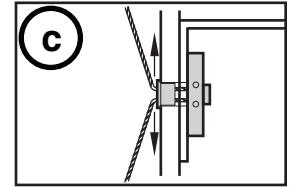

使用以下指南根据您墙壁建筑类型选择适当的安装需求。

## 石膏板或灰泥墙壁 (木质或金属壁骨)

- 石膏板厚度至少为5/8",并用螺钉紧密固定在壁骨上。
- 木质壁骨应为标称2x4构造。
- 钢质壁骨厚度应至少为26号。
- 壁骨中央不得超过24" (最大)
- 将落地支撑式壁挂架固定到石膏板上时,使用提供的Toggler牌BA 1/4-20空心墙壁扣件和1/4-20 x 2-1/2"平头机械螺钉。在每个位置钻出直径1/2"的穿通孔。
- 安装到木质壁骨时,使用提供的#14 x 2-1/2"平头木质螺钉固定落地支撑式壁挂架。在每个位置钻出直径1/8"的定位孔。

## 在混凝土或砖墙上安装

- 推荐使用加塑墙壁膨胀螺钉 (Expandet牌或同等产品) 将墙壁安装槽固定在墙上 (未提供)。

## 在钢质墙壁上安装

- 请参考厂商的推荐确定适当的结构安装位置,在墙上打孔和钻孔。使用适当的扣件将落地支撑式壁挂架固定在墙壁上 (未提供)。
- 将落地支撑式壁挂架抬起到位并挂稳需要两人操作。

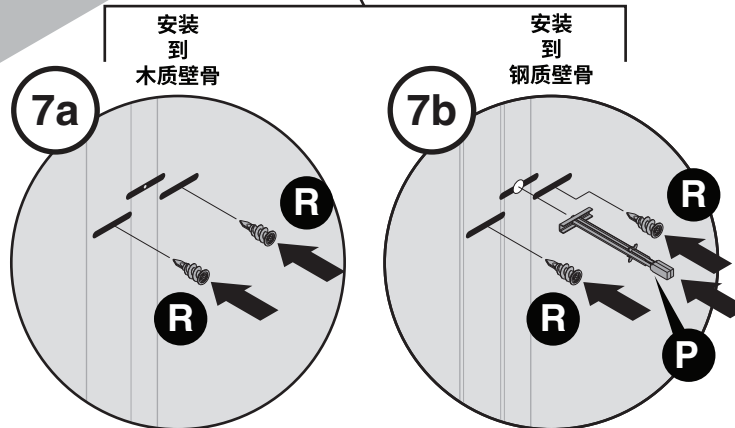
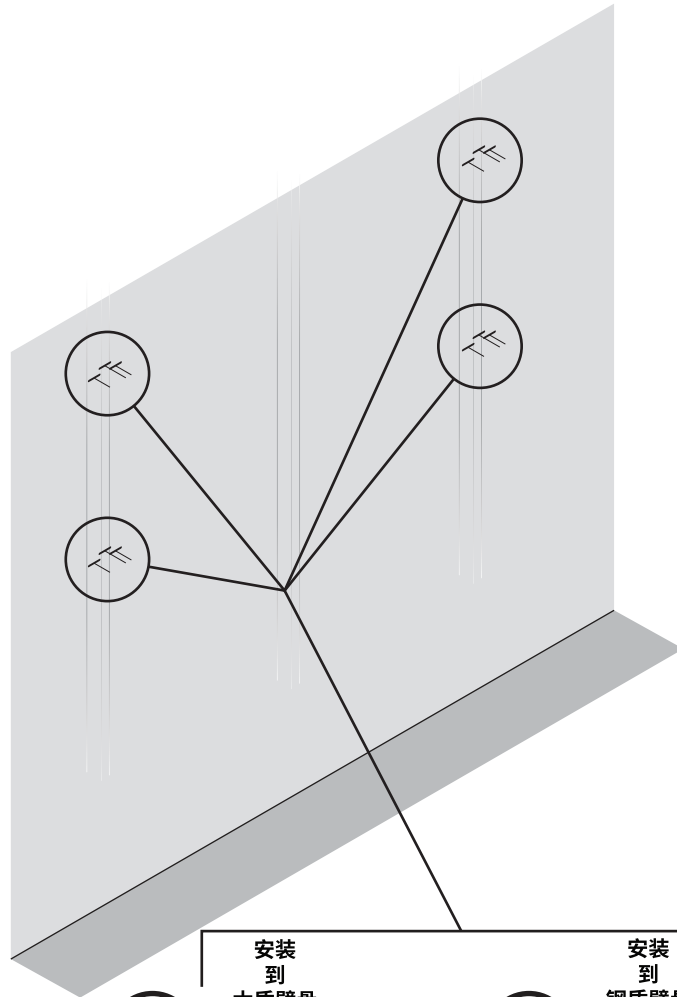

## 在钢质壁骨上安装套环膨胀螺钉

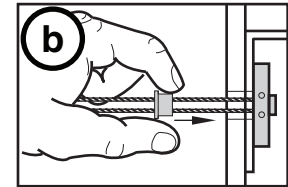
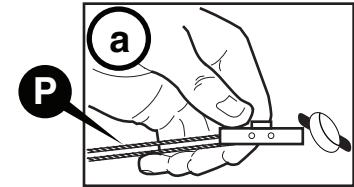

注意:请勿在其他角度按压或拉扯支腿,以免过早断裂。

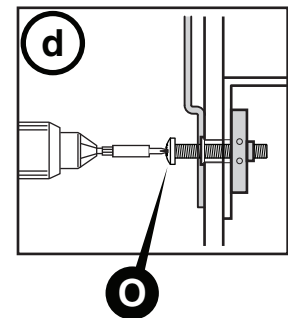
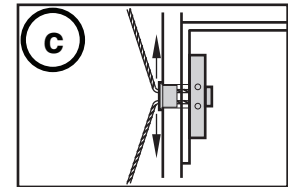

使用以下指南根據您牆壁建築類型選擇適當的安裝需求。

## 石膏板或灰泥牆壁 (木質或金屬壁骨)

- 石膏板厚度至少為5/8"，並用螺釘緊密固定在壁骨上。
- 石木質壁骨應為標稱2x4構造。
- 石鋼質壁骨厚度應至少為26號。
- 壁骨中央不得超過24" (最大)
- 將落地支撐式壁掛架固定到石膏板上時，使用提供的Toggler牌BA 1/4-20空心牆壁扣件和1/4-20 x 2-1/2"平頭機械螺釘。在每個位置鑽出直徑1/2"的穿通孔。
- 安裝到木質壁骨時，使用提供的#14 x 2-1/2"平頭木質螺釘固定落地支撐式壁掛架。在每個位置鑽出直徑1/8"的定位孔。

## 在混凝土或磚牆上安裝

- 將推薦使用加塑牆壁膨脹螺釘 (Expandet牌或同等產品) 將牆壁安裝槽固定在牆上 (未提供)。

## 在鋼質牆壁上安裝

- 請參考廠商的推薦確定適當的結構安裝位置，在牆上打孔和鑽孔。使用適當的扣件將落地支撐式壁掛架固定在牆壁上 (未提供)。
- 將落地支撐式壁掛架抬起到位並掛穩需要兩人操作。

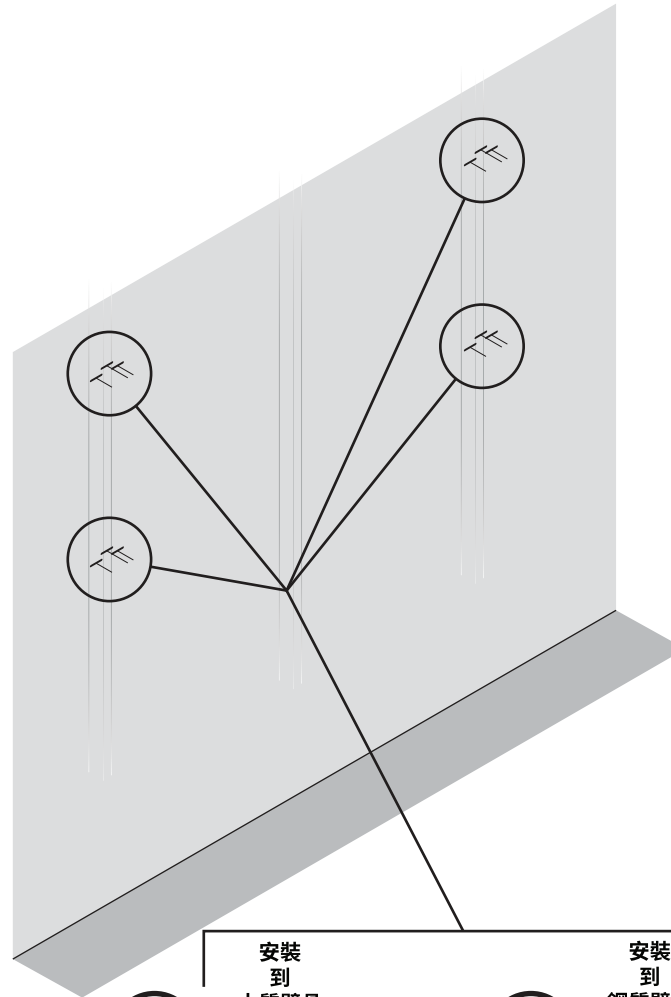

## 在鋼質壁骨上安裝套環膨脹螺釘

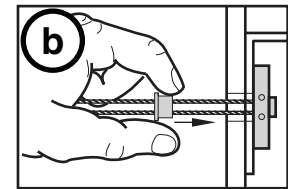
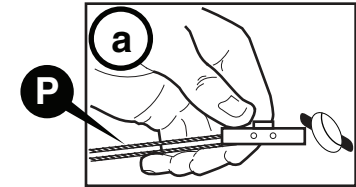

注意：請勿在其他角度按壓或拉扯支腿，以免過早斷裂。

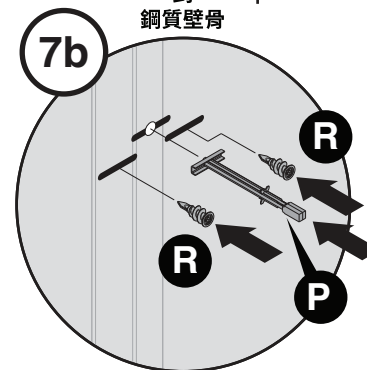
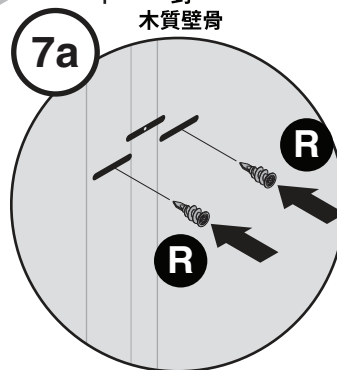
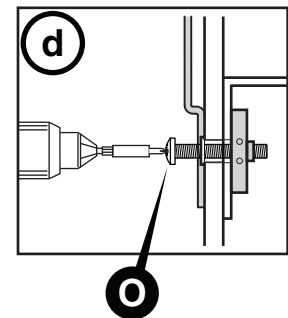
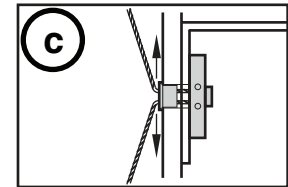

次のガイドラインを使用し、利用する壁構造の種類に合わせた適切な取付要件を決定して下さい。

## 乾式壁か漆喰壁

(木または金属のスタッド)

- 乾式壁の厚さは少なくとも5/8 インチとし、ネジでスタッドにしっかりと取付けて下さい。
- 木のスタッドは公称2 x 4構造として下さい。
- スチールスタッドは、26ゲージ以上の厚さが必要です。
- スタッドは中心で最大24 インチを超えないで下さい。
- フロアサポート式ウォールマウントをドライウォールに固定するときは、付属のTOGLERブランドタイプBA 1/4-20 中空壁ファスナーと付属の1/4-20 x 2-1/2 インチなベ頭機械ねじを使用してください。各位置に、ドリルで直径1/2 インチの穴を開けます。
- 木製スタッドに取り付けるときは、付属の#14 x 2-1/2 インチなベ頭木ねじを使って、フロアサポート式ウォールマウントを固定してください。各位置に、ドリルで直径1/8 インチの穴を開けます。

## コンクリートまたはブロック壁への設置

- プラスチック製の壁用アンカー (「Expandet」製またはそれに相当するもの) を使用し、壁への取付チャンネル (付属品ではありません) を壁に固定することを推奨します。

## スチール製壁取付

- 構造上適切な取付位置に関しては、メーカーの推薦事項を参照してください。壁にドリルで穴を開けます。適切なファスナーを使って (付属していない)、フロアサポート式ウォールマウントを固定してください。
- 大人2人で安全に所定の位置に持ち上げ、フロアサポート式ウォールマウントを取り付けてください。

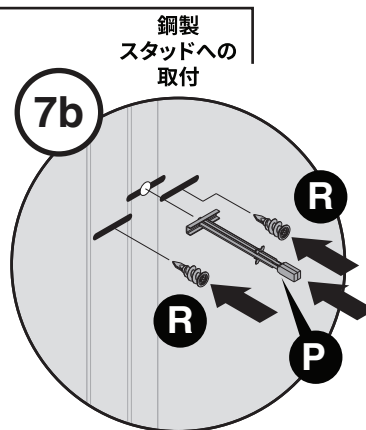
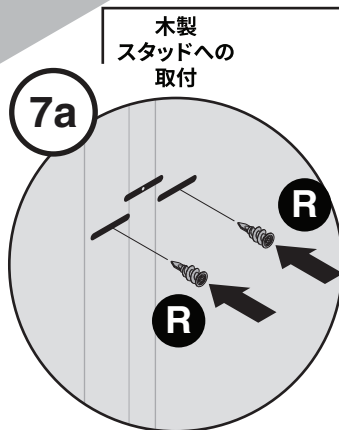
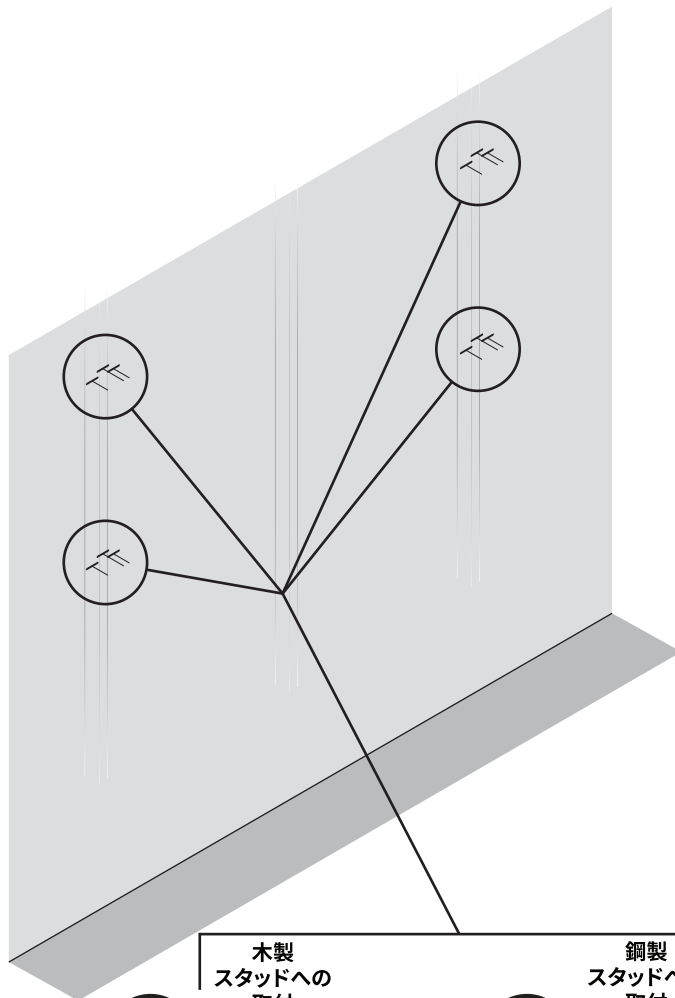

## 鋼製スタッドへの トグルボルトアンカーの取付

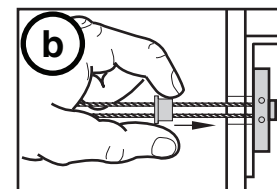
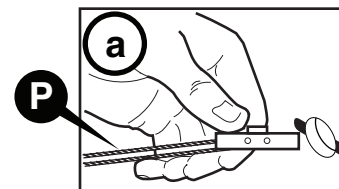

注:途中で割れるのを避けるために角度をつけて脚に力を入れたり引っ張ったりしないで下さい。

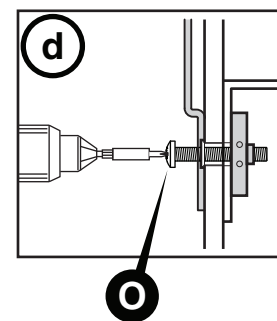
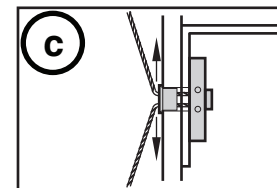

다음 지침을 이용하여 설치하려는 벽 구조 유형에 해당되는 적절한 설치 요구 조건을 결정하십시오:

## 건식벽 또는 회벽 (목재 또는 금속 스테드)

- 건식벽은 두께가 5/8" 이상이어야 하며 나사를 사용해 스테드에 안전하게 부착되어 있어야 합니다.
- 목재 스테드는 공칭 2 x 4 구조여야 합니다.
- 스테드의 두께는 26 게이지 이상이어야 합니다.
- 스테드는 중심 간 간격이 24"(최대)를 초과하면 안 됩니다.
- 플로어 지지 벽면 마운트를 건식벽에 고정할 때에는 제공된 토글러 브랜드 유형 BA 1/4-20 중공벽 파스너 및 1/4-20 x 2-1/2" 냄비머리 기계 나사를 사용하십시오. 각 위치에서 1/2" 직경의 헐거운 구멍을 드릴로 뚫습니다.
- 목재 스테드에 부착할 때에는 제공된 #14 x 2-1/2" 냄비머리 목재용 나사를 사용하여 플로어 지지 벽면 마운트를 고정하십시오. 각 위치에 1/8" 직경의 예비 구멍을 드릴로 뚫습니다.

## 콘크리트 또는 블록 벽 설치

- 벽면 장착 채널을 벽에 고정할 때에는 플라스틱으로 된 벽면 고정용 앵커("Expandit" 브랜드 또는 그에 상응하는 앵커)가 권장됩니다(제공되지 않음).

## 스틸 벽 설치

- 적절한 구조상의 장착 위치에 대해서는 제조업체의 권장 사항을 참조하십시오. 벽면에 펀치로 구멍을 낸 후 드릴로 뚫습니다. 적절한 파스너(제공되지 않음)를 사용하여 플로어 지지 벽면 마운트를 벽에 고정합니다.

- 반드시 두(2) 명이 플로어 지지 벽면 마운트를 제 위치까지 안전하게 들어 올려 매달아야 합니다.

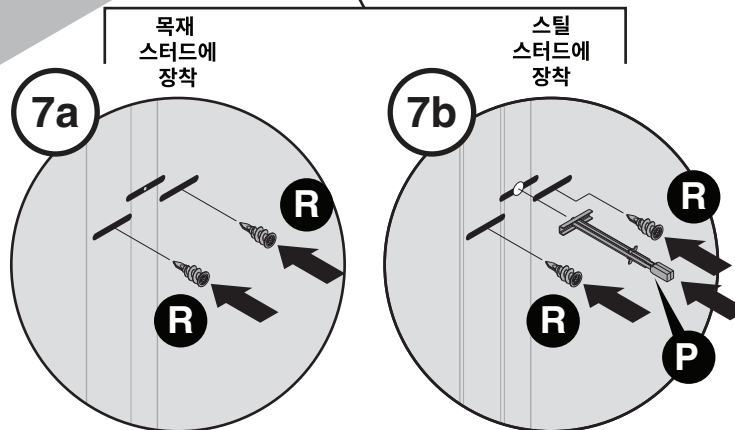
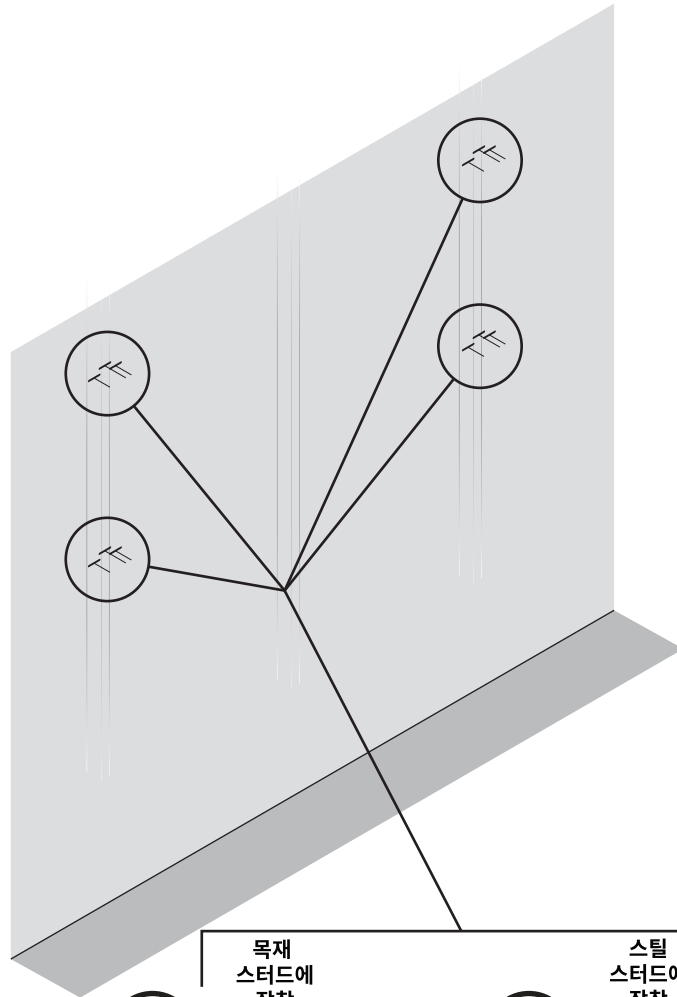

## 스틸 스테드에 토글 볼트 앵커 설치

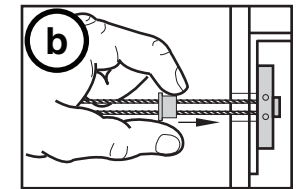
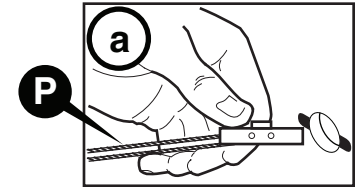

참고: 설치 도중에 부러지지 않도록 다리 부분에 힘을 가하거나 비스듬히 당기지 마십시오.

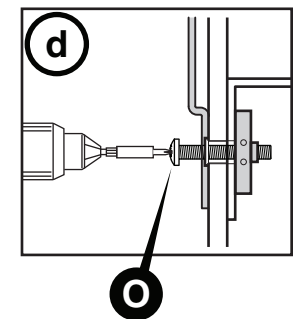
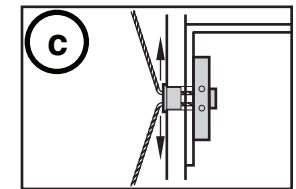

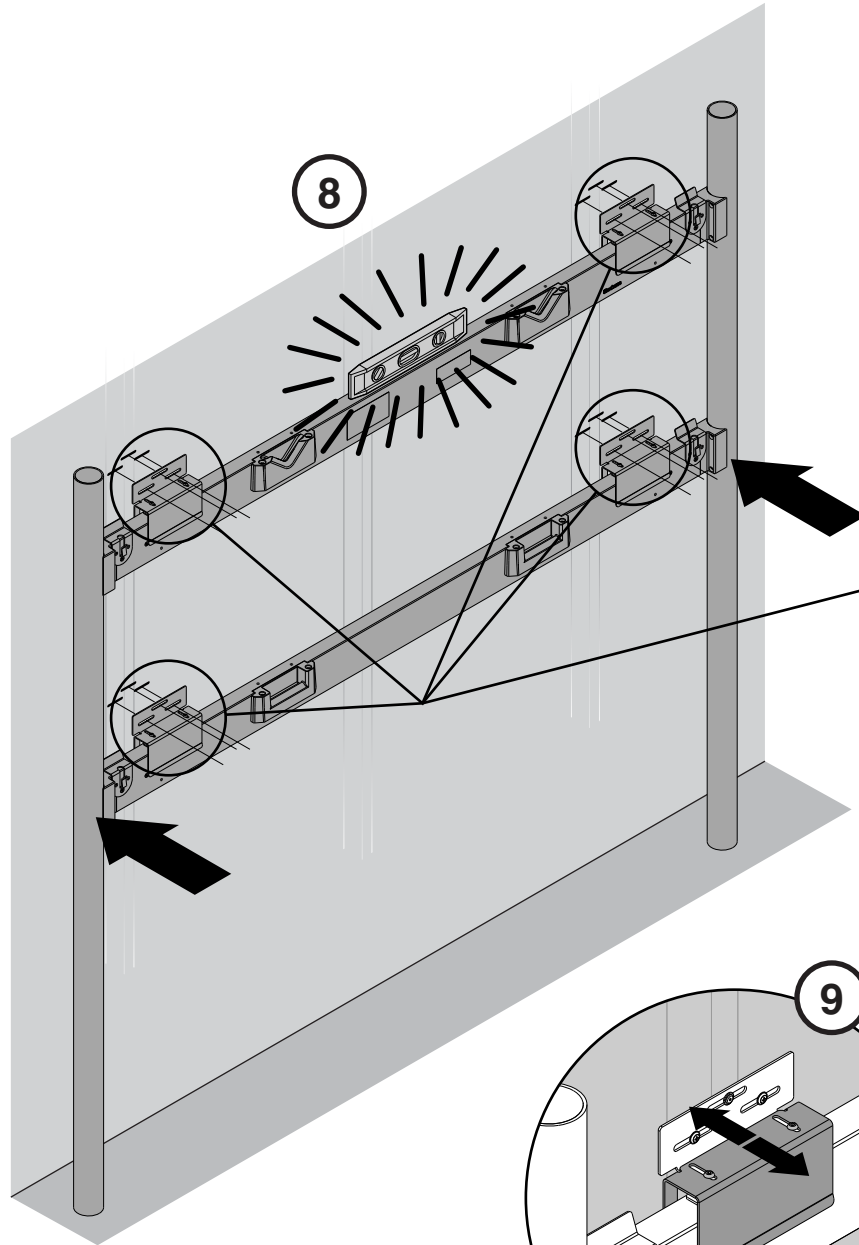

8

MONTAGE DANS UN MONTANT EN BOIS BEFESTIGUNG IM HOLZBALKEN

MOUNTING INTO A WOOD STUD MONTAJE EN UN MONTANTE DE MADERA

التثبيت في وند خشبي

安裝到木质壁骨 安裝到木質壁骨

木製スタッドへの取付

목재 스테드에 장착

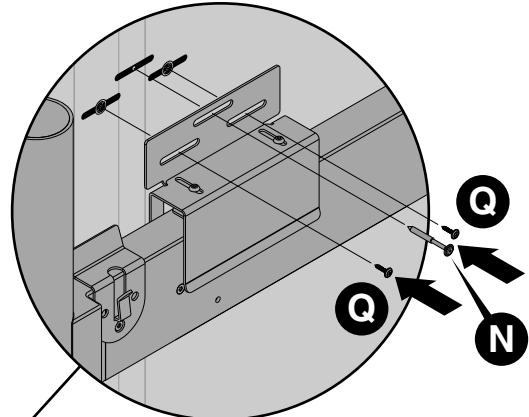

MONTAGE DANS UN MONTANT EN ACIER BEFESTIGUNG IM STAHLBALKEN

MOUNTING INTO A STEEL STUD MONTAJE EN UN MONTANTE DE ACERO

التثبيت في وند فولادي

安裝到钢质壁骨 安裝到鋼質壁骨

鋼製スタッドへの取付

스틸 스테드에 장착

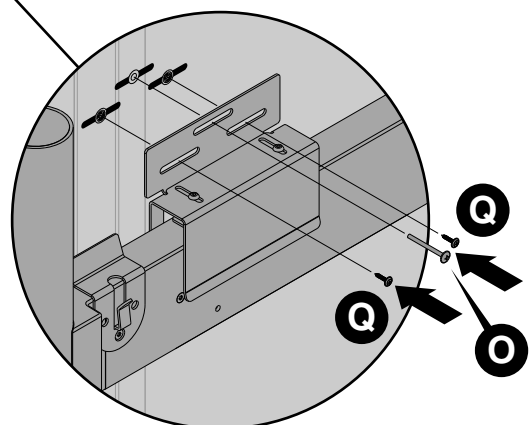

9

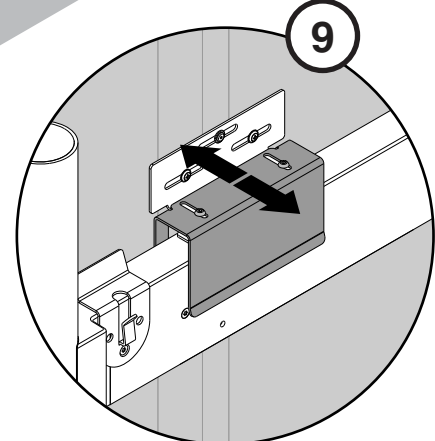



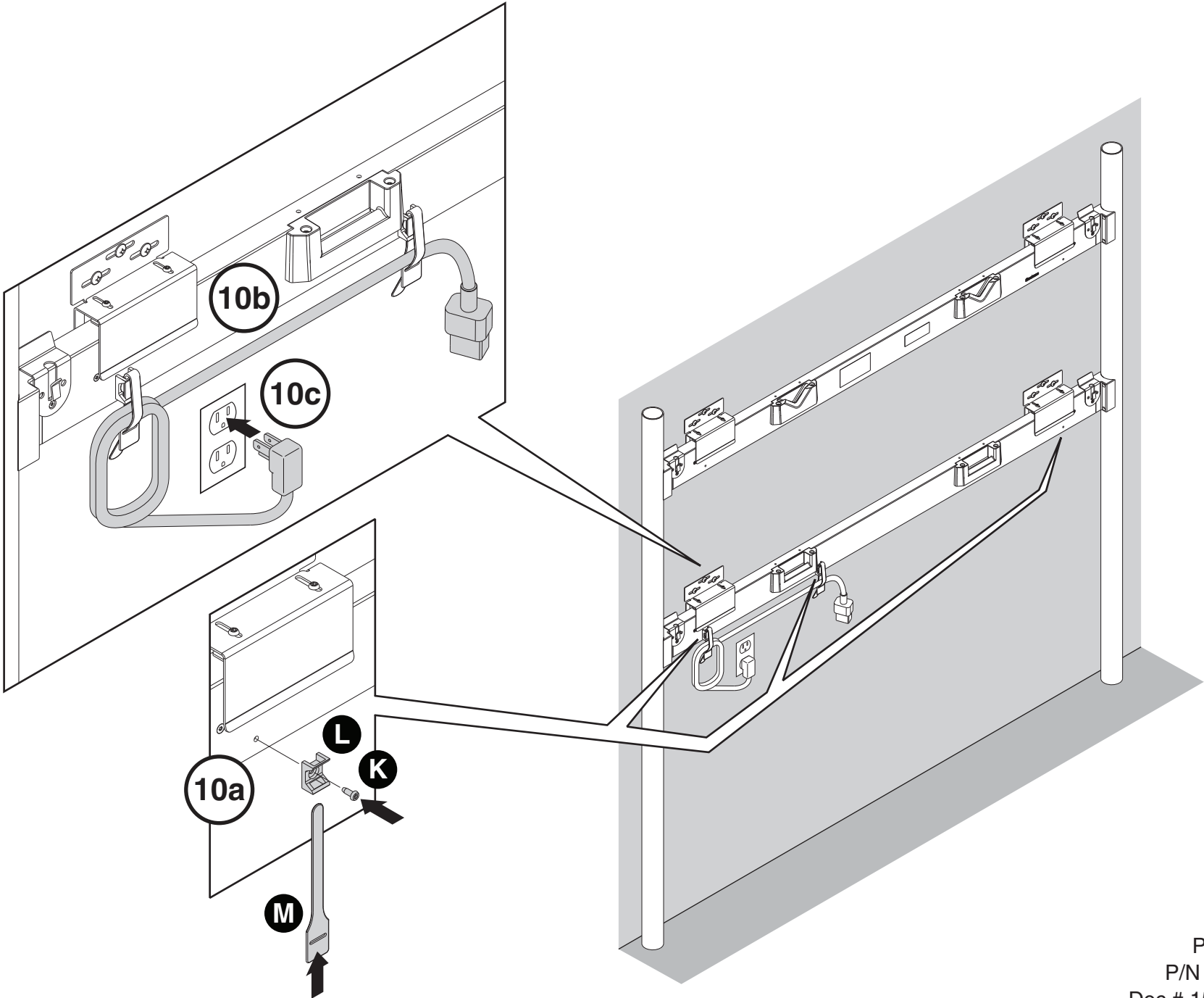

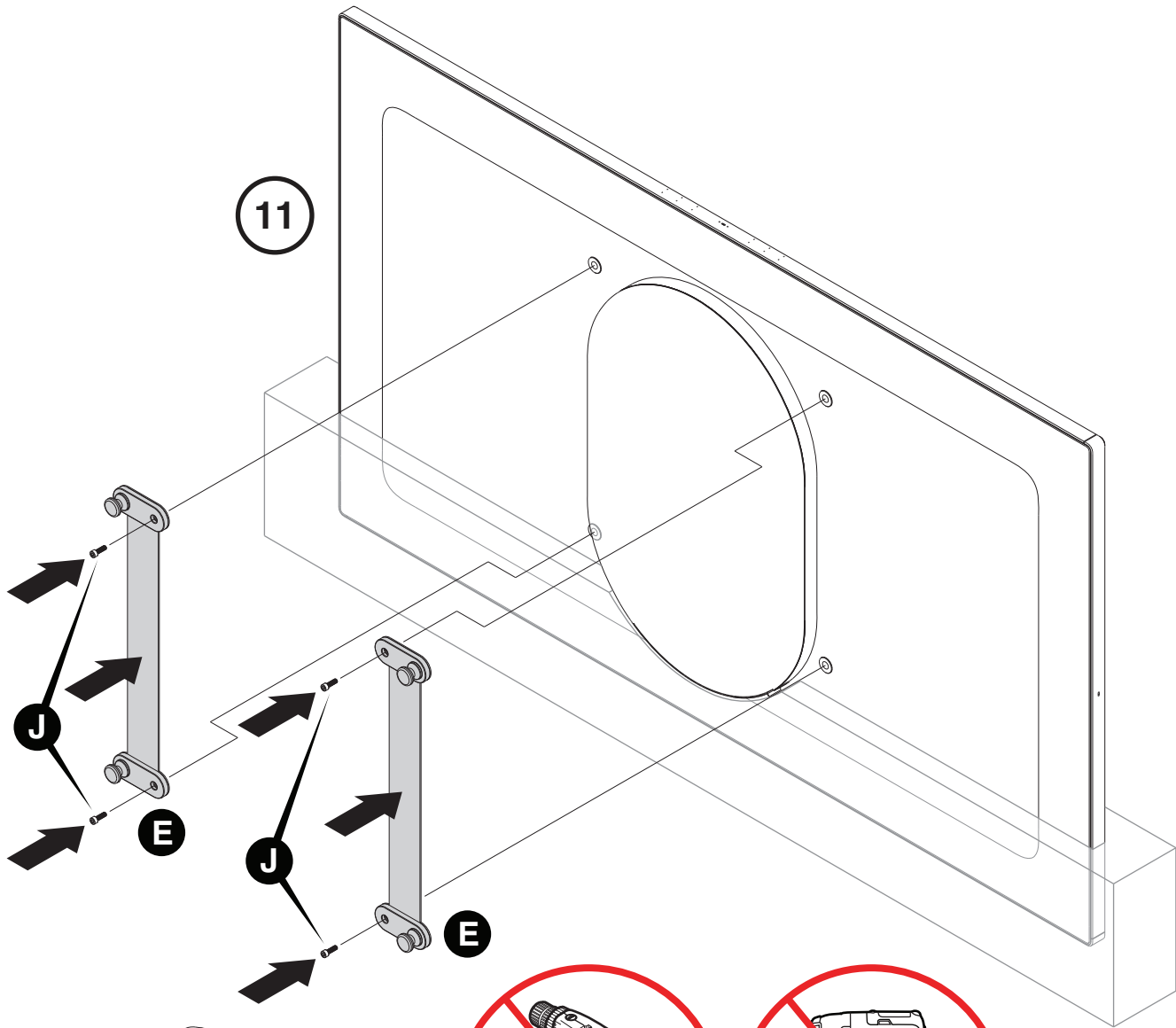

11

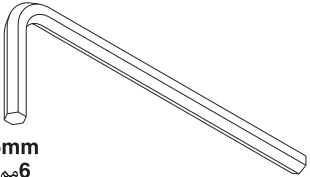
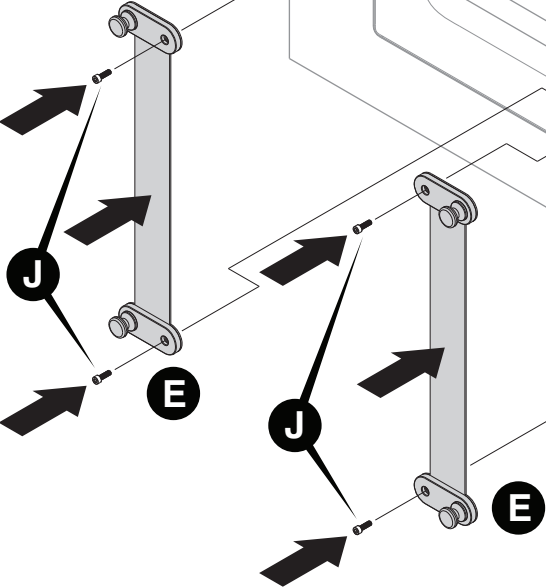

6mm  
6  
6毫米  
6毫米  
6밀리미터



