

# Steelcase Flex Kiosk

**EN** Quick Guide 3  
**DE** Kurzanleitung 27  
**FR** Guide succinct 51  
**ES** Guía rápida 75  
**IT** Guida rapida 99

**PT** Guia rápido 123  
**NL** Korte handleiding 147  
**RU** Краткая инструкция 171  
**AR** الدليل المختصر 195



Rev. B

AUG. 24

Steelcase®

© 2024

168198

# Steelcase Flex Kiosk

**EN** Assembly Direction and Quick Guide in other languages available at:

**DE** Montageanleitung und Kurzanleitung in weiteren Sprachen unter:

**FR** Instructions de montage et Guide rapide dans d'autres langues sous :

**ES** instrucciones de montaje y guía rápida en otros idiomas en:

**IT** Istruzioni per il montaggio e Guida rapida in altre lingue:

**PT** Direcção de Montagem e Guia Rápido em outras línguas em:

**NL** Montagehandleiding en korte handleiding in andere talen op:

**RU** Руководство пользователя, руководство по сборке, краткое руководство на других языках на:

**AR** دليل البدء السريع بلغات أخرى على

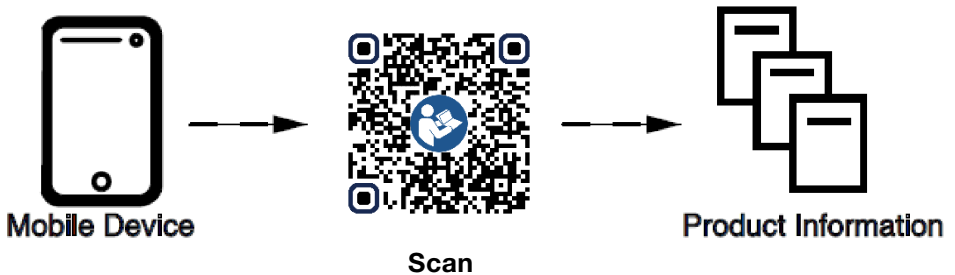

[https://www.steelcase.com/eu-en/products/pods/steelcase flex kiosk/](https://www.steelcase.com/eu-en/products/pods/steelcase%20flex%20kiosk/)  
> Documents > User Guides

# Table of contents

<b>1 About this product</b>	<b>5</b>
1.1 Intended use	5
1.1.1 Foreseeable misuse	6
1.1.2 Users with limitations	7
<b>2 Product description</b>	<b>8</b>
2.1 Intended purpose of Flex Kiosk	8
2.2 Functions and recommendations	8
2.3 Technical data	10
2.4 Components and characteristics	11
<b>3 Transport and assembly</b>	<b>14</b>
3.1 Safety regulations	14
3.2 Checking the delivery contents	14
3.3 Assembly	14
3.3.1 Setting up and positioning the product	15
3.3.2 Notes on installation	15
<b>4 Use</b>	<b>17</b>
4.1 Safety regulations	17
4.2 Use and set Flex Kiosk	19
4.2.1 Recommendations for use	19
4.2.2 Align the Flex Kiosk	19

4.2.3 Setting the back panel .....	19
4.2.4 Use laptop support .....	20
<b>5 Maintenance .....</b>	<b>21</b>
5.1 Safety regulations .....	21
5.2 Maintenance work .....	21
5.2.1 Functional check .....	21
5.3 Cleaning and care .....	22
<b>6 Disposal .....</b>	<b>23</b>
<b>7 Service .....</b>	<b>24</b>

# 1 About this product

**Flex Kiosk** from Steelcase is subject to continuous quality control during manufacture and distribution. This ensures fault-free functionality.

The products are designed and manufactured according to the state of the art (in Germany at the time of construction) and recognised safety-relevant rules; however, hazards may still arise. Please follow the respective safety instructions! Mal-functions that could impair safety must be eliminated immediately. We reserve the right to make technical changes to the products for technical reasons.

Steelcase applies a quality management system that meets the requirements of DIN EN ISO 9001.

**Flex Kiosk is GS-qualified.**



---

**The product label (traceability label) is located under the table plate.**

---

## 1.1 Intended use

**Flex Kiosk** are designed exclusively as furniture for commercial use (e.g. offices) and for use in publically accessible interior spaces (e.g. cultural and educational facilities). Any other use, or use beyond the specified intended use is considered to be improper.



---

**Intended use also includes following all instructions in the Quick Reference Guide.**

---

### 1.1.1 Foreseeable misuse

Improper use of the product can result in dangers to life and limb as well as property damage. For this reason, improper use is prohibited. In the event of improper use, Steelcase assumes no liability for any damage that could occur and does not guarantee that the components will function properly.

Possible improper use includes:

- Use as a climbing aid.
- Use of the structure as a suspension rod.
- Outdoor use.
- Use in damp rooms.
- Use of the laptop support for permanent storage of objects with a total weight exceeding 5 kg.
- Use of the worksurface for permanent storage of objects with a total weight exceeding 50 kg.

This list does not claim to be exhaustive.

## 1.1.2 Users with limitations

---



### **WARNING**

#### **Risk of injury to persons or damage to the product!**

- ▶ The product can be used by children 8 years of age and older, and persons with reduced physical, sensory, or mental capabilities, or lack of experience and knowledge, if they are supervised, or have been instructed in the safe use of the product, and understand the dangers associated with use of the product.
  - ▶ Children are not allowed to play with the product.
  - ▶ Children may not carry out cleaning and maintenance work.
-

## 2 Product description

**Flex Kiosk** is a destination in the open plan supporting users taking short video calls, or brief focus work, providing a foldable laptop support, a compact worksurface and panels for visual privacy.

**Flex Kiosk** is design to be positioned throughout the office, helping individuals to quickly focus, removing distractions from the team. It fits in multiple different spaces, including hallways, social spaces, outside meeting rooms or near a team-base.

### 2.1 Intended purpose of Flex Kiosk

- Designed to meet the need for visual privacy protection
- Designed for breaks and changes of location / scenery to refresh the mind
- *Waiting area, quick retreat, between sessions - individual work*
- Well suited for *casual / informal* company cultures
- Use for *casual / informal* video conferences

### 2.2 Functions and recommendations

#### **Power access and technology:**

Additional power connection possible: *Steelcase Flex Collection Power Stand* or *Steelcase Flex Collection Power Hangers*

#### **Lighting:**

Openings for better ambient light. Additional light possible: *Eclipse light*



**Chairs:**

Stools or high chairs such as: *Perch, Last Minute, Maarten, Altzo, Klip, Allow Me, Cavatina Stool*

**Privacy screen:**

Provides privacy screen for the user on the front and back side.

**Acoustic sound insulation:**

Not available. Recommended distance to work and meeting tables to minimize acoustic interference: at least 4 m.

**Type of meetings:**

- Short or unscheduled calls
- Short informal video calls
- Personal calls

Use of headphones recommended.

All available components can be found in the separate technical description and in the price list.

Please contact our Customer Service Department for detailed information on available system components and for additional orders and subsequent deliveries (see *Service* on page 24).

## 2.3 Technical data

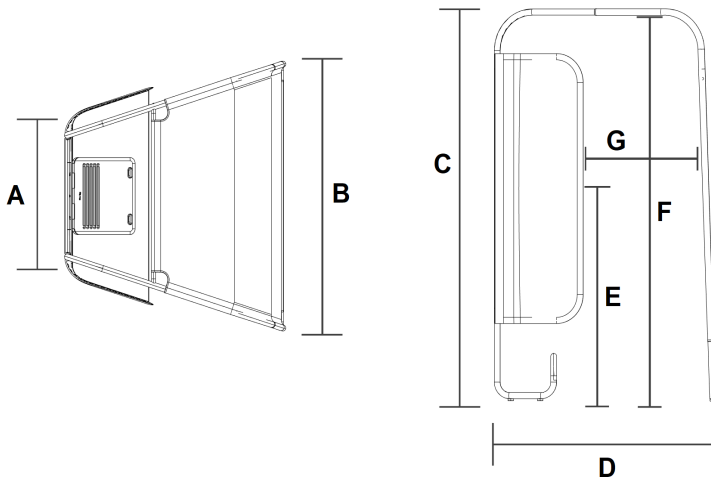

1. Figure: View from top / 2. Figure: Side view

Flex Kiosk	
Dimensions:	
A: Front width	835 mm
B: Back width	1400 mm
C: Total height	2035 mm
D: Depth	1200 mm
E: Worksurface height	1050 mm
F: Inner height	2000 mm
G: Entrance width	630 mm
Maximum worksurface load capacity	50 kg
Maximum laptop support load capacity	5 kg

## 2.4 Components and characteristics

The figures show the **Flex Kiosk** product:

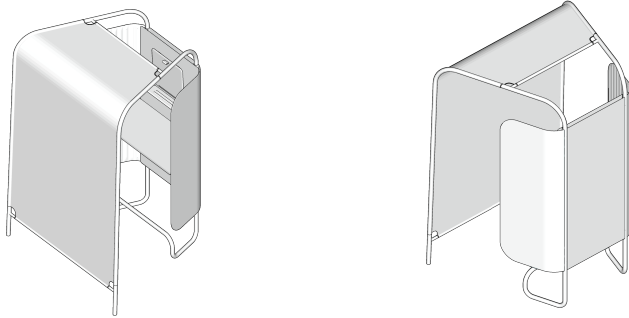

Figures: Flex Kiosk back / Flex Kiosk front

EN

The **Flex Kiosk** essentially consists of the following components and materials:

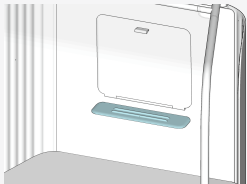
Component	Characteristics
<p>Hooks</p> 	<p>For hanging bags, backpacks, <i>Steelcase Flex Collection Power Hangers</i>, etc.</p> <p>Material: metal.</p>
<p>Shelf</p> 	<p>For holding smartphones or tablets when used for a video call.</p> <p>Material: PET and metal.</p>

## 2 Product description

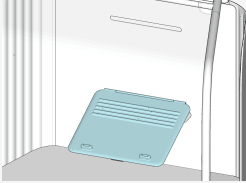
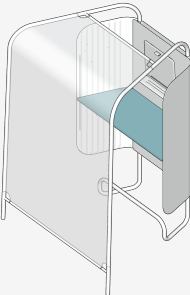
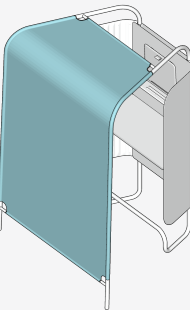
Component	Characteristics
<p data-bbox="286 217 412 240">Laptop support</p> 	<p data-bbox="501 217 878 240">For holding laptops when used for a video call.</p> <p data-bbox="501 264 921 336">For ergonomic reasons, we recommend placing the laptop on the work surface when using the keyboard for longer periods of time.</p> <p data-bbox="501 360 781 384">Material: PET, metal and magnets.</p>
<p data-bbox="297 488 400 512">Worksurface</p> 	<p data-bbox="501 488 844 512">For writing notes and working on a laptop.</p> <p data-bbox="501 536 665 560">Material: melamine.</p>
<p data-bbox="303 927 395 951">Back panel</p> 	<p data-bbox="501 927 908 999">For a neutral background during video calls. Depending on the camera angle of the laptop, the back panel may not cover the entire view.</p> <p data-bbox="501 1023 631 1046">Material: fabric.</p>

EN

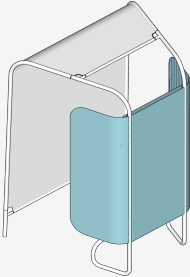
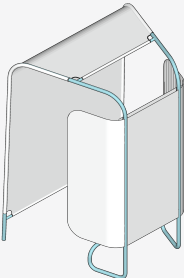
Component	Characteristics
<p data-bbox="262 217 477 239">Side panel and front panel</p> 	<p data-bbox="524 217 927 239">Provides privacy so that the user can concentrate.</p> <p data-bbox="524 261 636 284">Material: PET.</p>
<p data-bbox="342 609 396 632">Frame</p> 	<p data-bbox="524 609 945 686">To hold the entire product upright, including a footrest. The footrest is used to improve ergonomics when standing or sitting.</p> <p data-bbox="524 708 651 730">Material: metal.</p>

## 3 Transport and assembly

### 3.1 Safety regulations

---



#### **WARNING**

#### **Risk of injury or damage!**

Moving **Flex Kiosk** may damage the product.

Observe the following when transporting or moving **Flex Kiosk**:

- ▶ Move or shift the product with at least two people.
  - ▶ Fully assembled, the product can be moved up to a maximum of 8 m in the surrounding area.
  - ▶ If the product has to be transported between floors, through doors, in elevators and/or up and down stairs OR over a longer distance:
    - ▶ The back panel must be removed from the structure or the entire product must be dismantled; follow the corresponding assembly and disassembly instructions.
- 

### 3.2 Checking the delivery contents

After unpacking, check the product immediately for damage sustained during transport and for completeness; inform the manufacturer of any damage as soon as possible.

### 3.3 Assembly

Please follow the available digital assembly instructions to assemble the **Flex Kiosk** product under:

<http://www.steelcase.com/en-eu>



---

**Steelcase recommends having the authorised dealer or an assembly company assemble the unit.**

---

### 3.3.1 Setting up and positioning the product

Setup and use of the product require detailed planning.

The partially assembled components for the **Flex Kiosk** product are supplied directly by the manufacturer.

The setup location must meet the following requirements:

- Sufficient carrying capacity of the floor
- Level placement surface / floor surface
- Temperature range: +5°C to +40°C
- Max. relative air humidity: 85%

### 3.3.2 Notes on installation

#### Positioning at the set-up location



---

**Do not block sprinklers, maintain minimum 30 cm clearance.**

---



---

**Flex Kiosk** should be easily accessible from all workstations and can be located throughout the office such as in corridors, meeting rooms, work cafes, etc.

It is recommended to place **Flex Kiosk** at a sufficient acoustic distance of 4 m from other workstations.

---



For a good video call experience, **Flex Kiosk** offers an opening at the top to make the most of the surroundings. When positioning **Flex Kiosk**, please ensure that the users are well lit.

---

#### Product oscillation

---



**Flex Kiosk** is a lightweight element that needs to be levelled for an optimal experience, as the structure is intended for easy and quick repositioning in the office. **Flex Kiosk** is structurally safe and GS qualified, however it may have a slight oscillation due to its lightness. To reduce this, **Flex Kiosk** can be placed on a wall at any time without any fixings (see figure).

---

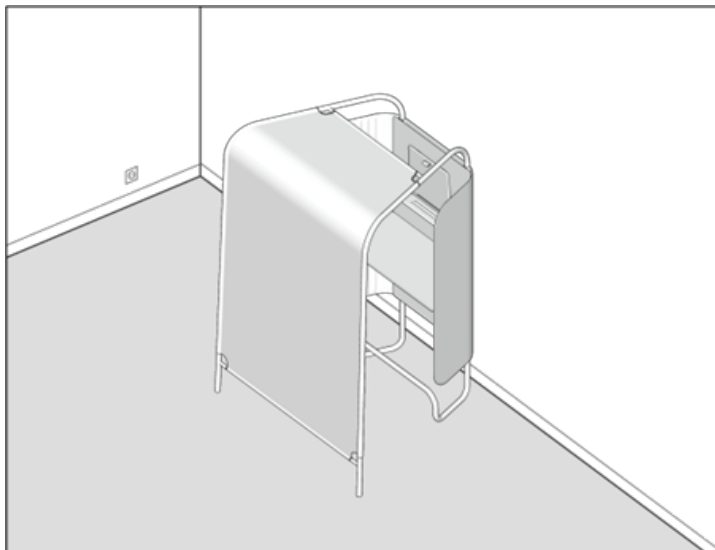

*Illustration: Flex Kiosk on a wall*



## 4 Use

### 4.1 Safety regulations

The Units of **Flex Kiosk** may only be used and operated in a technically faultless condition and in compliance with the Quick Reference Guide.

Before using the **Flex Kiosk**, ensure that:

- The product has been assembled in accordance with the accompanying assembly directions.



#### **DANGER**

**The structure can be damaged if it tips over or is unstable!**

Risk of severe injuries!

- ▶ Do not use improperly as a means of support.
- ▶ Do not climb onto the structure.
- ▶ Do not lean against the structure.
- ▶ Do not lean against the side panel or back panel.
- ▶ Do not climb onto or sit on the worksurface.
- ▶ Do not exceed the maximum load capacity of the worksurface (50 kg) or laptop support (5 kg).
- ▶ Pay attention to uneven floors.
- ▶ To move the structure, follow the relevant assembly and disassembly instructions.

---

**WARNING**



**Risk of injury or damage due to unstable laptop support!**

Laptop may fall off the support.

- ▶ Check the laptop support for secure attachment before use.
  - ▶ Install the laptop support in accordance with the assembly directions.
- 



**NOTE**

**Magnetic fields on the laptop support.**

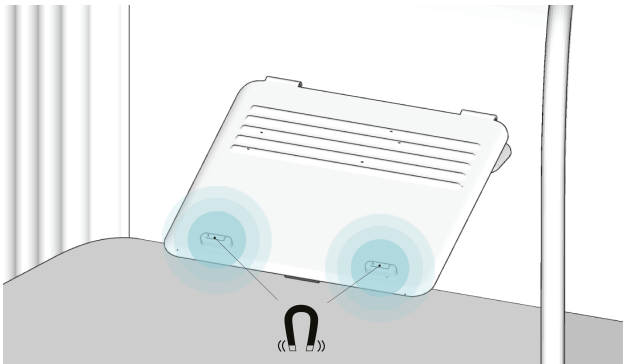

*Figure: Position of the magnets*



This product contains magnet(s) located as indicated by this symbol.

---

## 4.2 Use and set Flex Kiosk

### 4.2.1 Recommendations for use

**Size:**

Suitable for 1 person. Maximum up to 2 persons.

**Duration of use:**

Recommended duration: up to 30 minutes.



**Do not use Flex Kiosk with chairs on castors!**

### 4.2.2 Align the Flex Kiosk

To compensate for unevenness, the adjusting screws can be used to level / align the **Flex Kiosk**.

### 4.2.3 Setting the back panel

To ensure a smooth surface of the fabric, the back panel has a function to increase the tension of the fabric. The back panel can also be moved manually to increase the tension (see illustration).

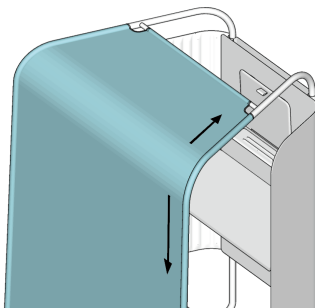

*Figure: Setting the back panel*

## 4.2.4 Use laptop support

---



**Flex Kiosk is designed for laptops with a screen diagonal of up to 16.4 inches (max. 400 x 260 mm). Larger laptops can also be set up, but the opening angle of the screen may be limited. All laptops must weigh less than 5 kg.**

---

Use of the laptop support, see figure:



*Figure: Laptop support with laptop*

EN

## 5 Maintenance

### 5.1 Safety regulations



**Necessary maintenance work in the event of damage to the product must be carried out exclusively by qualified specialist personnel.**



#### NOTE

**Using unapproved spare parts may cause damage to the product.**

- ▶ Only components provided by Steelcase may be used as spare parts. Coordinate the installation of differing parts with Steelcase.
- ▶ Comply with the specified maintenance and inspection intervals.

### 5.2 Maintenance work

#### 5.2.1 Functional check

Carry out the specified functional check and complete any resulting maintenance work.

The components of the **Flex Kiosk** product should be checked for correct functioning at regular intervals.

Interval	Check point	Functional check	Required status	Measures (if necessary)
Regularly	Connecting elements	Screws and connecting elements	Screws and connecting elements are tightened and	Retighten screws / fix fastening elements in

Interval	Check point	Functional check	Required status	Measures (if necessary)
			fixed	place
	Laptop support	Stability of laptop support	No damage and functional	Tighten screws
	<b>Flex Kiosk</b> product	Check for horizontal alignment and stability	Stable and even	Align sliders and fix connections

### 5.3 Cleaning and care

Only use polishing and cleaning agents that are suitable for the respective materials (wood, plastic, metal, fabric, etc.).

- ▶ Clean the table plate surface regularly and if visibly soiled.
- ▶ Use cleaning agents that are suitable for the respective materials to regularly clean hidden and visible components.
- ▶ Regularly check the surfaces of the product for creased and/or displaced fabric and smooth the fabric by stroking and pulling.



Information on how to clean the surfaces can be found in the cleaning instructions at:

<https://www.steelcase.com/eu-en/cleaning-steelcase-products/> > Design Resources > Surface Materials > Cleaning Guidelines

## 6 Disposal

Disassembly should be carried out by skilled and qualified personnel only.

Proceed as follows to permanently disassemble and dispose of the product:

- ▶ Separate the parts according to
  - their status as components that can be re-used
  - or material groups that must be disposed of (wood, metal, plastic, electrical parts, etc.)

and return them to the recycling process. Follow all applicable regional regulations.

If the product is to be dismantled, ask the manufacturer for recycling instructions.

## 7 Service

### **Delivery, set up, instruction**

The manufacturer or a specialist retailer usually delivers, assembles and sets up the product.

The users are instructed by the manufacturer or the authorised dealer with regard to operation.

### **Repairs and spare parts**

Original spare parts and accessories can be obtained from the manufacturer.

If it is not possible to eliminate faults or malfunctions, please contact the Customer Service Department:

Steelcase GmbH

Brienner Straße 42

München

Germany

LineOne EMEA

Telephone: +49 8031 405-111

E-mail:

DE lineone-de@steelcase.com

EN lineone-en@steelcase.com

FR lineone-fr@steelcase.com

ES posventaspain@steelcase.com

EN



# Legal notice

## Manufacturer

Steelcase GmbH, Brienner Str. 42, 80333 München, Germany

Telephone: +49 8031 405-0

Fax: +49 8031 405-100

E-mail: [info@steelcase.com](mailto:info@steelcase.com)

Web: [www.steelcase.com](http://www.steelcase.com)

## Copyright

Extracts or copies may not be disclosed to third parties or used in any other journalistic form without the prior written consent of Steelcase.

As part of the technical documentation, the user guide is subject to German copyright law.

## Liability

Under one or more of the following conditions Steelcase's disclaimer of liability may apply:

- Improper use of the product.
- Use of the product that goes beyond the scope of sensible use as office furniture.
- Use of the product with defective or malfunctioning safety or protection devices.
- Improper assembly by unauthorised personnel.
- Use of components and adaptations that do not originate from Steelcase. If parts are procured from other companies, it is not possible to guarantee that they are designed and produced in a manner suitable for the load and safety requirements.
- Plans from third party suppliers that have been proven to lead to misuse of the product.
- Unapproved modifications to the product with regard to its design and configuration.
- Loads on the product exceeding the load limits specified by the manufacturer.
- Improper maintenance, maintenance work performed by third parties or unqualified personnel.
- Inadequate monitoring of the product components (functional checks).
- Improper disposal and return of the product or packaging to the recycling process.
- Resale to a third party without including the user guide.
- Disasters due to the effects of a foreign object or force majeure.

Extensive assembly, maintenance and disposal activities must only be performed by technicians who are qualified to perform these tasks.



# Inhaltsverzeichnis

<b>1</b>	<b>Zu diesem Produkt</b>	<b>29</b>
1.1	Bestimmungsgemäße Verwendung	29
1.1.1	Vorhersehbarer Fehlgebrauch	30
1.1.2	Benutzer mit Einschränkungen	31
<b>2</b>	<b>Produktbeschreibung</b>	<b>32</b>
2.1	Verwendungszweck von Flex Kiosk	32
2.2	Funktionen und Empfehlungen	32
2.3	Technische Daten	34
2.4	Komponenten und Eigenschaften	35
<b>3</b>	<b>Transport und Montage</b>	<b>38</b>
3.1	Sicherheitsvorschriften	38
3.2	Lieferung prüfen	38
3.3	Montage	38
3.3.1	Produkt aufstellen und positionieren	39
3.3.2	Hinweise zur Aufstellung	39
<b>4</b>	<b>Benutzung</b>	<b>41</b>
4.1	Sicherheitsvorschriften	41
4.2	Flex Kiosk benutzen und einstellen	43
4.2.1	Nutzungsempfehlungen	43
4.2.2	Flex Kiosk ausrichten	43

4.2.3 Rückwand einstellen .....	43
4.2.4 Laptophalterung benutzen .....	44
<b>5 Instandhaltung .....</b>	<b>45</b>
5.1 Sicherheitsvorschriften .....	45
5.2 Instandhaltungsarbeiten .....	45
5.2.1 Funktionskontrolle .....	45
5.3 Reinigung und Pflege .....	46
<b>6 Entsorgung .....</b>	<b>47</b>
<b>7 Service .....</b>	<b>48</b>

DE

# 1 Zu diesem Produkt

**Flex Kiosk** von Steelcase unterliegt in seiner Fertigung und in seinem Vertrieb einer ständigen Qualitätskontrolle. Somit wird die fehlerfreie Funktionalität gewährleistet.

Die Produkte sind nach dem Stand der Technik (in Deutschland zum Zeitpunkt der Konstruktion) und den anerkannten sicherheitstechnischen Regeln konstruiert und gefertigt, trotzdem können Gefahren entstehen. Beachten Sie hierzu die jeweiligen Sicherheitshinweise! Störungen, die die Sicherheit beeinträchtigen können, sind umgehend zu beseitigen. Änderungen an den Produkten aus technischen Gründen behalten wir uns vor.

Steelcase wendet ein Qualitätsmanagement-System an, das die Forderungen der DIN EN ISO 9001 erfüllt.

**Flex Kiosk ist GS qualifiziert.**



---

**Das Produktlabel (Traceability Label) befindet sich unter der Tischplatte.**

---

## 1.1 Bestimmungsgemäße Verwendung

**Flex Kiosk** sind ausschließlich als Möbel für den gewerblichen Einsatzbereich (z.B. Büros) und für öffentlich zugängliche Innenräume (z.B. Kultur- und Bildungswesen) konzipiert. Eine andere oder darüberhinausgehende Benutzung gilt als nicht bestimmungsgemäß.



---

**Zur bestimmungsgemäßen Verwendung gehört auch das Beachten aller Hinweise aus der Kurzanleitung!**

---

### 1.1.1 Vorhersehbarer Fehlgebrauch

Wird das Produkt nicht bestimmungsgemäß verwendet, können sowohl Gefahren für Leib und Leben als auch Sachbeschädigungen auftreten. Aus diesem Grunde ist eine bestimmungswidrige Verwendung untersagt. Bei nicht bestimmungsgemäßer Verwendung übernimmt Steelcase keine Haftung für eventuell auftretende Schäden und keine Garantie für einwandfreies und funktionsgemäßes Arbeiten der Komponenten.

Mögliche bestimmungswidrige Verwendungen:

- Verwendung als Aufstiegshilfe.
- Verwendung der Struktur als Hängestange.
- Verwendung im Außenbereich.
- Verwendung in Feuchträumen.
- Verwendung der Laptophalterung als Ablagefläche für Gegenstände mit einem Gesamtgewicht von mehr als 5 kg.
- Verwendung der Arbeitsfläche als Ablagefläche für Gegenstände mit einem Gesamtgewicht von mehr als 50 kg.

Die Auflistung erhebt keinen Anspruch auf Vollständigkeit.

## 1.1.2 Benutzer mit Einschränkungen

---



### **WARNUNG**

#### **Verletzungen an Person oder Beschädigungen des Produkts möglich!**

- ▶ Das Produkt kann von Kindern ab 8 Jahren und darüber sowie von Personen mit verringerten physischen, sensorischen oder mentalen Fähigkeiten oder Mangel an Erfahrung und Wissen benutzt werden, wenn sie beaufsichtigt oder bezüglich des sicheren Gebrauchs des Produkts unterwiesen wurden und die daraus resultierenden Gefahren verstehen.
  - ▶ Kinder dürfen nicht mit dem Produkt spielen.
  - ▶ Reinigung und Benutzer-Wartung dürfen nicht von Kindern durchgeführt werden.
-

## 2 Produktbeschreibung

**Flex Kiosk** ist ein Anlaufpunkt im Großraumbüro und die Benutzer bei kurzen Videogespräche oder bei kurzen konzentrierten Arbeiten unterstützt. Es bietet eine klappbare Laptopthalterung, eine kompakte Arbeitsfläche und Sichtschutzelemente.

**Flex Kiosk** ist so konzipiert, dass es überall im Büro aufgestellt werden kann und den Mitarbeitern hilft, sich schnell zu konzentrieren und Ablenkungen vom Team zu vermeiden. Es passt in viele verschiedene Räume, einschließlich Flure, Sozialräume, außerhalb von Besprechungsräumen oder in der Nähe einer Team-Basis.

### 2.1 Verwendungszweck von Flex Kiosk

- Für die Bedürfnisse nach visuellem Schutz der Privatsphäre konzipiert
- Gedacht für Pausen und Wechsel des Ortes / der Kulisse, um den Kopf zu erfrischen
- *Warteplatz, schneller Rückzug, zwischen den Sitzungen* - Einzelarbeit
- Eignet sich gut für *lockere / informellen* Unternehmenskulturen
- Nutzung für *zwanglose / informelle* Videokonferenzen

### 2.2 Funktionen und Empfehlungen

#### **Stromzugang und Technik:**

Zusätzlicher Stromanschluss möglich: *Steelcase Flex Collection Power Stand* oder *Steelcase Flex Collection Power Hangers*



**Beleuchtung:**

Öffnungen für besseres Umgebungslicht. Zusätzliches Licht möglich: *Eclipse Light*

**Stühle:**

Hocker oder Hochstühle wie: *Perch, Last Minute, Maarten, Altzo, Klip, Allow Me, Cavatina Stool*

**Sichtschutz:**

Bietet Sichtschutz für den Benutzer auf der Vorder- und Rückseite.

**Akustischer Schallschutz:**

Nicht vorhanden. Empfohlener Abstand zu Arbeits- und Besprechungstischen, um akustische Störungen zu minimieren: mindestens 4 m.

**Art der Besprechungen:**

- kürzere oder nicht planmäßig Anrufe
- kurze informelle Video-Anrufe
- persönliche Anrufe

Verwendung von Kopfhörer empfohlen.

Alle verfügbaren Bauteile finden Sie in der separaten technischen Beschreibung sowie in der Preisliste.

Für detaillierte Informationen zu den erhältlichen Systemkomponenten und für zusätzliche Bestellungen und Nachlieferungen wenden Sie sich an unseren Customer Service (siehe *Service* auf Seite 48).

## 2.3 Technische Daten

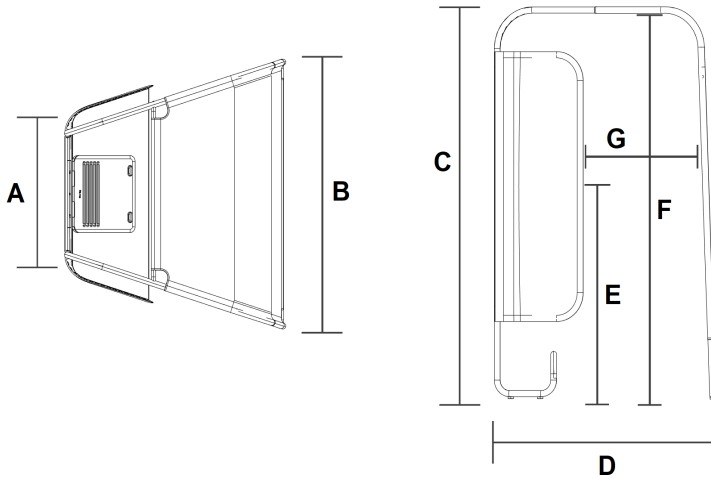

1. Abbildung: Sicht von oben / 2. Abbildung: Seitenansicht

Flex Kiosk	
Abmessungen:	
A: Breite vorne	835 mm
B: Breite hinten	1400 mm
C: Gesamthöhe	2035 mm
D: Tiefe	1200 mm
E: Tischhöhe	1050 mm
F: Höhe innen	2000 mm
G: Breite Eingang	630 mm
Maximale Nutzlast Tisch	50 kg
Maximale Nutzlast Laptophalter	5 kg

## 2.4 Komponenten und Eigenschaften

Die Abbildungen zeigt das Produkt **Flex Kiosk**:

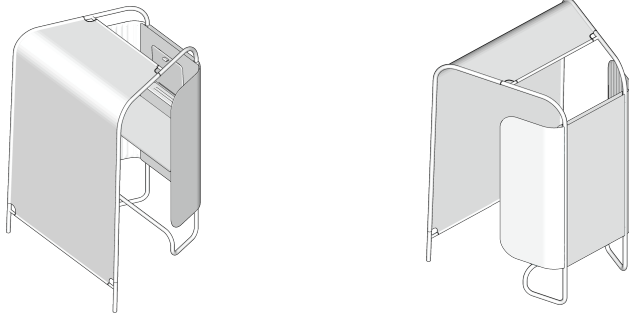

Abbildungen: Flex Kiosk back / Flex Kiosk front

**Flex Kiosk** besteht im Wesentlichen aus den folgenden Komponenten und Materialien:

Komponente	Eigenschaften
<p data-bbox="344 963 396 986">Haken</p> 	<p data-bbox="524 963 893 1011">Zum Aufhängen von Taschen, Rucksäcken, Steelcase Flex Collection Power Hangers usw.</p> <p data-bbox="524 1034 654 1056">Material: Metall.</p>
<p data-bbox="340 1212 400 1235">Ablage</p> 	<p data-bbox="524 1212 934 1260">Zum Halten von Smartphones oder Tablets bei der Verwendung für ein Videocall.</p> <p data-bbox="524 1283 725 1305">Material: PET und Metall.</p>

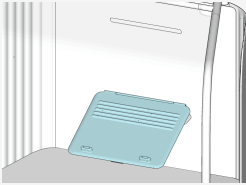
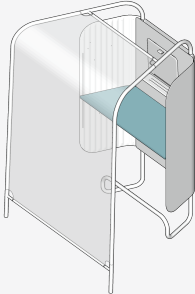
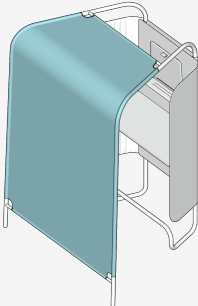
Komponente	Eigenschaften
<p data-bbox="281 217 418 240">Laptophalterung</p> 	<p data-bbox="501 217 927 264">Zum Halten von Laptops bei der Verwendung für ein Videocall.</p> <p data-bbox="501 288 902 360">Bei längerer Nutzung der Tastatur empfiehlt sich, den Laptop aus ergonomischen Gründen auf die Arbeitsfläche zu stellen.</p> <p data-bbox="501 384 785 408">Material: PET, Metall und Magnete.</p>
<p data-bbox="303 513 396 537">Tischplatte</p> 	<p data-bbox="501 513 863 561">Zum Schreiben von Notizen und Arbeiten am Laptop.</p> <p data-bbox="501 585 665 609">Material: Melamine.</p>
<p data-bbox="306 979 393 1003">Rückwand</p> 	<p data-bbox="501 979 897 1083">Für einen neutralen Hintergrund bei Videogesprächen. Je nach Kamerawinkel des Laptops verdeckt die Rückwand möglicherweise nicht die gesamte Ansicht.</p> <p data-bbox="501 1107 624 1131">Material: Stoff.</p>

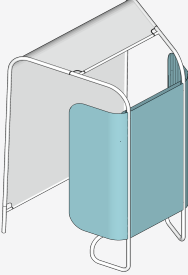
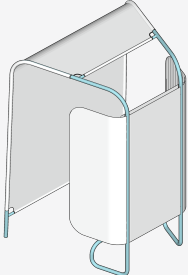
Komponente	Eigenschaften
<p data-bbox="253 220 490 240">Seitenwände und Frontwand</p> 	<p data-bbox="524 220 911 268">Bietet Sichtschutz, damit sich der Benutzer konzentrieren kann.</p> <p data-bbox="524 292 636 312">Material: PET.</p>
<p data-bbox="342 611 400 632">Gestell</p> 	<p data-bbox="524 611 938 715">Um das gesamte Produkt einschließlich einer Fußstütze aufrecht zu halten. Die Fußstütze dient zur Verbesserung der Ergonomie beim Stehen oder Sitzen.</p> <p data-bbox="524 738 658 759">Material: Metall.</p>

## 3 Transport und Montage

### 3.1 Sicherheitsvorschriften

---



#### WARNUNG

#### Verletzungen und Beschädigung möglich!

Beim Verschieben von **Flex Kiosk** kann das Produkt beschädigt werden.

Beim Transport oder Verschieben von **Flex Kiosk** muss dies beachtet werden:

- ▶ Mit mindestens zwei Personen das Produkt bewegen bzw. verschieben.
  - ▶ Das Produkt kann vollständig zusammengebaut bis zu maximal 8 m in der Umgebung bewegt werden.
  - ▶ Wenn das Produkt zwischen den Etagen transportiert werden muss, durch Türen, in Aufzügen und/oder Treppen hinauf und hinunter ODER über eine länger Distanz:
    - ▶ Die Rückwand muss von der Struktur entfernt werden oder das gesamte Produkt demontiert werden, dazu die entsprechende Montage- und Demontageanleitung beachten.
- 

### 3.2 Lieferung prüfen

Nach dem Auspacken ist das Produkt sofort auf Transportschäden und auf Vollständigkeit zu überprüfen und ggf. ein Schaden dem Hersteller schnellstmöglich zu melden.

### 3.3 Montage

Für die Montage des Produktes **Flex Kiosk** beachten Sie bitte die digital verfügbare Montageanleitung unter:

<http://www.steelcase.com/en-eu>



**Steelcase empfiehlt, die Montage durch den Fachhandel bzw. durch ein Montageunternehmen durchführen zu lassen.**

### 3.3.1 Produkt aufstellen und positionieren

Die Aufstellung und die Verwendung des Produktes bedürfen einer ausführlichen Planung.

Die teilmontierten Baugruppen des Produktes **Flex Kiosk** werden direkt vom Hersteller angeliefert.

Der Aufstellungsort muss folgende Voraussetzungen erfüllen:

- Ausreichende Tragfähigkeit des Bodens
- Ebene Abstellfläche / Bodenfläche
- Temperaturbereich +5 °C bis +40 °C
- Max. relative Luftfeuchtigkeit 85 %

### 3.3.2 Hinweise zur Aufstellung

#### Positionierung im Aufstellort



**Die Sprinkleranlagen nicht blockieren, mindestens 30 cm Abstand halten.**



**Flex Kiosk** sollte von allen Arbeitsplätzen leicht zugänglich sein und kann im gesamten Büro wie Flure, Meetingräume, Arbeitscafés usw. befinden.

Es empfiehlt sich **Flex Kiosk** in ausreichender akustischen Entfernung von 4 m gegenüber anderen Arbeitsplätzen zu platzieren.



Für ein gutes Videocall-Erlebnis bietet **Flex Kiosk** eine Öffnung an der Oberseite, um die Umgebung optimal zu nutzen. Bitte achten Sie bei der Positionierung von **Flex Kiosk** darauf, dass die Benutzer gut beleuchtet sind.

---

#### Produkt Oszillation

---



**Flex Kiosk** ist ein leichtes Element, das für ein optimales Erlebnis nivelliert werden muss, da die Konstruktion für eine einfache und schnelle Neupositionierung im Büro gedacht ist. **Flex Kiosk** strukturell sicher und GS-qualifiziert, jedoch kann es aufgrund seiner Leichtigkeit eine leichte Oszillation aufweisen. Um dies zu reduzieren, kann **Flex Kiosk** jederzeit an einer Wand ohne jegliche Befestigung gestellt werden (siehe Abbildung).

---



Abbildung: Flex Kiosk an einer Wand



## 4 Benutzung

### 4.1 Sicherheitsvorschriften

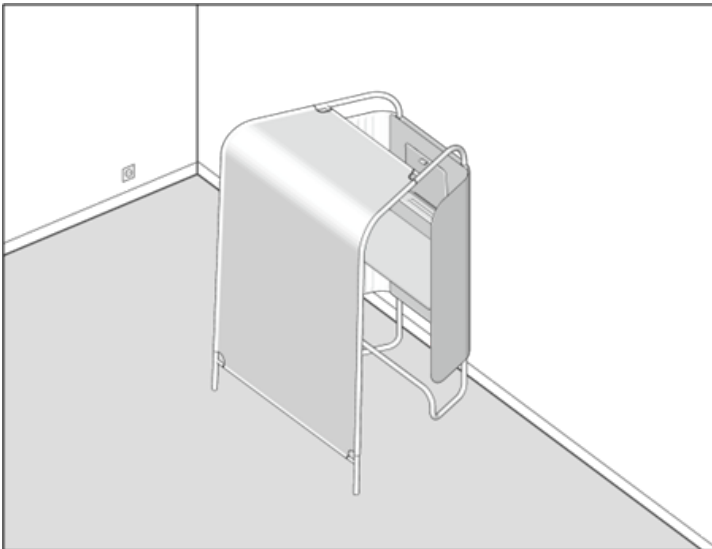
Die **Flex Kiosk** Elemente dürfen nur in technisch einwandfreiem Zustand und unter Beachtung der Kurzanleitung benutzt und bedient werden.

Bevor Sie **Flex Kiosk** nutzen, stellen Sie Folgendes sicher:

- Das Produkt wurde gemäß der beiliegenden Montageanleitung montiert.



### **GEFAHR**

#### **Beschädigung der Konstruktion durch Umkippen und Instabilität!**

Schwere Verletzungen möglich!

- ▶ Nicht unsachgemäß als Stütze verwenden.
- ▶ Nicht auf die Konstruktion klettern.
- ▶ Nicht gegen die Konstruktion lehnen.
- ▶ Nicht gegen die seitlichen Wände und Rückwand lehnen.
- ▶ Nicht auf den Tisch aufsteigen oder darauf sitzen.
- ▶ Nicht die maximale Nutzlast des Tisches (50 kg) und Laptophalters (5 kg) überschreiten.
- ▶ Auf Bodenunebenheiten achten.
- ▶ Zum Verschieben der Konstruktion die entsprechende Montage- und Demontageanleitung beachten.

---

## WARNUNG



### Verletzungen und Beschädigung durch instabile Laptophalterung!

Laptop kann von der Halterung fallen.

- ▶ Vor der Benutzung des Laptophalters auf sicheren Halt kontrollieren.
  - ▶ Laptophalterung gemäß der Montageanleitung montieren.
- 



## HINWEIS

### Magnetfelder an der Laptophalterung.



Abbildung: Position der Magnete



Dieses Produkt beinhaltet Magnete, die durch das Symbol gekennzeichnet und auffindbar sind.

---

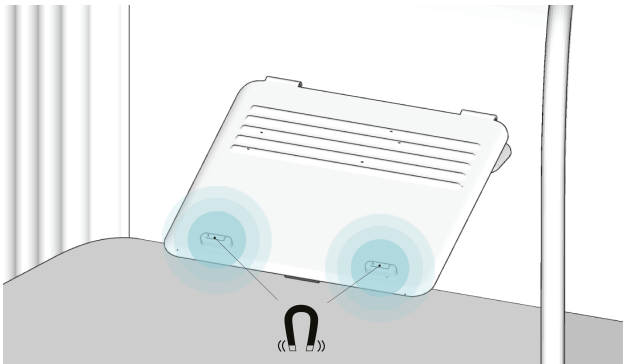
## 4.2 Flex Kiosk benutzen und einstellen

### 4.2.1 Nutzungsempfehlungen

**Größe:**

Für 1 Person geeignet. Maximal bis zu 2 Personen.

**Dauer der Nutzung:**

Empfohlene Dauer: bis zu 30 Minuten.



**Flex Kiosk nicht mit Stühlen auf Rollen verwenden!**

### 4.2.2 Flex Kiosk ausrichten

Um Unebenheiten auszugleichen, kann an den Stellschrauben **Flex Kiosk** nivelliert / ausgerichtet werden.

### 4.2.3 Rückwand einstellen

Um eine glatte Oberfläche des Stoffes zu gewährleisten, verfügt die Rückwand über eine Funktion zur Erhöhung der Spannung des Stoffes. Außerdem kann die Rückwand manuell verschoben werden, um die Spannung zu erhöhen (siehe Abbildung).



Abbildung: Rückwand einstellen

## 4.2.4 Laptophalterung benutzen

---

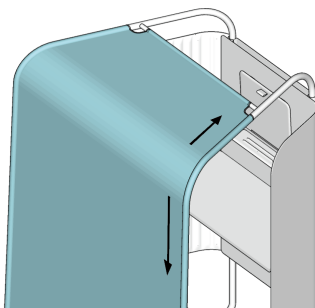

**Flex Kiosk ist für Laptops bis zu 16,4 Zoll Bildschirmdiagonale (max. 400 x 260 mm) ausgelegt. Es können auch größere Laptops aufgestellt werden, aber der Öffnungswinkel des Bildschirms kann begrenzt sein. Alle Laptops müssen unter 5 kg wiegen.**

---

Verwendung der Laptophalterung, siehe Abbildung:



*Abbildung: Laptophalterung mit Laptop*

## 5 Instandhaltung

### 5.1 Sicherheitsvorschriften



**Notwendige Instandhaltungsarbeiten bei Beschädigung des Produktes sind ausschließlich von qualifiziertem Fachpersonal durchzuführen.**



#### HINWEIS

**Die Verwendung von nicht zugelassenen Ersatzteilen können Schäden an dem Produkt verursachen!**

- ▶ Als Ersatzteile dürfen grundsätzlich nur von Steelcase vorgesehene Bauteile eingesetzt werden. Der Einbau anderer Teile ist mit Steelcase abzustimmen.
- ▶ Angegebene Wartungs- und Inspektionsintervalle einhalten.

DE

### 5.2 Instandhaltungsarbeiten

#### 5.2.1 Funktionskontrolle

Die angegebene Funktionskontrolle und daraus ergebende Instandhaltungsarbeiten sind einzuhalten.

Die Komponenten des Produktes **Flex Kiosk** in regelmäßigen Abständen auf ihre Funktionstüchtigkeit überprüfen.

Intervall	Kontrollstelle	Funktionskontrolle	Benötigter Zustand	Maßnahmen (falls erforderlich)
regelmäßig	Verbindungselemente	Schrauben und Verbindungs-	Schrauben und Verbindungs-	Schrauben erneut festziehen / Befestigungselemente

Intervall	Kontrollstelle	Funktionskontrolle	Benötigter Zustand	Maßnahmen (falls erforderlich)
		elemente	elemente sind fest angezogen und fixiert	fixieren
	Laptophalterung	Stabilität der Laptophalterung	Keine Beschädigung und funktionsfähig	Schrauben nachziehen
	Produkt <b>Flex Kiosk</b>	Auf waagerechte Ausrichtung und Stabilität prüfen	stabil und eben	Gleiter ausrichten und Verbindungen fixieren

### 5.3 Reinigung und Pflege

Achten Sie darauf, dass nur Pflege- und Reinigungsmittel zum Einsatz kommen, die für die entsprechenden Materialien (Holz, Kunststoff, Metall, Stoff usw.) geeignet sind.

- ▶ Regelmäßig und bei sichtbarer Verschmutzung die Tischplattenoberfläche reinigen.
- ▶ Regelmäßig nicht sichtbare und sichtbare Komponenten mit den für die entsprechenden Materialien geeigneten Reinigungsmitteln reinigen.
- ▶ Regelmäßig die Oberflächen des Produktes nach zerknittertem und/ oder verschobenem Stoff absuchen und den Stoff durch streichen und ziehen glätten.



Informationen zur Reinigung der Oberflächen finden Sie in der Reinigungsanleitung unter:

<https://www.steelcase.com/eu-de/reinigung-steelcase-produkten/> > Unterlagen > Oberflächen > Reinigungsrichtlinien

## 6 Entsorgung

Die Demontage soll von hierzu qualifiziertem Fachpersonal durchgeführt werden.

Soll das Produkt endgültig demontiert und entsorgt werden, gehen Sie folgendermaßen vor:

- ▶ Trennen Sie die entstehenden Teile nach
  - wiederverwendbaren Bauteilen
  - zu entsorgenden Materialgruppen (Holz, Metall, Kunststoff, Elektroteile, usw.)

und sorgen Sie für die Rückführung in den Wertstoffkreislauf. Beachten Sie alle diesbezüglichen geltenden regionalen Vorschriften.

Im Falle einer Demontage, fragen Sie beim Hersteller nach einer Recycling-Anleitung.

## 7 Service

### **Lieferung, Aufstellung, Einweisung**

Das Produkt wird in der Regel vom Hersteller oder vom Fachhandel angeliefert, montiert und eingerichtet.

Die Benutzer werden durch den Hersteller bzw. durch den Fachhändler in die Bedienung eingewiesen.

### **Reparaturen und Ersatzteile**

Originalersatzteile und Zubehör erhalten Sie über den Hersteller.

Sollten aufgetretene Fehler oder Störungen nicht behoben werden können, wenden Sie sich bitte an den Kundendienst:

DE

Steelcase GmbH

Brienner Straße 42

München

Deutschland

LineOne EMEA

Telefon: +49 (0) 80 31 405 – 111

E-Mail:

DE lineone-de@steelcase.com

EN lineone-en@steelcase.com

FR lineone-fr@steelcase.com

ES posventaspain@steelcase.com



# Impressum

## Hersteller

Steelcase GmbH, Brienner Str. 42, 80333 München, Deutschland

Telefon: +49 (0)8031 405-0

Fax: +49 (0)8031 405-100

E-Mail: [info@steelcase.com](mailto:info@steelcase.com)

Web: [www.steelcase.com](http://www.steelcase.com)

## Copyright

Auszüge oder Kopien dürfen ohne vorherige schriftliche Genehmigung von Steelcase nicht an Dritte weitergegeben oder in einer anderen publizistischen Form verwendet werden.

Als Teil einer technischen Dokumentation unterliegt sie dem in Deutschland gültigen Urheberrecht.

## Haftung

Unter einer oder mehreren der folgenden Bedingungen kann es zu einem Haftungsausschluss der Firma Steelcase kommen:

- Bestimmungswidriger Gebrauch des Produktes.
- Einsatz des Produktes, der über das Maß einer sinnvollen Zweckbestimmung als Büromöbel geht.
- Betreiben des Produktes mit defekten oder funktionsuntüchtigen Sicherheits- und Schutzvorrichtungen.
- Unsachgemäße Montage durch nicht autorisiertes Personal.
- Verwendung von Bauteilen und Adaptionen, die nicht von Steelcase stammen. Bei fremdbezogenen Teilen ist nicht gewährleistet, dass sie beanspruchungs- und sicherheitsgerecht konstruiert und gefertigt sind.
- Planungen von Drittanbietern, die nachweislich zu einem Fehlgebrauch des Produktes führen.
- Nicht genehmigte Änderungen des Produktes in seiner Konstruktion und Ausführungsweise.
- Belastungen des Produktes, die über die vom Hersteller angegebenen Belastungsgrenzen gehen.
- Unsachgemäße Instandhaltung, Instandhaltung durch Dritte sowie Instandhaltung durch nicht qualifiziertes Fachpersonal.
- Mangelhafte Überwachung der Produktkomponenten (Funktionskontrollen).
- Unsachgemäße Entsorgung und Rückführung des Produktes oder der Verpackung in den Wertstoffkreislauf.
- Weiterverkauf an Dritte, wenn diesem/diesen die Betriebsanleitung nicht mitgeliefert wird.
- Katastrophenfälle durch Fremdkörpereinwirkung und höhere Gewalt.

Bei umfangreichen Montage-, Wartungs- und Entsorgungstätigkeiten ist unbedingt für diese Aufgaben qualifiziertes Fachpersonal heranzuziehen.



# Table des matières

<b>1 À propos de ce produit</b>	<b>53</b>
1.1 Utilisation conforme	53
1.1.1 Usage incorrect prévisible	54
1.1.2 Utilisateurs handicapés	55
<b>2 Description du produit</b>	<b>56</b>
2.1 Utilisation prévue de Flex Kiosk	56
2.2 Fonctions et recommandations	56
2.3 Caractéristiques techniques	58
2.4 Composants et propriétés	59
<b>3 Transport et montage</b>	<b>62</b>
3.1 Consignes de sécurité	62
3.2 Contrôle de la livraison	62
3.3 Montage	63
3.3.1 Installation et positionnement du produit	63
3.3.2 Remarques à propos de l'installation	63
<b>4 Utilisation</b>	<b>66</b>
4.1 Consignes de sécurité	66
4.2 Utilisation et réglage du Flex Kiosk	68
4.2.1 Recommandations d'utilisation	68
4.2.2 Alignement de Flex Kiosk	68

4.2.3 Réglage de la paroi arrière .....	68
4.2.4 Utilisation du support pour ordinateur portable .....	69
<b>5 Entretien .....</b>	<b>70</b>
5.1 Consignes de sécurité .....	70
5.2 Travaux d'entretien .....	70
5.2.1 Contrôle fonctionnel .....	70
5.3 Entretien et nettoyage .....	71
<b>6 Mise au rebut .....</b>	<b>72</b>
<b>7 Service après-vente .....</b>	<b>73</b>

# 1 À propos de ce produit

**Flex Kiosk** de Steelcase fait l'objet d'un contrôle qualité permanent au cours de la fabrication et de la distribution. Cela permet de garantir un fonctionnement irréprochable.

Bien que la conception et la fabrication des produits reflètent l'état actuel de la technique (en Allemagne au moment de la construction) et qu'elles sont conformes aux règles reconnues en matière de sécurité technique, l'utilisateur peut néanmoins s'exposer à des dangers. À cet effet, observez les consignes de sécurité respectives ! Les anomalies susceptibles de compromettre la sécurité sont à éliminer dans les plus brefs délais. Nous nous réservons le droit de modifier les produits pour des raisons techniques.

L'entreprise Steelcase emploie un système de management de la qualité, qui satisfait aux exigences de la norme DIN EN ISO 9001.

**Flex Kiosk est qualifié pour le label allemand « GS » (Sécurité contrôlée).**



**L'étiquette du produit (étiquette de traçabilité) se trouve au-dessous du plateau.**

---

## 1.1 Utilisation conforme

**Flex Kiosk** sont exclusivement conçus comme meubles destinés à un usage professionnel (par ex. bureaux) et aux locaux intérieurs ouverts au public (par ex. culture et éducation). Toute autre utilisation est réputée non conforme.



**L'utilisation conforme suppose également le respect de toutes les consignes figurant dans le guide succinct !**

---

### 1.1.1 Usage incorrect prévisible

Une utilisation non conforme du produit peut mettre en danger la vie et la santé de l'utilisateur et provoquer des dommages matériels. Toute utilisation non conforme est donc interdite. En cas d'utilisation non conforme, l'entreprise Steelcase décline toute responsabilité pour d'éventuels dommages et n'accorde aucune garantie en ce qui concerne le fonctionnement irréprochable et conforme des composants.

Utilisations non conformes possibles :

- Utilisation comme marchepied.
- Utilisation de la structure comme penderie.
- Utilisation en plein air.
- Utilisation dans des locaux humides.
- Utilisation du support pour ordinateur portable comme surface de rangement pour les objets d'un poids total supérieur à 5 kg.
- Utilisation de la surface de travail comme surface de rangement pour les objets d'un poids total supérieur à 50 kg.

Cette liste est non exhaustive.

## 1.1.2 Utilisateurs handicapés

---



### AVERTISSEMENT

#### **Risque de blessures corporelles ou de détériorations du produit !**

- ▶ Le produit peut être utilisé par les enfants âgés de 8 ans ou plus et les personnes dont les capacités physiques, sensorielles ou mentales sont réduites ou qui manquent d'expérience et de connaissances dans la mesure où elles sont placées sous la supervision d'une personne ou ont reçu les directives nécessaires à l'utilisation en toute sécurité du produit et comprennent les dangers en résultant.
  - ▶ Il est interdit aux enfants de jouer avec le produit.
  - ▶ Le nettoyage et l'entretien effectué par l'utilisateur ne doivent pas être confiés à des enfants.
-

## 2 Description du produit

**Flex Kiosk** est un point central dans les bureaux en open space, et assiste les utilisateurs pendant les visioconférences et les travaux concentrés de courte durée. Il se compose d'un support pour ordinateur portable pliable, d'une surface de travail compacte et d'éléments de protection visuelle.

**Flex Kiosk** est conçu de telle manière qu'il peut être installé partout dans le bureau, et aide les collaborateurs à se concentrer rapidement et à éviter les distractions au sein de l'équipe. Il s'adapte à de nombreux espaces variés, y compris les couloirs, les locaux sociaux, en dehors des salles de réunion ou à proximité de la base d'une équipe.

### 2.1 Utilisation prévue de Flex Kiosk

- Conçu pour répondre aux besoins de protection visuelle de la vie privée
- Conçu pour les pauses et les changements de lieu / de décor, pour se changer les idées
- *Lieu d'attente, retraite rapide, entre les réunions - travail individuel*
- Convient parfaitement aux *cultures d'entreprise décontractées / informelles*
- Utilisation pour des *visioconférences informelles / décontractées*

### 2.2 Fonctions et recommandations

#### **Accès au courant et technique :**

Prise électrique supplémentaire possible : *Steelcase Flex Collection Power Stand* ou *Steelcase Flex Collection Power Hangers*



### **Éclairage :**

Ouvertures pour une meilleure lumière ambiante. Éclairage supplémentaire possible : *Eclipse Light*

### **Chaises :**

Tabourets ou chaises hautes tels que : *Perch, Last Minute, Maarten, Altzo, Klip, Allow Me, Cavatina Stool*

### **Protection contre les regards :**

Offre à l'utilisateur une protection contre les regards sur le côté avant et le côté arrière.

### **Insonorisation :**

Non disponible. Distance recommandée par rapport aux tables de travail et de réunion pour réduire au minimum les perturbations acoustiques : minimum 4 m.

### **Type de réunions :**

- appels de courte durée ou non programmés
- appels vidéo informels de courte durée
- appels personnels

Utilisation d'écouteurs recommandée.

Tous les composants disponibles sont indiqués dans la description technique distincte ainsi que dans la liste des prix.

Pour des informations plus détaillées à propos des composants du système disponibles et pour toutes les commandes supplémentaires et livraisons ultérieures, adressez-vous à notre service après-vente (voir *Service après-vente* sur la page 73).

## 2.3 Caractéristiques techniques

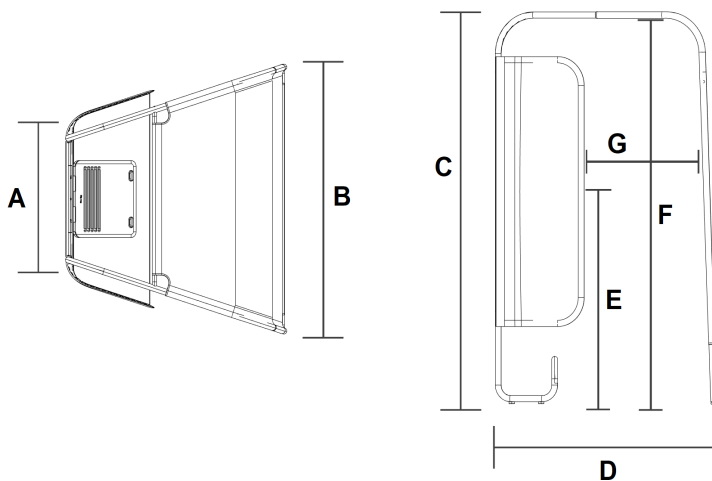

1re figure : vue d'en haut / 2e figure : vue de côté

Flex Kiosk	
Dimensions :	
A : largeur à l'avant	835 mm
B : largeur à l'arrière	1400 mm
C : hauteur hors tout	2035 mm
D : profondeur	1200 mm
E : hauteur de table	1050 mm
F : hauteur intérieure	2000 mm
G : hauteur de l'entrée	630 mm
Charge utile maximale Bureau	50 kg
Charge utile maximale du support pour ordinateur portable	5 kg

## 2.4 Composants et propriétés

La figure montre le produit **Flex Kiosk** :

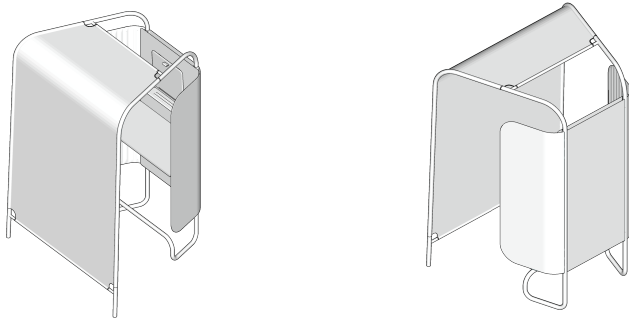

Figures: Flex Kiosk back / Flex Kiosk front

FR

**Flex Kiosk** est principalement constitué des composants et matériaux suivants :

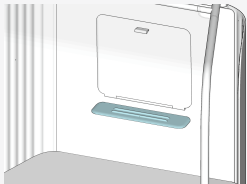
Composant	Propriétés
<p>Crochet</p> 	<p>Pour la suspension de sacs, sacs à dos, <i>Steelcase Flex Collection Power Hangers</i>, etc.</p> <p>Matériau : métal.</p>
<p>Compartment</p> 	<p>Pour la fixation d'un smartphone ou d'une tablette en cas d'utilisation pendant un appel vidéo.</p> <p>Matériaux : PET et métal.</p>

## 2 Description du produit

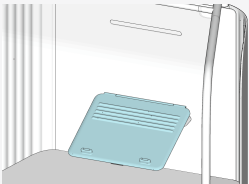
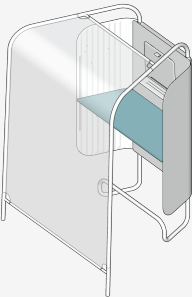
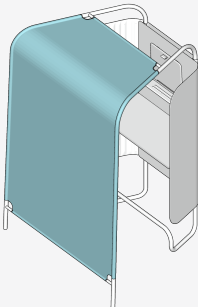
Composant	Propriétés
<p data-bbox="213 217 484 237">Support pour ordinateur portable</p>  An illustration showing a light blue laptop resting on a white, adjustable stand. The stand is positioned on a desk, and the laptop is open and angled slightly towards the viewer.	<p data-bbox="500 217 882 264">Pour la fixation d'un ordinateur portable en cas d'utilisation pendant un appel vidéo.</p> <p data-bbox="500 288 904 384">Pour des raisons liées à l'ergonomie, il est recommandé de poser l'ordinateur portable sur le plan de travail en cas d'utilisation prolongée du clavier.</p> <p data-bbox="500 408 781 429">Matériaux : PET, métal et aimants.</p>
<p data-bbox="318 541 380 561">Plateau</p>  An illustration of a white tray with a blue interior, mounted on a white metal stand. The tray is positioned at an angle, and the stand has a curved backrest.	<p data-bbox="500 541 916 588">Pour prendre des notes et travailler sur l'ordinateur portable.</p> <p data-bbox="500 612 676 633">Matériau : mélaminé.</p>
<p data-bbox="284 1003 415 1024">Panneau arrière</p>  An illustration of a white back panel with a blue interior, mounted on a white metal stand. The panel is positioned at an angle, and the stand has a curved backrest.	<p data-bbox="500 1003 891 1107">Pour un arrière-plan neutre pendant les appels vidéo. Selon l'angle de la caméra de l'ordinateur portable, il est possible que la paroi arrière ne couvre pas toute la vue.</p> <p data-bbox="500 1131 642 1152">Matériaux : tissu.</p>

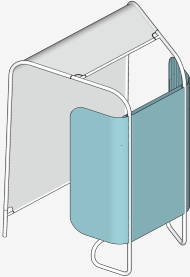
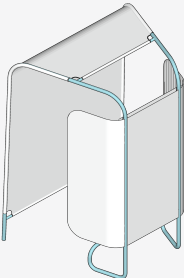
Composant	Propriétés
<p data-bbox="249 217 492 239">Parois latérales et paroi avant</p> 	<p data-bbox="524 217 908 264">Offre une protection contre les regards afin que l'utilisateur puisse se concentrer.</p> <p data-bbox="524 288 647 311">Matériau : PET.</p>
<p data-bbox="339 609 403 632">Châssis</p> 	<p data-bbox="524 609 916 711">Pour maintenir l'ensemble du produit en position verticale, y compris un repose-pieds. Le repose-pieds sert à améliorer l'ergonomie en position debout ou assise.</p> <p data-bbox="524 735 661 758">Matériau : métal.</p>

## 3 Transport et montage

### 3.1 Consignes de sécurité



#### AVERTISSEMENT

#### Risque de blessures et de dommages !

Pendant le déplacement du **Flex Kiosk**, il y a risque de détérioration du produit.

Pendant le transport ou le déplacement de **Flex Kiosk**, observer les points suivants :

- ▶ Toujours déplacer ou décaler le produit en faisant au moins appel à une deuxième personne.
- ▶ Après son assemblage complet, le produit peut être déplacé jusqu'à 8 m maximum dans l'environnement.
- ▶ Lorsque le produit doit être transporté d'un étage à l'autre, à travers des portes, dans des ascenseurs et / ou des escaliers OU sur une longue distance :
  - ▶ Le panneau arrière doit être retiré de la structure ou le produit doit être démonté dans son intégralité. À cet effet, suivre la notice de montage et de démontage correspondantes.

### 3.2 Contrôle de la livraison

Après avoir retiré le produit de son emballage, s'assurer qu'il n'a pas été endommagé pendant le transport et de l'exhaustivité de la livraison et, le cas échéant, signaler tout dommage au fabricant dans les plus brefs délais.

## 3.3 Montage

Pour le montage du produit **Flex Kiosk**, veuillez observer la notice de montage jointe disponible en ligne à l'adresse :

<http://www.steelcase.com/eu-fr>



**L'entreprise Steelcase recommande de confier le montage au revendeur spécialisé ou à une entreprise de montage.**

---

### 3.3.1 Installation et positionnement du produit

L'installation et l'utilisation du produit nécessitent une planification détaillée.

Les sous-ensembles partiellement montés du produit **Flex Kiosk** sont livrés directement par le fabricant.

Le site d'installation doit remplir les conditions suivantes :

- Capacité portante suffisante du sol
- Surface d'installation / surface au sol plane
- Plage de températures +5 °C à +40 °C
- Humidité relative de l'air max. 85 %

### 3.3.2 Remarques à propos de l'installation

**Positionnement sur le site d'installation**



**Ne pas bloquer les sprinklers, les laisser à au moins 30 cm.**

---



Pour une bonne expérience d'appel vidéo, **Flex Kiosk** possède une ouverture sur le dessus, qui permet de profiter au mieux de l'environnement. Lors du positionnement de **Flex Kiosk**, veillez à ce que les utilisateurs disposent d'un bon éclairage.

---



**Flex Kiosk** devrait être facilement accessible à partir de tous les postes de travail, et peut se trouver partout dans le bureau : dans les couloirs, salles de réunion, cafés de travail, etc.

Il est recommandé de le placer **Flex Kiosk** à une distance acoustique suffisante de 4 m par rapport aux autres postes de travail.

---

#### Oscillation du produit

---



**Flex Kiosk** est un élément léger, qui doit être mis à niveau pour une expérience optimale, car la construction est destinée à un repositionnement facile et rapide dans le bureau. La structure de **Flex Kiosk** est sûre et qualifiée pour le label allemand GS (Sécurité contrôlée), mais il peut légèrement osciller en raison de son faible poids. Afin de réduire cet effet, **Flex Kiosk** peut être placé à tout moment contre un mur sans aucune fixation (voir figure).

---



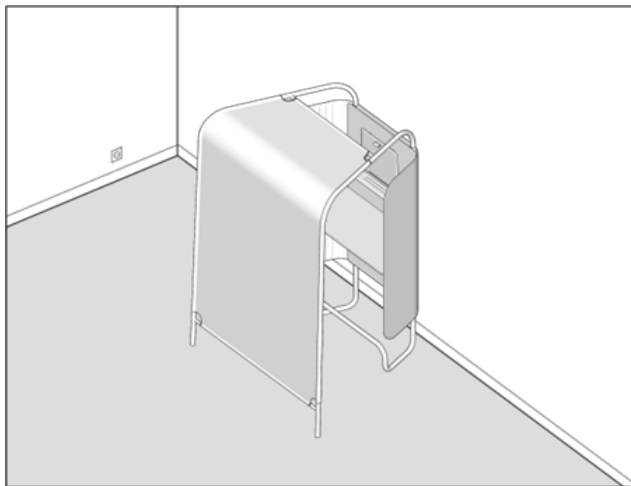

*Figure : Flex Kiosk contre un mur*

## 4 Utilisation

### 4.1 Consignes de sécurité

N'utiliser et ne manipuler les unités **Flex Kiosk** que si celles-ci sont en parfait état et dans le respect des recommandations données dans le guide succinct.

Avant d'utiliser **Flex Kiosk**, contrôlez les points suivants :

- Le produit a été monté conformément aux instructions de la notice de montage jointe.



### **DANGER**

#### **Détérioration de la construction cas de renversement ou d'instabilité !**

Risque de blessures graves !

- ▶ Ne pas employer de manière non conforme comme support.
  - ▶ Ne pas grimper sur la construction.
  - ▶ Ne pas s'appuyer contre la construction.
  - ▶ Ne pas s'appuyer contre les parois latérales et la paroi arrière.
  - ▶ Ne pas grimper ni s'asseoir sur le plan de travail.
  - ▶ Ne pas dépasser la charge utile maximale du plan de travail (50 kg) et du support pour ordinateur portable (5 kg).
  - ▶ Être attentif aux irrégularités du sol.
  - ▶ Pour déplacer la construction, observer la notice de montage et de démontage correspondante.
-



## AVERTISSEMENT

### Risque de blessures et de dommages en cas d'instabilité du support pour ordinateur portable !

L'ordinateur portable peut tomber du support.

- ▶ Avant d'utiliser le support pour ordinateur portable, s'assurer de sa fixation en toute sécurité.
- ▶ Monter le support pour ordinateur portable conformément à la notice de montage.



## NOTE

### Champs magnétiques au niveau du support pour ordinateur portable.

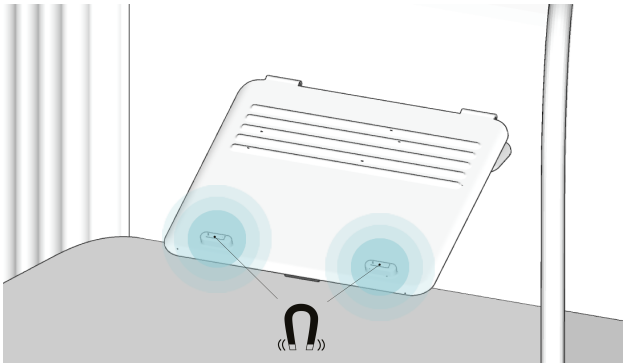

Figure : Position des aimants



Le produit contient des aimant(s), situé où se trouve ce symbole.

## 4.2 Utilisation et réglage du Flex Kiosk

### 4.2.1 Recommandations d'utilisation

**Taille :**

Convient à 1 personne. Maximum 2 personnes.

**Durée de l'utilisation :**

Durée recommandée : max. 30 minutes.



**Ne pas employer Flex Kiosk avec des chaises à roulettes !**

---

### 4.2.2 Alignement de Flex Kiosk

Pour compenser les irrégularités, il est possible de procéder à une mise à niveau / alignement au niveau des vis de réglage **Flex Kiosk**.

### 4.2.3 Réglage de la paroi arrière

Afin de garantir que la surface du tissu soit lisse, la paroi arrière possède une fonction qui permet d'augmenter la tension du tissu. Par ailleurs, la paroi arrière peut être déplacée manuellement afin d'augmenter la tension (voir figure).

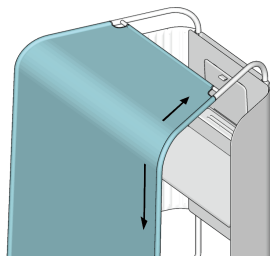

*Figure : réglage de la paroi arrière*

## 4.2.4 Utilisation du support pour ordinateur portable



**Flex Kioskest conçu pour accueillir des ordinateurs portables dont la diagonale de l'écran mesure jusqu'à 16,4 pouces (max. 400 x 260 mm). Il est également possible d'installer des ordinateurs portables de plus grande taille, mais l'angle d'ouverture de l'écran peut être limité. Tous les ordinateurs portables doivent peser moins de 5 kg.**

Utilisation du support pour ordinateur portable, voir figure :



*Figure : support pour ordinateur portable avec ordinateur portable*

## 5 Entretien

### 5.1 Consignes de sécurité



**Les travaux d'entretien, qui s'avèrent nécessaires en cas de détérioration du produit, sont strictement réservés au personnel spécialisé dûment qualifié.**



#### AVIS

**L'utilisation de pièces de rechange non autorisées peut entraîner des dommages sur le produit !**

- ▶ Systématiquement employer les composants prévus par Steelcase comme pièces de rechange. Le montage d'autres pièces nécessite une concertation préalable de l'entreprise Steelcase.
- ▶ Respecter les intervalles de maintenance et d'inspection stipulés.

### 5.2 Travaux d'entretien

#### 5.2.1 Contrôle fonctionnel

Le contrôle fonctionnel indiqué et les travaux d'entretien résultant de ce processus doivent être effectués.

Le fonctionnement correct des composants du produit **Flex Kiosk** doit être contrôlé à intervalles réguliers.

Fréquence	Point à contrôler	Contrôle fonctionnel	État requis	Mesures (si nécessaire)
régulièrement	Éléments de raccordement	Vis et éléments de raccordement	Les vis et éléments de raccordement	Resserrer les vis / fixer les éléments de

Fréquence	Point à contrôler	Contrôle fonctionnel	État requis	Mesures (si nécessaire)
			sont fermement serrés et fixés	fixation
	Support pour ordinateur portable	Stabilité du support pour ordinateur portable	Aucun dommage et en état de marche	Resserrer les vis
	Produit <b>Flex Kiosk</b>	Contrôler l'alignement horizontal et la stabilité	stabilité et planéité	Aligner les patins et fixer les raccords

### 5.3 Entretien et nettoyage

Veillez à uniquement employer des produits d'entretien et de nettoyage adaptés aux matériaux respectifs (bois, plastique, métal, tissu, etc.).

- ▶ Nettoyer la surface du plateau à intervalles réguliers et en présence d'impuretés visibles.
- ▶ Régulièrement nettoyer les composants visibles et invisibles à l'aide de produits de nettoyage adaptés aux matériaux respectifs.
- ▶ S'assurer régulièrement que les surfaces du produit ne comportent pas de tissu froissé et / ou décalé et lisser le tissu en le brossant et en le tirant.



Des informations à propos du nettoyage des surfaces sont disponibles dans la notice de nettoyage à l'adresse suivante<sup>o</sup>:

<https://www.steelcase.com/eu-fr/nettoyage-produits-steelcase/> > Ressources Design > Finitions > Guide d'entretien produits

## 6 Mise au rebut

Le démontage est strictement réservé au personnel spécialisé dûment qualifié à cet effet.

En cas de démontage définitif et de mise au rebut du produit, procédez comme suit :

- ▶ Triez les différents éléments par :
  - composants réutilisables
  - groupes de matériaux à mettre au rebut (bois, métaux, plastiques, pièces électriques, etc.)

et déposez-les dans la filière de recyclage des matériaux. Respectez toutes les réglementations régionales en vigueur à ce sujet.

En cas de démontage, demandez un guide de recyclage auprès du fabricant.



## 7 Service après-vente

### **Livraison, installation, initiation**

Le produit est généralement livré, monté et configuré par le fabricant ou le revendeur spécialisé.

Les utilisateurs sont initiés à la manipulation par le fabricant ou le revendeur spécialisé.

### **Réparations et pièces de rechange**

Vous pouvez acheter des pièces de rechange d'origine et des accessoires auprès du fabricant.

S'il devait s'avérer impossible de remédier à des erreurs ou dysfonctionnements, veuillez vous adresser au service après-vente :

Steelcase GmbH

Brienner Straße 42

Munich

Allemagne

LineOne EMEA

Téléphone : +49 (0) 80 31 405 – 111

Courriel :

DE lineone-de@steelcase.com

EN lineone-en@steelcase.com

FR lineone-fr@steelcase.com

ES posventaspain@steelcase.com

# Mentions légales

## Fabricant

Steelcase GmbH, Brienner Str. 42, 80333 Munich, Allemagne

Téléphone : +49 (0)8031 405-0

Fax : +49 (0)8031 405-100

Courriel : info@steelcase.com

Internet : www.steelcase.com

## Copyright

Sans l'autorisation écrite préalable de Steelcase, toute transmission à des tiers ou publication sous une forme quelconque d'extraits ou de copies est interdite.

En tant que partie d'une documentation technique, la législation sur les droits d'auteur en vigueur en Allemagne lui est applicable.

## Responsabilité

En présence d'une ou plusieurs des conditions ci-dessous, toute responsabilité de l'entreprise Steelcase est exclue :

- Utilisation non conforme du produit.
- Utilisation du matériel dépassant le cadre d'une utilisation normale raisonnable en tant que meuble de bureau.
- Utilisation du matériel avec des dispositifs de sécurité et de protection défectueux ou inutilisables.
- Montage non conforme réalisé par du personnel spécialisé non autorisé.
- Utilisation de composants ou d'adaptateurs non fournis par l'entreprise Steelcase. En cas d'utilisation de pièces d'autres fabricants, il n'est pas garanti que celles-ci soient conçues et fabriquées conformément aux sollicitations et à la sécurité.
- Intervention de la part de tierces parties entraînant de manière patente une utilisation inadéquate du matériel.
- Modifications non autorisées de la construction et de l'exécution du produit.
- Sollicitations du matériel dépassant les limites de charge indiquées par le fabricant.
- Maintenance incorrecte, maintenance effectuée par des tiers et maintenance effectuée par du personnel spécialisé non qualifié.
- Surveillance insuffisante des composants du produit (contrôles fonctionnels).
- Non-respect de la réglementation concernant le traitement des emballages ou du matériel en fin de vie.
- Revente du matériel à un tiers en omettant de remettre à l'acquéreur le manuel d'utilisation.
- Sinistres dus à des corps étrangers ou à des cas de force majeure.

En cas d'opérations de montage, de maintenance et de mise au rebut de grande envergure, faire intervenir impérativement du personnel spécialisé qualifié.

# Índice

<b>1</b>	<b>Acerca de este producto</b>	<b>77</b>
1.1	Uso conforme a lo previsto	77
1.1.1	Uso incorrecto previsible	78
1.1.2	Usuarios con limitaciones	79
<b>2</b>	<b>Descripción del producto</b>	<b>80</b>
2.1	Finalidad de uso del Flex Kiosk	80
2.2	Funciones y recomendaciones	80
2.3	Datos técnicos	82
2.4	Componentes y propiedades	83
<b>3</b>	<b>Transporte y montaje</b>	<b>86</b>
3.1	Normas de seguridad	86
3.2	Comprobación del volumen de suministro	86
3.3	Montaje	87
3.3.1	Instalación y posicionamiento del producto	87
3.3.2	Indicaciones sobre la instalación	87
<b>4</b>	<b>Uso</b>	<b>90</b>
4.1	Normas de seguridad	90
4.2	Uso y ajuste de Flex Kiosk	92
4.2.1	Recomendaciones de uso	92
4.2.2	Alineación del Flex Kiosk	92

4.2.3 Ajuste de la pared trasera .....	92
4.2.4 Uso del soporte del ordenador portátil .....	93
<b>5 Conservación .....</b>	<b>94</b>
5.1 Normas de seguridad .....	94
5.2 Tareas de mantenimiento .....	94
5.2.1 Comprobación del funcionamiento .....	94
5.3 Limpieza y cuidado .....	95
<b>6 Eliminación .....</b>	<b>96</b>
<b>7 Asistencia técnica .....</b>	<b>97</b>

# 1 Acerca de este producto

El producto **Flex Kiosk** de Steelcase está sujeto a controles de calidad permanentes, tanto durante su producción como durante la venta. El objetivo es asegurarnos de que el producto funcione sin problemas.

Aunque los productos están diseñados y contruidos de conformidad con los conocimientos técnicos más avanzados (en Alemania, correspondientes a la fecha de fabricación) y con las reglamentaciones técnicas de seguridad reconocidas, resulta imposible excluir totalmente cualquier peligro. ¡Respete las indicaciones de seguridad que sean de aplicación! Los problemas que puedan afectar a la seguridad deben corregirse inmediatamente. Nos reservamos el derecho a realizar modificaciones en los productos por motivos técnicos.

Steelcase utiliza un sistema de gestión de calidad que cumple con los requisitos de la norma DIN EN ISO 9001.

**Flex Kiosk cuenta con la cualificación GS.**



**La etiqueta de producto (Traceability Label) se encuentra debajo del tablero de la mesa.**

## 1.1 Uso conforme a lo previsto

Los **Flex Kiosk** han sido concebidos únicamente como muebles para el uso comercial (p. ej. oficinas) y para interiores con acceso público (p. ej. en instituciones culturales y educativas). Cualquier uso que difiera o sobrepase los límites establecidos se considerará contrario a lo previsto.



**¡El uso conforme a lo previsto también incluye el cumplimiento de las indicaciones del manual breve!**

### 1.1.1 Uso incorrecto previsible

Si el producto no se utiliza conforme a lo previsto, pueden producirse situaciones peligrosas para la vida y la integridad física de las personas, así como daños materiales. Por este motivo, está prohibido utilizar el producto de cualquier forma que no sea conforme con el uso previsto. Si el producto no se utiliza según lo previsto, Steelcase no asumirá ninguna responsabilidad por los daños que puedan producirse ni proporcionará ninguna garantía en relación con el funcionamiento correcto y adecuado de los componentes.

Se considera uso contrario a lo previsto:

- Uso como soporte para llegar más alto.
- Utilización de la estructura para colgar otros objetos.
- Uso en exteriores.
- Uso en entornos húmedos.
- Uso del soporte para ordenador portátil como superficie de colocación para objetos con un peso total de más de 5 kg.
- Uso de la superficie de trabajo como superficie de colocación para objetos con un peso total de más de 50 kg.

Esta lista no es exhaustiva.

## 1.1.2 Usuarios con limitaciones

---



### **ADVERTENCIA**

#### **¡Riesgo de lesiones personales y de daños en el producto!**

- ▶ Este producto únicamente puede ser utilizado por niños a partir de los 8 años de edad o por personas que tengan afectadas sus capacidades físicas, sensoriales o mentales, o que no tengan la experiencia y los conocimientos necesarios, si lo hacen bajo supervisión o si se les ha informado acerca de cómo utilizar el producto con seguridad y entienden los peligros que conlleva.
  - ▶ El producto no es un juguete para niños.
  - ▶ No se debe permitir que los niños realicen actividades de limpieza o de mantenimiento.
-

## 2 Descripción del producto

**Flex Kiosk** es un punto central en la oficina de planta abierta, que sirve de apoyo a los usuarios durante videollamadas breves o periodos cortos de trabajo concentrado. Ofrece un soporte plegable para el ordenador portátil, una superficie de trabajo compacta y elementos de privacidad.

**Flex Kiosk** se ha diseñado de modo que puede instalarse en cualquier parte de la oficina y sirve de ayuda a los empleados a concentrarse rápidamente y evitar distracciones por parte del equipo. Se adapta a muchos espacios distintos, incluidos pasillos, zonas sociales, exteriores de salas de reuniones o cerca de la base de un equipo.

### 2.1 Finalidad de uso del Flex Kiosk

- Diseñado para las necesidades de protección visual de la privacidad
- Concebido para pausas y cambio de ubicación/escenario para tomarse un descanso
- *Zona de espera, retiro rápido, entre sesiones - Trabajo individual*
- Resulta muy adecuado para culturas corporativas *informales/distendidas*
- Uso para videoconferencias *distendidas/informales*

### 2.2 Funciones y recomendaciones

#### **Acceso al suministro eléctrico y tecnología:**

Posibilidad de conexión eléctrica adicional: *Steelcase Flex Collection Power Stand* o *Steelcase Flex Collection Power Hangers*



### **Iluminación:**

Orificios para una mejor luz ambiente. Posibilidad de luz adicional: *Eclipse Light*

### **Sillas:**

Taburetes o sillas altas como: *Perch, Last Minute, Maarten, Altzo, Klip, Allow Me, Cavatina Stool*

### **Protección visual:**

Ofrece protección visual para el usuario en la parte delantera y trasera.

### **Aislamiento acústico:**

No disponible. Distancia recomendada a mesas de trabajo y reunión para minimizar las interferencias acústicas: mínimo 4 m.

### **Tipo de reuniones:**

- llamadas breves o no planificadas
- videollamadas breves informales
- llamadas personales

Recomendamos el uso de auriculares.

En la descripción técnica separada y en la lista de precios se especifican todos los componentes disponibles.

Si desea obtener información detallada sobre los componentes de sistema disponibles o si desea realizar pedidos nuevos o complementarios, póngase en contacto con nuestro servicio de atención al cliente (véase *Asistencia técnica* en la página 97).

## 2.3 Datos técnicos

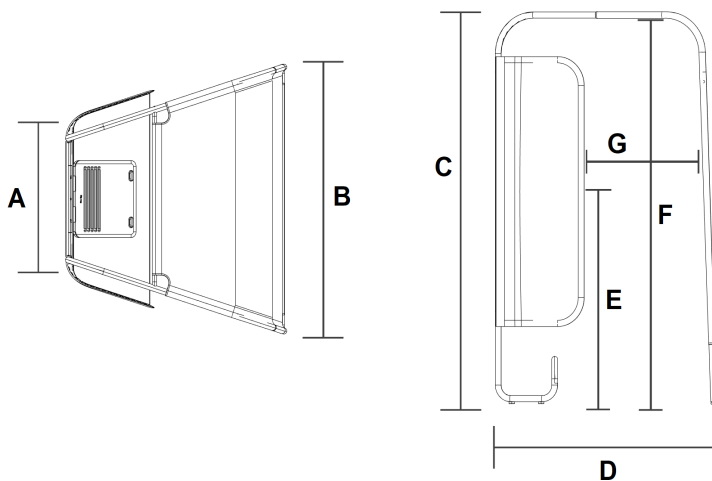

1. Figura: vista desde arriba / 2. Figura: vista lateral

Flex Kiosk	
Dimensiones:	
A: anchura delante	835 mm
B: anchura detrás	1400 mm
C: altura total	2035 mm
D: profundidad	1200 mm
E: altura de la mesa	1050 mm
F: altura interior	2000 mm
G: anchura entrada	630 mm
Carga útil máxima del escritorio	50 kg
Carga útil máxima del soporte del ordenador portátil	5 kg

## 2.4 Componentes y propiedades

Las figuras muestran el producto **Flex Kiosk**:

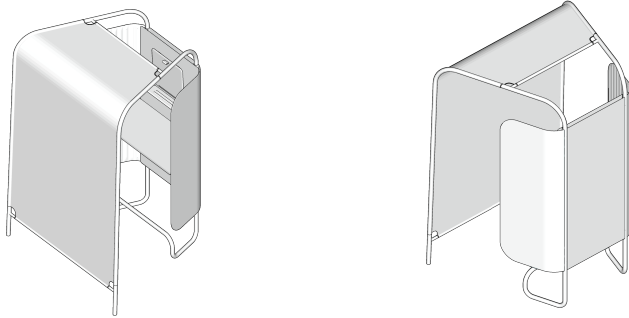

Figuras: Flex Kiosk back / Flex Kiosk front

ES

Fundamentalmente, el **Flex Kiosk** está formado por los siguientes componentes y materiales:

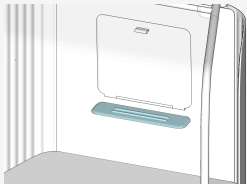
Componentes	Características
<p data-bbox="337 983 400 1002">Gancho</p> 	<p data-bbox="524 983 878 1031">Para colgar bolsos, mochilas, <i>Steelcase Flex Collection Power Hangers</i>, etc.</p> <p data-bbox="524 1054 650 1074">Material: metal.</p>
<p data-bbox="337 1230 400 1249">Soporte</p> 	<p data-bbox="524 1230 949 1278">Para sujetar smartphones o tablets al utilizarlos para una videollamada.</p> <p data-bbox="524 1302 701 1321">Material: PET y metal.</p>

## 2 Descripción del producto

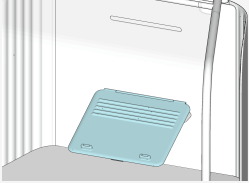
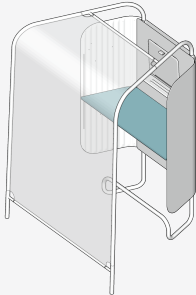
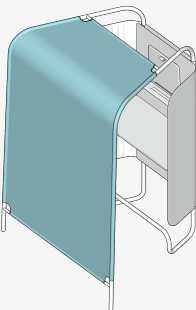
Componentes	Características
<p data-bbox="227 220 473 244">Soporte del ordenador portátil</p>  A diagram showing a light blue laptop stand attached to the edge of a desk. A laptop is shown resting on the stand, which is positioned to hold the laptop at an angle for better visibility and ergonomics.	<p data-bbox="501 220 893 268">Para sujetar ordenadores portátiles al utilizarlos para una videollamada.</p> <p data-bbox="501 292 922 363">En caso de uso prolongado del teclado, por razones ergonómicas recomendamos colocar el ordenador portátil en la superficie de trabajo.</p> <p data-bbox="501 387 753 411">Material: PET, metal e imanes.</p>
<p data-bbox="272 515 428 539">Tablero de la mesa</p>  A diagram of a desk board, which is a rectangular panel with a light blue top surface and a grey back. It is attached to a desk frame and can be flipped up or down to provide a writing surface or a workspace for a laptop.	<p data-bbox="501 515 871 563">Para escribir notas y trabajar en el ordenador portátil.</p> <p data-bbox="501 587 664 611">Material: melamina</p>
<p data-bbox="283 978 417 1002">Pared posterior</p>  A diagram of a back panel, which is a rectangular panel with a light blue surface. It is attached to the back of a desk frame and can be flipped up to provide a neutral background for videoconferencing.	<p data-bbox="501 978 922 1082">Para un fondo neutro durante videoconferencias. Según el ángulo de la cámara del ordenador portátil, es posible que la pared trasera no cubra toda la vista.</p> <p data-bbox="501 1106 619 1129">Material: tela.</p>

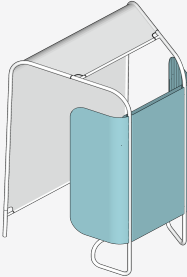
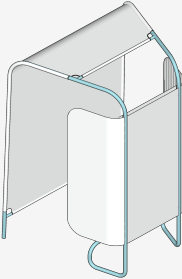
Componentes	Características
<p data-bbox="237 215 501 239">Paredes laterales y pared frontal</p> 	<p data-bbox="524 215 935 263">Ofrece protección visual para que el usuario pueda concentrarse.</p> <p data-bbox="524 287 636 311">Material: PET.</p>
<p data-bbox="344 609 394 633">Marco</p> 	<p data-bbox="524 609 935 686">Para sostener todo el producto, incluido un reposapiés. El reposapiés se utiliza para mejorar la ergonomía al estar de pie o sentado.</p> <p data-bbox="524 710 651 734">Material: metal.</p>

## 3 Transporte y montaje

### 3.1 Normas de seguridad

---



#### ADVERTENCIA

#### ¡Riesgo de lesiones personales y daños materiales!

Al desplazar el **Flex Kiosk** el producto puede resultar dañado.

Al transportar o desplazar el **Flex Kiosk**, debe tenerse en cuenta lo siguiente:

- ▶ Mover o desplazar el producto como mínimo entre dos personas.
  - ▶ El producto puede moverse montado completamente hasta un máximo de 8 m en el entorno.
  - ▶ En caso de que el producto deba transportarse entre pisos, a través de puertas, en ascensores y/o escaleras O a gran distancia:
    - ▶ debe retirarse la pared trasera de la estructura o desmontarse todo el producto; para ello, observe las instrucciones de montaje y desmontaje.
- 

### 3.2 Comprobación del volumen de suministro

Después de desembalar el producto, se debe comprobar inmediatamente que no falte nada y que no haya resultado dañado durante el transporte; si se encuentra algún problema, debe avisarse al fabricante lo antes posible.

## 3.3 Montaje

Para el montaje del producto **Flex Kiosk**, consulte las instrucciones de montaje disponibles en:

<http://www.steelcase.com/en-es>



**Steelcase recomienda encargar las actividades de montaje a un distribuidor especializado o a una empresa de montaje.**

### 3.3.1 Instalación y posicionamiento del producto

El montaje y el uso del producto precisan una planificación detallada.

Los módulos parcialmente montados del producto **Flex Kiosk** se suministran directamente a través del fabricante.

El lugar de montaje debe cumplir los siguientes requisitos:

- El suelo debe tener suficiente capacidad de carga
- Superficie de apoyo/suelo lisos
- Rango de temperatura: de +5 °C a +40 °C
- Humedad ambiente relativa máx. 85 %

### 3.3.2 Indicaciones sobre la instalación

**Posicionamiento en el lugar de instalación**



**Los aspersores no deben bloquearse, mantenga una distancia de al menos 30 cm.**



El **Flex Kiosk** debe ser fácilmente accesible desde todos los puestos de trabajo y puede disponerse en cualquier parte de la oficina, como pasillos, salas de reuniones, cafeterías de trabajo, etc.

Recomendamos instalar el **Flex Kiosk** a una distancia acústica suficiente de 4 m respecto a otros puestos de trabajo.

---



Para una experiencia durante videollamadas satisfactoria, el **Flex Kiosk** dispone de un orificio en la parte superior para utilizar el entorno de forma óptima. Al colocar el **Flex Kiosk** asegúrese de que los usuarios estén bien iluminados.

---

### Oscilación del producto

---



**Flex Kiosk** es un elemento ligero que debe nivelarse para una experiencia óptima, ya que el diseño está pensado para un reposicionamiento fácil y rápido en la oficina. **Flex Kiosk** es estructuralmente seguro y cuenta con la certificación GS, aunque debido a su ligereza puede presentar una pequeña oscilación. Para reducirla, **Flex Kiosk** puede colocarse contra la pared en cualquier momento sin necesidad de ninguna fijación (véase la figura).

---



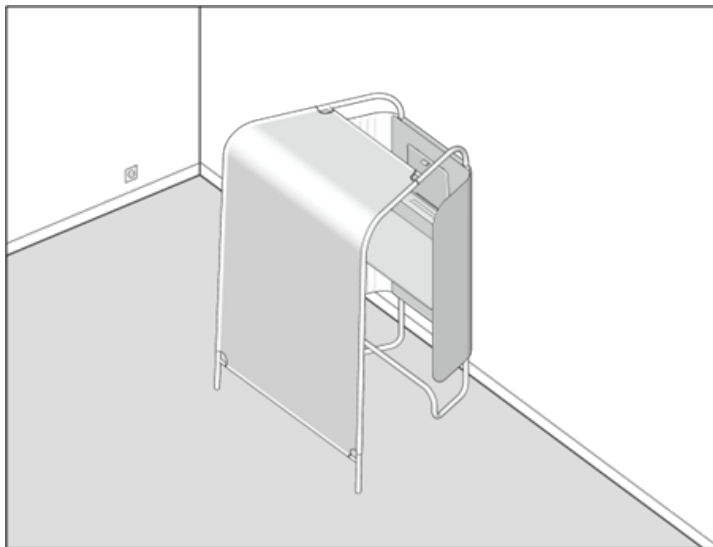

*Figura: Flex Kiosk en una pared*

ES

## 4 Uso

### 4.1 Normas de seguridad

Las unidades **Flex Kiosk** deben utilizarse en perfecto estado técnico y respetando siempre el manual de instrucciones breve.

Antes de usar **Flex Kiosk**, asegurarse de lo siguiente:

- El producto se ha montado de conformidad con las instrucciones de montaje adjuntas.



---

### **PELIGRO**

**¡La estructura puede resultar dañada si no es suficientemente estable y vuelca!**

¡Riesgo de lesiones graves!

- ▶ No utilizar indebidamente como punto de apoyo.
  - ▶ No subirse a la estructura.
  - ▶ No apoyarse en la estructura.
  - ▶ No apoyarse en las paredes laterales ni en la pared trasera.
  - ▶ No subirse a la mesa ni sentarse en la misma.
  - ▶ No superar la carga útil máxima de la mesa (50 kg) ni del soporte del ordenador portátil (5 kg).
  - ▶ Prestar atención a irregularidades del suelo.
  - ▶ Para mover la estructura hay que respetar las instrucciones de montaje y desmontaje pertinentes.
-



## ADVERTENCIA

### **¡Riesgo de lesiones y daños materiales debido a un soporte del ordenador portátil inestable!**

El ordenador portátil podría caerse del soporte.

- ▶ Antes de utilizar el soporte del ordenador portátil, controlar su fijación segura.
- ▶ Montar el soporte del ordenador portátil según las instrucciones de montaje.



## NOTA

### **Campos magnéticos en el soporte del ordenador portátil.**

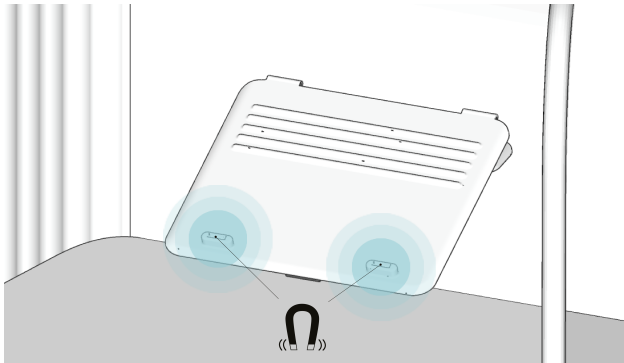

*Figura: Posición de los imanes*



Este producto contiene imán(es), el siguiente símbolo indica su(s) ubicación(es).

## 4.2 Uso y ajuste de Flex Kiosk

### 4.2.1 Recomendaciones de uso

**Tamaño:**

Adecuado para 1 persona. Como máximo hasta 2 personas.

**Duración de uso:**

Duración recomendada: hasta 30 minutos.



**¡No utilizar el Flex Kiosk con sillas de ruedas!**

---

### 4.2.2 Alineación del Flex Kiosk

Para compensar irregularidades, el **Flex Kiosk** puede nivelarse/alinearse con los tornillos de ajuste.

### 4.2.3 Ajuste de la pared trasera

Para garantizar una superficie lisa de la tela, la pared trasera dispone de una función para aumentar la tensión de la tela. Además, la pared trasera puede desplazarse manualmente para aumentar la tensión (véase la figura).

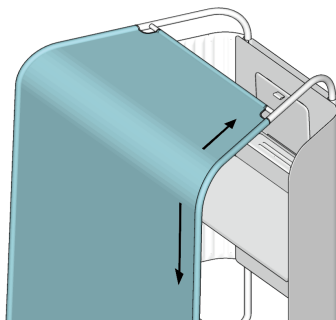

*Figura: Ajuste de la pared trasera*

## 4.2.4 Uso del soporte del ordenador portátil



**Flex Kiosk se ha diseñado para ordenadores portátiles hasta 16,4 pulgadas de diagonal de pantalla (máx. 400 x 260 mm). También pueden colocarse ordenadores portátiles más grandes, pero puede limitarse el ángulo de apertura de la pantalla. Todos los ordenadores portátiles deben pesar menos de 5 kg.**

Uso del soporte del ordenador portátil, véase la figura:



*Figura: soporte del ordenador portátil con portátil*

## 5 Conservación

### 5.1 Normas de seguridad



**Si se produce algún daño en el producto, las tareas de reparación se deberán encomendar únicamente a personal especializado cualificado.**



#### NOTA

**¡El uso de piezas de repuesto no autorizadas puede ocasionar daños en el producto!**

- ▶ Como norma general, tan solo deben utilizarse piezas de repuesto proporcionadas por Steelcase. La instalación de otras piezas debe acordarse con Steelcase.
- ▶ Se deben respetar los intervalos de mantenimiento e inspección indicados.

### 5.2 Tareas de mantenimiento

#### 5.2.1 Comprobación del funcionamiento

Hay que respetar las comprobaciones de funcionamiento indicadas y las tareas de mantenimiento resultantes.

Los componentes del producto **Flex Kiosk** deben revisarse periódicamente para asegurarse de que funcionen correctamente.

Intervalo	Punto de control	Control de funcionamiento	Estado necesario	Medidas (en caso necesario)
Periódicamente	Elementos conectores	Tornillos y elementos	Los tornillos y elementos	Ajustar nuevamente

Intervalo	Punto de control	Control de funcionamiento	Estado necesario	Medidas (en caso necesario)
		conectores	conectores están bien apretados y fijados	los tornillos/fijar los elementos de sujeción
	Soporte del ordenador portátil	Estabilidad del soporte del ordenador portátil	No presenta daños y funciona correctamente	Apretar los tornillos
	Producto <b>Flex Kiosk</b>	Comprobar que esté totalmente horizontal y estable	estable y liso	Alinear las correderas y fijar las conexiones

### 5.3 Limpieza y cuidado

Debe procurarse que únicamente se utilicen productos de limpieza y cuidado que sean adecuados para los materiales relevantes (madera, plástico, metal, tela, etc.).

- ▶ Limpiar la superficie del tablero de la mesa con regularidad y si se aprecia suciedad.
- ▶ Limpiar con regularidad los componentes visibles y ocultos utilizando productos de limpieza adecuados para los materiales.
- ▶ Revisar con regularidad las superficies del producto si la tela se arruga o se mueve y tensarla o alisarla para que quede bien colocada.



Hay disponible información sobre la limpieza de las superficies en el manual de limpieza, que se encuentra en:

<https://www.steelcase.com/eu-es/limpiar-productos-steelcase/> > Recursos de Diseño > Acabados > Guía para limpiar

## 6 Eliminación

El desmontaje debe ser realizado por personal especializado debidamente cualificado.

Para desmontar de forma definitiva y eliminar el producto proceda tal como se explica a continuación:

- ▶ Separar los desperdicios según
  - componentes a reciclar
  - grupos de materiales a eliminar (madera, metal, plástico, piezas eléctricas, etc.)

y recíclelos correctamente. Deben respetarse todas las normativas regionales aplicables en vigor.

En caso de desmontar el producto, solicite al fabricante instrucciones para el reciclaje.



## 7 Asistencia técnica

### **Entrega, instalación e instrucción**

Por norma general, el fabricante o el comercio especializado suelen asumir las tareas de entrega, montaje e instalación del producto.

El fabricante o el distribuidor especializado explicarán al usuario cómo funciona el producto.

### **Reparaciones y piezas de repuesto**

Puede adquirir piezas de repuesto y accesorios originales a través del fabricante.

Si no logra corregir algún fallo o error, le rogamos que se ponga en contacto con el servicio de atención al cliente:

Steelcase GmbH

Brienner Straße 42

Múnich

Alemania

LineOne EMEA

Teléfono: +49 (0) 80 31 405 – 111

Correo electrónico:

DE lineone-de@steelcase.com

EN lineone-en@steelcase.com

FR lineone-fr@steelcase.com

ES posventaspain@steelcase.com

# Pie de imprenta

## Fabricante

Steelcase GmbH, Brienner Str. 42, 80333, Múnich, Alemania

Teléfono: +49 (0)8031 405-0

Fax: +49 (0)8031 405-100

Correo electrónico: info@steelcase.com

Web: www.steelcase.com

## Copyright

Quedan prohibidas la difusión y el uso publicitario de cualquier extracto o copia del presente documento sin la autorización por escrito de Steelcase.

Como parte de una documentación técnica, este documento está sometido a la legislación relevante sobre propiedad intelectual.

## Responsabilidad

Steelcase no asumirá ningún tipo de responsabilidad si se da cualquiera de las condiciones que se indican a continuación:

- Uso del producto de forma contraria a lo previsto.
- Uso del producto con fines que excedan su funcionalidad original como mueble de oficina.
- Uso del producto si los dispositivos de seguridad y protección no funcionan correctamente o están averiados.
- Montaje incorrecto por parte de personal no autorizado.
- Uso de componentes y adaptadores que no procedan de Steelcase. No se garantiza que la construcción y el acabado de las piezas de otras marcas sean conformes con los requisitos y la seguridad.
- Proyectos de proveedores ajenos que provoquen un evidente uso incorrecto del producto.
- Modificación no autorizada de la estructura y el diseño del producto.
- Aplicación de cargas al producto que excedan los límites especificados por el fabricante.
- Realización deficiente de las tareas de mantenimiento y reparación por parte de terceras partes, así como realización de las tareas de mantenimiento por parte de personal no cualificado.
- Fallos en el control de los componentes del producto (comprobación del funcionamiento).
- Errores en la eliminación y el reciclaje del producto o los materiales de embalaje.
- Venta a una tercera parte sin entregar también el manual de instrucciones.
- Catástrofes provocadas por agentes ajenos o casos de fuerza mayor.

Cuando deban realizarse trabajos exhaustivos de montaje, mantenimiento y eliminación, se deberán utilizar los servicios de personal especializado cualificado.

# Indice

<b>1</b>	<b>Informazioni sul prodotto</b>	<b>101</b>
1.1	Usò conforme alla destinazione	101
1.1.1	Usò improprio prevedibile	102
1.1.2	Utente con limitazioni	103
<b>2</b>	<b>Descrizione del prodotto</b>	<b>104</b>
2.1	Destinazione d'uso di Flex Kiosk	104
2.2	Funzioni e consigli	104
2.3	Dati tecnici	106
2.4	Componenti e caratteristiche	107
<b>3</b>	<b>Trasporto e montaggio</b>	<b>110</b>
3.1	Norme di sicurezza	110
3.2	Controllo della fornitura	110
3.3	Montaggio	111
3.3.1	Montaggio e posizionamento del prodotto	111
3.3.2	Avvertenze per l'installazione	111
<b>4</b>	<b>Utilizzo</b>	<b>114</b>
4.1	Norme di sicurezza	114
4.2	Utilizzo e regolazione di Flex Kiosk	116
4.2.1	Raccomandazioni per l'uso	116
4.2.2	Allineamento di Flex Kiosk	116

4.2.3	Regolazione del pannello posteriore .....	116
4.2.4	Utilizzo del supporto per PC portatile .....	117
<b>5</b>	<b>Riparazioni</b> .....	<b>118</b>
5.1	Norme di sicurezza .....	118
5.2	Lavori di manutenzione .....	118
5.2.1	Controllo del funzionamento .....	118
5.3	Pulizia e cura .....	119
<b>6</b>	<b>Smaltimento</b> .....	<b>120</b>
<b>7</b>	<b>Assistenza</b> .....	<b>121</b>

# 1 Informazioni sul prodotto

**Flex Kiosk** di Steelcase viene sottoposto a un costante controllo della qualità per quanto riguarda la produzione e la distribuzione. In questo modo la corretta funzionalità del prodotto è garantita.

I prodotti sono progettati e costruiti conformemente allo stato tecnologico più avanzato (in Germania al momento della costruzione) e alle regole di sicurezza riconosciute; malgrado ciò non è possibile escludere l'insorgere di possibili pericoli. Osservare al riguardo le avvertenze per la sicurezza! Le anomalie che possono compromettere la sicurezza devono essere eliminate immediatamente. Con riserva di modifiche ai prodotti dettate da ragioni tecniche.

Steelcase utilizza un sistema di gestione della qualità, che soddisfa i requisiti della norma DIN EN ISO 9001.

**Flex Kiosk è qualificato GS.**



---

**L'etichetta del prodotto (Traceability Label) si trova sotto il piano del tavolo.**

---

## 1.1 Uso conforme alla destinazione

I **Flex Kiosk** sono concepiti esclusivamente come mobili destinati all'impiego in ambito commerciale (ad es. in uffici) e in ambienti interni accessibili al pubblico (come in edifici per la cultura e l'istruzione). Qualsiasi utilizzo diverso da quello previsto è da considerarsi non conforme.



---

**Un uso conforme alla destinazione comprende anche il rispetto di tutte le avvertenze contenute nella presente Guida rapida!**

---

### 1.1.1 Uso improprio prevedibile

Se il prodotto viene utilizzato in modo improprio, possono sussistere pericoli per l'incolumità delle persone e verificarsi danni materiali. Per tale motivo è vietato un uso non conforme alla destinazione prevista. In caso di uso non conforme, Steelcase declina ogni responsabilità per eventuali danni derivanti e non fornisce alcuna garanzia sul funzionamento corretto dei componenti.

Possibili utilizzi non conformi alla destinazione prevista:

- Utilizzo come ausilio di salita.
- Utilizzo della struttura come barra di sospensione.
- Utilizzo in zone all'aperto.
- Utilizzo in ambienti umidi.
- Utilizzo del supporto per PC portatile come superficie d'appoggio per oggetti con peso totale superiore a 5 kg.
- Utilizzo della superficie di lavoro come superficie d'appoggio per oggetti con peso totale superiore a 50 kg.

L'elenco non ha pretese di completezza.

## 1.1.2 Utente con limitazioni

---



### **AVVERTENZA**

#### **Possibili lesioni a persone o danni al prodotto!**

- ▶ Il prodotto può essere utilizzato da bambini di età superiore a 8 anni e da persone con capacità fisiche, sensoriali o mentali limitate o mancanza di esperienza e conoscenze, solo se controllati o dopo aver ricevuto istruzioni riguardo all'utilizzo sicuro del prodotto e aver compreso i pericoli connessi.
  - ▶ I bambini non devono giocare con il prodotto.
  - ▶ La pulizia e la manutenzione dell'utilizzatore non devono essere svolte da bambini.
-

## 2 Descrizione del prodotto

**Flex Kiosk** è un punto di riferimento negli uffici di grandi dimensioni e supporta gli utilizzatori durante brevi videochiamate o brevi lavori che richiedono concentrazione. Questo offre un supporto per PC portatile ripiegabile, una superficie di lavoro compatta ed elementi di protezione da sguardi indiscreti.

**Flex Kiosk** è concepito in modo tale da poter essere installato ovunque all'interno dell'ufficio e aiutare i collaboratori a concentrarsi velocemente, senza essere distratti dai colleghi. Può essere installato in diversi ambienti, inclusi corridoi, aree ricreative, al di fuori delle sale riunioni o in prossimità della base di un team.

### 2.1 Destinazione d'uso di Flex Kiosk

- Concepito per l'esigenza di proteggere la sfera privata da sguardi indiscreti
- Pensato per pause e cambi di luogo/scenario, per rinfrescare la mente
- *Luogo di attesa, veloce rifugio tra una seduta e l'altra - lavoro individuale*
- Perfettamente adatto per culture aziendali *rilassate / informali*
- Utilizzo per videoconferenze *spontanee / informali*

### 2.2 Funzioni e consigli

#### **Accesso alla corrente elettrica e tecnica:**

possibile allacciamento alla corrente elettrica aggiuntivo:  
*Steelcase Flex Collection Power Stand* o *Steelcase Flex Collection Power Hangers*



### **illuminazione:**

aperture per una migliore illuminazione ambiente. Possibile luce aggiuntiva: *Eclipse Light*

### **Sedute:**

sgabelli o sedute alte come: *Perch, Last Minute, Maarten, Altzo, Klip, Allow Me, Cavatina Stool*

### **Protezione da sguardi indiscreti:**

protegge l'utilizzatore da sguardi indiscreti sia sul lato anteriore che posteriore.

### **Protezione acustica:**

non presente. Distanza raccomandata da tavoli da lavoro e da riunione, per ridurre al minimo i disturbi acustici: almeno 4 m.

### **Tipo di conversazioni:**

- telefonate corte o non pianificate
- brevi videochiamate informali
- telefonate personali

Si consiglia l'uso di auricolari.

Tutti i componenti disponibili sono riportati nella descrizione tecnica separata e nel listino prezzi.

Per informazioni dettagliate sui componenti del sistema disponibili e per ulteriori ordini e forniture successive rivolgersi al nostro Servizio Assistenza Clienti (vedere *Assistenza* a pagina 121).

## 2.3 Dati tecnici



Figura 1: vista dall'alto / Figura 2: vista laterale

Flex Kiosk	
Dimensioni:	
A: larghezza anteriore	835 mm
B: larghezza posteriore	1400 mm
C: altezza complessiva	2035 mm
D: profondità	1200 mm
E: altezza del tavolo	1050 mm
F: altezza interna	2000 mm
G: larghezza ingresso	630 mm
Carico utile massimo tavolo	50 kg
Carico utile massimo supporto per PC portatile	5 kg

## 2.4 Componenti e caratteristiche

Le figure mostrano il prodotto **Flex Kiosk**:

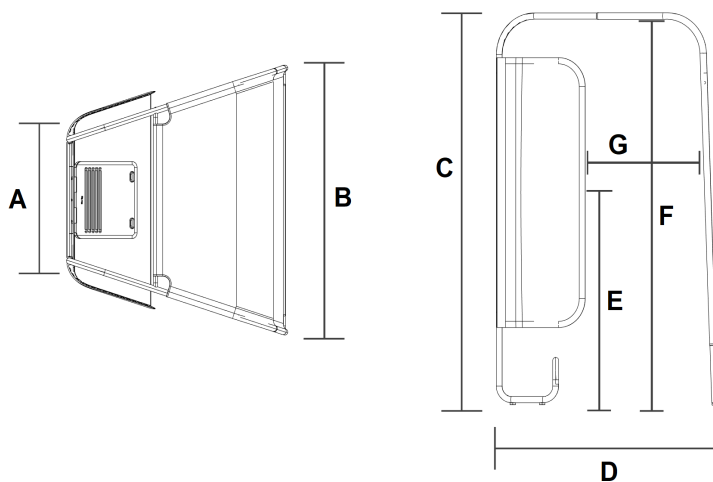



Figura: Flex Kiosk posteriore / Flex Kiosk anteriore

IT

**Flex Kiosk** è costituito sostanzialmente dai seguenti componenti e materiali:

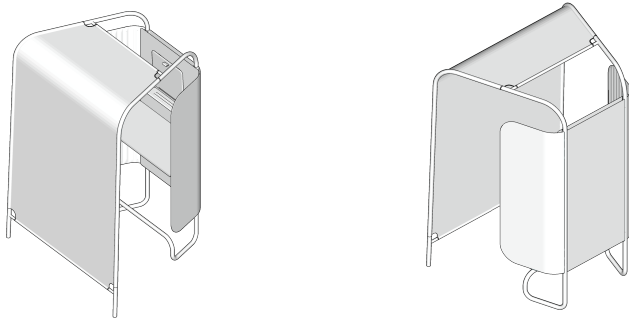
Componente	Caratteristiche
<p>Gancio</p> 	<p>Per appendervi borse, zaini, <i>Steelcase Flex Collection Power Hangers</i> ecc.</p> <p>Materiale: metallo.</p>
<p>Mensola</p> 	<p>Per appoggiarvi smartphone o tablet durante una videochiamata.</p> <p>Materiale: PET e metallo.</p>

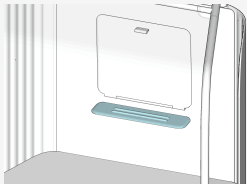
## 2 Descrizione del prodotto

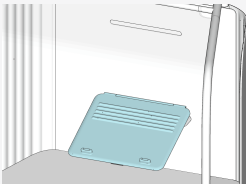
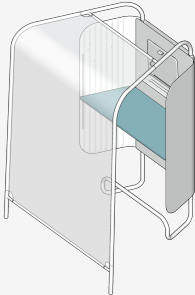
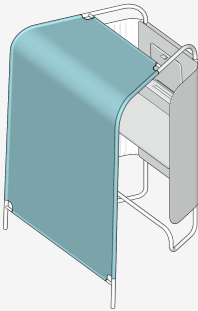
Componente	Caratteristiche
<p data-bbox="244 215 454 236">Supporto per PC portatile</p> 	<p data-bbox="501 215 913 261">Per appoggiarvi un PC portatile durante una videochiamata.</p> <p data-bbox="501 288 927 360">In caso di utilizzo prolungato della tastiera, per motivi ergonomici si raccomanda di appoggiare il PC portatile sulla superficie di lavoro.</p> <p data-bbox="501 384 781 405">Materiale: PET, metallo e magneti.</p>
<p data-bbox="284 513 415 534">Piano del tavolo</p> 	<p data-bbox="501 513 882 534">Per scrivere appunti e lavorare sul PC portatile.</p> <p data-bbox="501 558 692 579">Materiale: melamina.</p>
<p data-bbox="269 997 430 1018">Pannello posteriore</p> 	<p data-bbox="501 997 919 1098">Per uno sfondo neutro durante le videochiamate. A seconda dell'angolazione della telecamera del PC portatile, il pannello posteriore può non coprire l'intera vista.</p> <p data-bbox="501 1121 658 1142">Materiale: tessuto.</p>

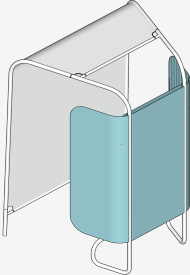
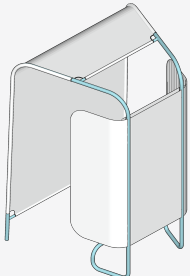
Componente	Caratteristiche
<p data-bbox="262 217 477 264">Pannelli laterali e pannello anteriore</p> 	<p data-bbox="521 217 874 264">Offrono protezione da sguardi indiscreti, consentendo all'utilizzatore di concentrarsi.</p> <p data-bbox="521 288 647 309">Materiale: PET.</p>
<p data-bbox="344 638 396 659">Telaio</p> 	<p data-bbox="521 638 946 711">Sorregge l'intero prodotto, incluso un poggiatesta. Il poggiatesta migliora l'ergonomia sia in posizione eretta che seduta.</p> <p data-bbox="521 735 676 756">Materiale: metallo.</p>

IT

## 3 Trasporto e montaggio

### 3.1 Norme di sicurezza



#### AVVERTENZA

#### Possibili lesioni e danni!

Durante lo spostamento di **Flex Kiosk** il prodotto può essere danneggiato.

Durante le operazioni di trasporto o spostamento di **Flex Kiosk** è necessario osservare quanto segue:

- ▶ Far muovere o spostare il prodotto da almeno due persone.
- ▶ Il prodotto completamente montato può essere spostato di massimo 8 m nell'ambiente in cui è collocato.
- ▶ Qualora il prodotto debba essere trasportato da un piano all'altro, attraverso porte, su ascensori e/o scale OPPURE su lunghe distanze:
  - ▶ Rimuovere il pannello posteriore dalla struttura oppure smontare l'intero prodotto; a tal fine, osservare le relative istruzioni di montaggio e smontaggio.

### 3.2 Controllo della fornitura

Dopo il disimballaggio è necessario controllare immediatamente il prodotto per individuare eventuali danni da trasporto e la relativa integrità; in caso di danni comunicarli immediatamente al produttore.

## 3.3 Montaggio

Per il montaggio del prodotto **Flex Kiosk** osservare le istruzioni di montaggio disponibili in formato digitale al sito:

<http://www.steelcase.com/en-eu>



**Steelcase consiglia di far eseguire il montaggio da parte del rivenditore specializzato o di una ditta di montaggio.**

### 3.3.1 Montaggio e posizionamento del prodotto

Il montaggio e l'uso del prodotto necessitano di una pianificazione dettagliata.

I gruppi parzialmente montati del prodotto **Flex Kiosk** vengono consegnati direttamente dal produttore.

Il luogo di installazione deve soddisfare le seguenti premesse:

- Portata sufficiente del pavimento
- Superficie di appoggio piana / pavimento in piano
- Intervallo di temperatura da +5 °C a +40 °C
- Umidità relativa max. dell'aria 85%

### 3.3.2 Avvertenze per l'installazione

**Posizionamento nel luogo d'installazione**



**I sistemi sprinkler non devono essere bloccati, mantenendo una distanza di almeno 30 cm.**



**Flex Kiosk** deve essere facilmente accessibile da tutte le postazioni di lavoro e può essere posizionato ovunque all'interno dell'ufficio, così come in corridoi, sale riunioni, caffetterie aziendali ecc.

Si raccomanda di posizionare **Flex Kiosk** a una distanza acustica sufficiente di 4 m dalle altre postazioni di lavoro.

---



Per il massimo comfort durante le videochiamate, **Flex Kiosk** offre un'apertura sul lato superiore, che consente di sfruttare al meglio l'ambiente circostante. Posizionare **Flex Kiosk** in modo tale da garantire agli utilizzatori una buona illuminazione.

---

### Oscillazione del prodotto

---



**Flex Kiosk** è un elemento leggero, che necessita di essere livellato per garantire un comfort di utilizzo ottimale, in quanto la struttura è pensata per poter essere riposizionata in modo facile e rapido all'interno dell'ufficio. **Flex Kiosk** presenta una struttura sicura ed è dotato del marchio GS (Geprüfte Sicherheit ovvero "sicurezza verificata"), tuttavia a causa del suo peso ridotto può essere soggetto a lievi oscillazioni. Per ridurre questo fenomeno, è possibile appoggiare **Flex Kiosk** a una parete in qualunque momento senza alcun fissaggio (vedi figura).

---



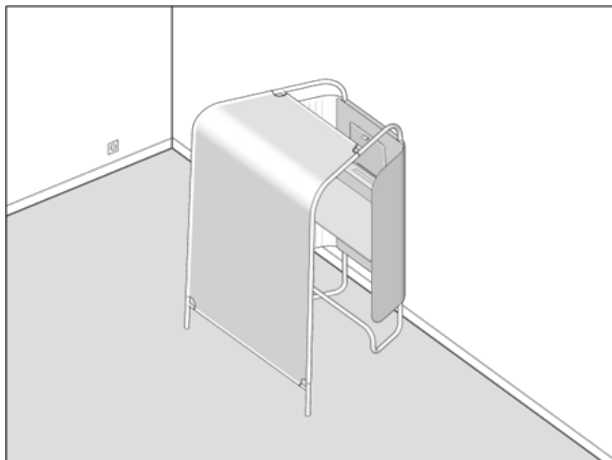

*Figura: Flex Kiosk appoggiato a una parete*

## 4 Utilizzo

### 4.1 Norme di sicurezza

Gli elementi **Flex Kiosk** devono essere utilizzati e comandati solo se in uno stato tecnicamente privo di difetti e nel rispetto della presente Guida rapida.

Prima di utilizzare **Flex Kiosk**, controllare quanto segue:

- Il prodotto è stato montato conformemente alle Istruzioni per il montaggio allegate.



---

### **PERICOLO**

#### **Possibili danni alla struttura causati da ribaltamento e instabilità!**

Possibili gravi lesioni!

- ▶ Non utilizzare in modo improprio come supporto.
  - ▶ Non arrampicarsi sulla struttura.
  - ▶ Non appoggiarsi alla struttura.
  - ▶ Non appoggiarsi ai pannelli laterali e al pannello posteriore.
  - ▶ Non salire né sedersi sul tavolo.
  - ▶ Non superare il carico utile massimo del tavolo (50 kg) e del supporto per PC portatile (5 kg).
  - ▶ Prestare attenzione alle irregolarità del pavimento.
  - ▶ Per spostare la struttura, osservare le relative istruzioni di montaggio e smontaggio.
-



## AVVERTENZA

### Lesioni e danni dovuti a un supporto per PC portatile instabile!

Il PC portatile può cadere dal relativo supporto.

- ▶ Prima di utilizzare il supporto per PC portatile, controllare che questo sia fissato in modo sicuro.
- ▶ Montare il supporto per PC portatile in base alle istruzioni di montaggio.



## NOTA

### Campi magnetici sul supporto per PC portatile.



Figura: posizione dei magneti



Questo prodotto contiene magneti situati come indicato da questo simbolo.

## 4.2 Utilizzo e regolazione di Flex Kiosk

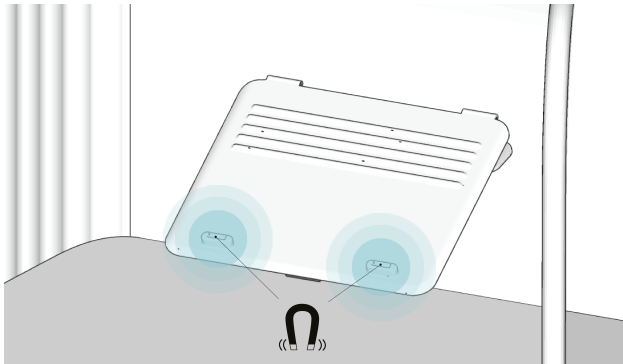
### 4.2.1 Raccomandazioni per l'uso

**Dimensioni:**

adatto per 1 persona o al massimo 2 persone.

**Durata di utilizzo:**

durata consigliata: massimo 30 minuti.



**Non utilizzare Flex Kiosk con sedute provviste di rotelle!**

---

### 4.2.2 Allineamento di Flex Kiosk

Per compensare le irregolarità del pavimento, è possibile livellare **Flex Kiosk** mediante le viti di regolazione.

### 4.2.3 Regolazione del pannello posteriore

Per garantire una superficie liscia del tessuto, il pannello posteriore è dotato di una funzione per l'aumento della tensione del tessuto. Inoltre, il pannello posteriore può essere spostato manualmente, per aumentare la tensione (vedi figura).

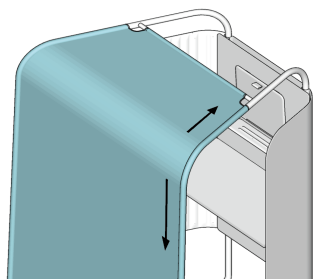

*Figura: regolazione del pannello posteriore*

## 4.2.4 Utilizzo del supporto per PC portatile



**Flex Kiosk è concepito per PC portatili con una diagonale dello schermo fino a 16,4 pollici (max. 400 x 260 mm). Si possono appoggiare anche PC portatili di dimensioni maggiori, tuttavia in questo caso l'angolo di apertura dello schermo può essere limitato. Tutti i PC portatili devono essere di peso inferiore a 5 kg.**

Per l'utilizzo del supporto per PC portatile, vedi figura:



*Figura: supporto con PC portatile*

## 5 Riparazioni

### 5.1 Norme di sicurezza



**Le riparazioni necessarie in caso di danneggiamento del prodotto devono essere eseguite esclusivamente da personale specializzato qualificato.**



#### NOTA

**L'uso di pezzi di ricambio non ammessi può causare danni al prodotto!**

- ▶ In linea di principio, come pezzi di ricambio devono essere utilizzati solo componenti previsti da Steelcase. Il montaggio di altri componenti deve essere concordato con Steelcase.
- ▶ Osservare gli intervalli di manutenzione e ispezione indicati.

### 5.2 Lavori di manutenzione

#### 5.2.1 Controllo del funzionamento

Il controllo del funzionamento indicato e i lavori di manutenzione risultanti devono essere rispettati.

La piena funzionalità dei componenti del prodotto **Flex Kiosk** deve essere controllata a intervalli regolari.

Intervallo	Punto da controllare	Controllo del funzionamento	Stato richiesto	Misure (se necessarie)
regolarmente	Elementi di collegamento	Viti ed elementi di collegamento	Le viti e gli elementi di collegamento sono serrati a fondo e	Serrare nuovamente a fondo le viti / fissare gli

Intervallo	Punto da controllare	Controllo del funzionamento	Stato richiesto	Misure (se necessarie)
			fissati	elementi di fissaggio
	Supporto per PC portatile	Stabilità del supporto per PC portatile	Nessun danneggiamento e perfettamente funzionante	Stringere le viti
	Prodotto <b>Flex Kiosk</b>	Controllare l'allineamento orizzontale e la stabilità	stabile e in piano	Allineare i piedini e fissare i collegamenti

### 5.3 Pulizia e cura

Assicurarsi che vengano utilizzati solo prodotti di pulizia e detergenti adatti per i materiali interessati (legno, plastica, metallo, tessuto ecc.).

- ▶ Pulire la superficie del piano del tavolo a intervalli regolari e in caso di sporco visibile.
- ▶ Pulire regolarmente i componenti non visibili e visibili con i detergenti adatti ai rispettivi materiali.
- ▶ Ispezionare regolarmente le superfici del prodotto per individuare eventuali sgualciture e/o spostamenti del tessuto e distendere il tessuto spianandolo e tirandolo con le mani.



Informazioni sulla pulizia delle superfici sono riportate nelle istruzioni per la pulizia al sito:

<https://www.steelcase.com/eu-en/cleaning-steelcase-products/> > Design Resources > Surface Materials > Cleaning Guidelines

## 6 Smaltimento

Lo smontaggio deve essere effettuato da personale specializzato qualificato.

Se il prodotto deve essere definitivamente smontato e smaltito, procedere nel modo seguente:

- ▶ Dividere i componenti separati in
  - componenti riciclabili
  - gruppi di materiali da smaltire (legno, metallo, plastica, componenti elettrici ecc.)

e assicurarne il rientro nel ciclo dei materiali. Osservare tutte le norme regionali vigenti in materia.

In caso di smontaggio, chiedere al produttore delle istruzioni di riciclaggio.



## 7 Assistenza

### **Consegna, installazione e addestramento**

In genere il prodotto viene consegnato, montato e messo a punto dal produttore o dal rivenditore specializzato.

Il produttore o il rivenditore specializzato provvede poi ad istruire gli utenti sull'uso del prodotto.

### **Riparazioni e pezzi di ricambio**

I ricambi originali e gli accessori possono essere acquistati dal produttore.

Qualora non sia possibile eliminare eventuali guasti o anomalie verificatisi, rivolgersi al nostro Servizio Assistenza Clienti:

Steelcase GmbH

Brienner Straße 42

München

Germania

LineOne EMEA

Telefono: +49 (0) 80 31 405 – 111

E-mail:

DE lineone-de@steelcase.com

EN lineone-en@steelcase.com

FR lineone-fr@steelcase.com

ES posventaspain@steelcase.com

# Note redazionali

## Produttore

Steelcase GmbH, Brienner Str. 42, 80333 München, Deutschland

Telefono: +49 (0)8031 405-0

Fax: +49 (0)8031 405-100

E-mail: [info@steelcase.com](mailto:info@steelcase.com)

Sito web: [www.steelcase.com](http://www.steelcase.com)

## Copyright

Estratti o copie del presente manuale non possono essere inoltrati a terzi o utilizzati in un'altra forma di pubblicazione senza la previa autorizzazione scritta di Steelcase.

Essendo parte integrante di una documentazione tecnica, il presente manuale è soggetto alla legge tedesca sul copyright.

## Responsabilità

La ditta Steelcase declina ogni responsabilità in presenza di almeno una delle seguenti condizioni:

- Uso improprio del prodotto.
- Uso del prodotto divergente dallo scopo d'utilizzo previsto come mobile da ufficio.
- Utilizzo del prodotto con dispositivi di sicurezza e di protezione difettosi o non funzionanti.
- Montaggio improprio eseguito da personale non autorizzato.
- Utilizzo di componenti e adattamenti non forniti da Steelcase. In caso di utilizzo di componenti di altri produttori non è possibile garantire che gli stessi siano stati progettati e costruiti secondo i requisiti di prestazione e sicurezza necessari.
- Progettazioni di fornitori terzi, che comportano in modo dimostrabile un uso errato del prodotto.
- Modifiche non autorizzate alla struttura e alla modalità di esecuzione del prodotto.
- Sollecitazioni del prodotto oltre i limiti prescritti dal produttore.
- Riparazioni improprie o eseguite da terzi o da personale specializzato non qualificato.
- Scarso monitoraggio dei componenti del prodotto (controlli del funzionamento).
- Smaltimento e riciclaggio impropri del prodotto o dell'imballaggio.
- Rivendita a terzi, qualora non vengano consegnate le Istruzioni d'uso.
- Disastri per effetto di corpi estranei e forza maggiore.

Tutte le attività di montaggio, manutenzione e smaltimento devono essere effettuate assolutamente da personale specializzato qualificato.

# Índice

<b>1</b>	<b>Acerca deste produto</b>	<b>125</b>
1.1	Utilização prevista	125
1.1.1	Má utilização previsível	126
1.1.2	Utilizadores com limitações	127
<b>2</b>	<b>Descrição do produto</b>	<b>128</b>
2.1	Utilização prevista do Flex Kiosk	128
2.2	Funções e recomendações	128
2.3	Dados técnicos	130
2.4	Componentes e características	131
<b>3</b>	<b>Transporte e montagem</b>	<b>134</b>
3.1	Instruções de segurança	134
3.2	Controlar o fornecimento	134
3.3	Montagem	135
3.3.1	Instalação e posicionamento do produto	135
3.3.2	Instruções de instalação	135
<b>4</b>	<b>Utilização</b>	<b>138</b>
4.1	Instruções de segurança	138
4.2	Utilização e ajuste do Flex Kiosk	140
4.2.1	Recomendações de utilização	140
4.2.2	Alinhamento do Flex Kiosk	140

4.2.3 Ajuste do painel traseiro .....	140
4.2.4 Utilização do suporte para portátil .....	141
<b>5 Manutenção .....</b>	<b>142</b>
5.1 Instruções de segurança .....	142
5.2 Trabalhos de manutenção .....	142
5.2.1 Controlo de funcionamento .....	142
5.3 Limpeza e conservação .....	143
<b>6 Eliminação .....</b>	<b>144</b>
<b>7 Assistência .....</b>	<b>145</b>

# 1 Acerca deste produto

O **Flex Kiosk** da Steelcase é sujeito a um controlo de qualidade contínuo em todas as fases de produção e distribuição. Deste modo, é garantida uma funcionalidade sem falhas.

Os produtos correspondem ao estado da arte (na Alemanha à data da construção) e foram construídos em conformidade com as regras técnicas de segurança reconhecidas. Ainda assim, podem surgir perigos. A este respeito, tenha em atenção as instruções de segurança pertinentes! As falhas suscetíveis de afetar a segurança devem ser eliminadas imediatamente. Reservamo-nos o direito de alteração dos produtos por razões de ordem técnica.

A Steelcase aplica um sistema de gestão da qualidade que cumpre os requisitos da norma DIN EN ISO 9001.

**O Flex Kiosk possui marca GS.**



**O rótulo do produto (Traceability Label) encontra-se por baixo do tampo da mesa.**

## 1.1 Utilização prevista

**Flex Kiosk** são concebidos exclusivamente como mobiliário para uso comercial (por exemplo, escritórios) e para interiores acessíveis ao público (por exemplo, instalações culturais e educacionais). Qualquer outra utilização para além da descrita é considerada como contrária à prevista.



**A utilização prevista também inclui o cumprimento de todas as instruções que constam do guia rápido!**

### 1.1.1 Má utilização previsível

Se o produto não for utilizado conforme previsto, pode não só colocar em perigo a vida e a integridade física do utilizador, como também causar danos materiais. Por esse motivo, a utilização contrária à prevista é proibida. Em caso de utilização não conforme com a utilização prevista, a Steelcase não assume qualquer responsabilidade por eventuais danos que possam ocorrer, nem prestará qualquer garantia relativa ao funcionamento correto e adequado dos componentes.

Possíveis utilizações contrárias à prevista:

- Utilização como meio auxiliar de subida.
- Utilização da estrutura como varão de suspensão.
- Utilização no exterior.
- Utilização em espaços húmidos.
- Utilização do suporte para portátil para colocar objetos com peso total superior a 5 kg.
- Utilização da superfície de trabalho para colocar objetos com peso total superior a 50 kg.

Esta listagem não pretende ser exaustiva.

## 1.1.2 Utilizadores com limitações

---



### **ATENÇÃO**

#### **Risco de ferimentos de pessoas ou de danos no produto!**

- ▶ O produto pode ser utilizado por crianças maiores de 8 anos, bem como por pessoas com capacidades físicas, sensoriais ou mentais diminuídas ou com falta de experiência e conhecimentos, desde que o utilizem sob supervisão ou tenham sido instruídas sobre a utilização segura do produto e entendam os perigos envolvidos.
  - ▶ O produto não é um brinquedo para crianças.
  - ▶ A limpeza e as operações de manutenção não devem ser realizadas por crianças.
-

## 2 Descrição do produto

O **Flex Kiosk** é um balcão no escritório de espaço aberto onde os utilizadores podem dirigir-se para efetuar breves videochamadas ou trabalhar de forma concentrada durante curtos períodos de tempo. Dispõe de um suporte dobrável para o portátil, de uma superfície de trabalho compacta e de divisórias para proporcionar privacidade.

O **Flex Kiosk** foi concebido de modo a poder ser instalado em qualquer lado no escritório, a fim de ajudar os colaboradores a concentrarem-se rapidamente e evitar distrações da equipa. Adapta-se a diversos espaços diferentes, incluindo corredores, salas de convívio, no exterior de salas de reuniões ou nas proximidades da base de uma equipa.

### 2.1 Utilização prevista do Flex Kiosk

- Concebido para satisfazer as necessidades de proteção visual da privacidade
- Idealizado para fazer uma pausa e mudar de lugar/-paisagem, a fim de refrescar a cabeça
- *Zona de espera, permite um isolamento rápido entre reuniões - trabalho individual*
- Adequado a culturas empresariais *casuais/informais*
- Utilização para videoconferências *espontâneas/informais*

### 2.2 Funções e recomendações

#### **Acesso à eletricidade e tecnologia:**

Possibilidade de ligação elétrica adicional: *Steelcase Flex Collection Power Stand* ou *Steelcase Flex Collection Power Hangers*



### **Iluminação:**

Aberturas para uma melhor iluminação ambiente. Possibilidade de luz adicional: *Eclipse Light*

### **Cadeiras:**

bancos ou cadeiras altas, p. ex.: *Perch, Last Minute, Maarten, Altzo, Klip, Allow Me, Cavatina Stool*

### **Divisórias:**

Proporcionam privacidade ao utilizador, tanto à frente como atrás.

### **Isolamento acústico:**

indisponível. Distância recomendada das mesas de trabalho e de reuniões para minimizar as interferências acústicas: no mínimo, 4 m.

### **Tipo de conversas:**

- chamadas telefónicas de curta duração ou não programadas
- breves videochamadas informais
- telefonemas pessoais

Recomenda-se a utilização de auscultadores.

Todos os componentes disponíveis podem ser consultados na descrição técnica em separado, bem como na tabela de preços.

Para informações detalhadas sobre os componentes do sistema disponíveis e para encomendas e fornecimentos suplementares, contacte o nosso serviço de assistência ao cliente (consultar *Assistência* na página 145).

## 2.3 Dados técnicos

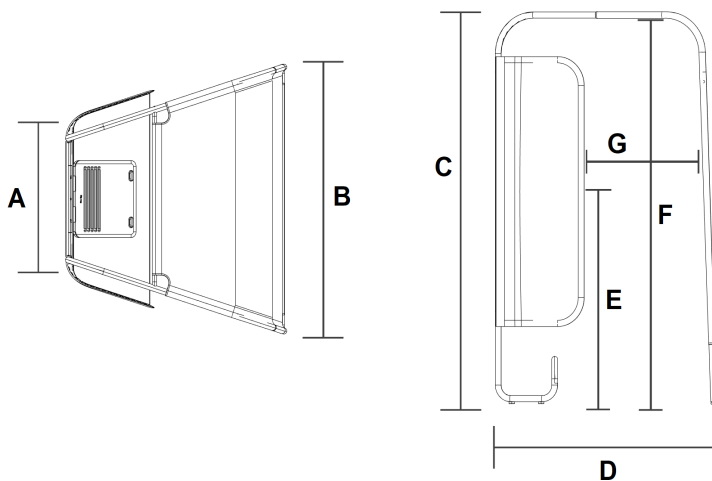

1.<sup>a</sup> figura: vista de cima / 2.<sup>a</sup> figura: vista lateral

Flex Kiosk	
Dimensões:	
A: Largura à frente	835 mm
B: Largura atrás	1400 mm
C: Altura total	2035 mm
D: Profundidade	1200 mm
E: Altura da secretária	1050 mm
F: Altura interior	2000 mm
G: Largura de entrada	630 mm
Carga útil máxima da secretária	50 kg
Carga útil máxima do suporte para portátil	5 kg

## 2.4 Componentes e características

As figuras ilustram o produto **Flex Kiosk**:

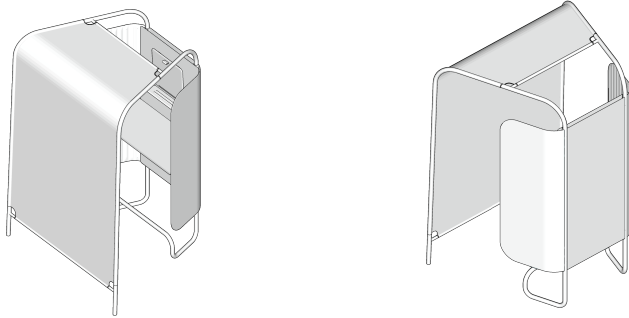

Figuras: Flex Kiosk atrás / Flex Kiosk à frente

O **Flex Kiosk** é constituído, essencialmente, pelos componentes e materiais seguintes:

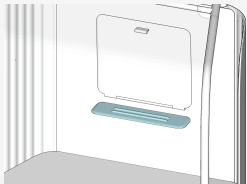
Componente	Características
<p>Gancho</p> 	<p>Para pendurar sacos, mochilas, <i>Steelcase Flex Collection Power Hangers</i> etc.</p> <p>Material: metal.</p>
<p>Suporte</p> 	<p>Para segurar os smartphones ou tablets enquanto estão a ser utilizados para uma videochamada.</p> <p>Material: PET e metal.</p>

## 2 Descrição do produto

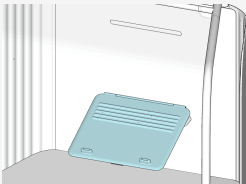
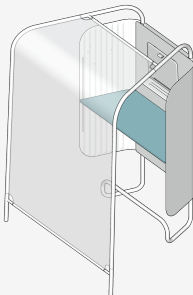
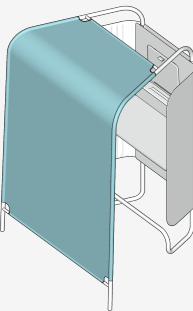
Componente	Características
<p data-bbox="266 215 434 236">Suporte para portátil</p>  A diagram showing a light blue laptop stand on a desk. The stand is a simple rectangular frame with a flat top surface. A laptop is shown resting on the stand, which is positioned in front of a window with vertical blinds.	<p data-bbox="501 215 911 263">Para segurar os computadores portáteis enquanto estão a ser utilizados para uma videochamada.</p> <p data-bbox="501 288 919 360">Por motivos de ergonomia, recomenda-se colocar o computador portátil em cima da mesa em caso de utilização prolongada do teclado.</p> <p data-bbox="501 384 748 405">Material: PET, metal e ímanes.</p>
<p data-bbox="284 512 416 533">Tampo da mesa</p>  A diagram showing a desk with a light blue laptop on it. The desk has a curved front edge and a small shelf on the right side. The laptop is open and facing the viewer.	<p data-bbox="501 512 863 560">Para tomar notas e trabalhar no computador portátil.</p> <p data-bbox="501 584 665 604">Material: melamina.</p>
<p data-bbox="292 1023 407 1043">Painel traseiro</p>  A diagram showing a desk with a light blue back panel attached to the back edge. The panel is rectangular and covers the back of the desk. The desk has a curved front edge and a small shelf on the right side.	<p data-bbox="501 1023 889 1118">Para ter um fundo neutro nas videochamadas. Dependendo do ângulo da câmara do portátil, o painel traseiro pode não cobrir a totalidade do fundo.</p> <p data-bbox="501 1142 636 1163">Material: tecido.</p>

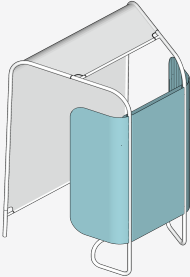
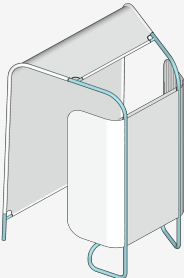
Componente	Características
<p data-bbox="244 217 493 239">Painéis laterais e painel frontal</p> 	<p data-bbox="524 217 908 264">Garante privacidade para que o utilizador possa concentrar-se.</p> <p data-bbox="524 288 636 311">Material: PET.</p>
<p data-bbox="331 609 407 632">Estrutura</p> 	<p data-bbox="524 609 930 711">Para manter o produto completo, inclusivamente um apoio para os pés, na posição vertical. O apoio para os pés destina-se a melhorar a ergonomia na posição sentada ou em pé.</p> <p data-bbox="524 735 650 758">Material: metal.</p>

## 3 Transporte e montagem

### 3.1 Instruções de segurança



#### ATENÇÃO

#### Risco de ferimentos e danos!

Ao deslocar o **Flex Kiosk**, o produto pode ser danificado.

Ao transportar ou deslocar **Flex Kiosk**, é obrigatório observar o seguinte:

- ▶ Movimentar ou deslocar o produto com, pelo menos, duas pessoas.
- ▶ É possível movimentar o produto completamente montado até um máximo de 8 m no espaço envolvente.
- ▶ Caso seja necessário transportar o produto de um piso para outro, passando por portas, em elevadores e/ou subindo e descendo escadas OU a uma distância maior:
  - ▶ remover o painel traseiro da estrutura ou desmontar o produto completo; para o efeito, seguir as instruções de montagem e desmontagem correspondentes.

### 3.2 Controlar o fornecimento

Depois de desembalar o produto, verificar imediatamente se apresenta danos causados pelo transporte e se está completo; os eventuais danos devem ser comunicados ao fabricante com a maior brevidade possível.

## 3.3 Montagem

Para a montagem do produto **Flex Kiosk**, observe as instruções de montagem em formato digital, disponíveis em:

<http://www.steelcase.com/en-eu>



**A Steelcase recomenda que a montagem seja efetuada pelo revendedor especializado ou por uma empresa de montagem.**

### 3.3.1 Instalação e posicionamento do produto

A instalação e utilização do produto requerem um planeamento minucioso.

Os módulos parcialmente montados do produto **Flex Kiosk** são fornecidos diretamente pelo fabricante.

O local de instalação tem de cumprir os seguintes requisitos:

- Base com capacidade de carga suficiente
- Superfície de instalação/pavimento plano
- Intervalo de temperaturas de +5 °C a +40 °C
- Humidade relativa do ar: 85 %

### 3.3.2 Instruções de instalação

**Posicionamento no local de instalação**



**Os sistemas de aspersão não devem ser bloqueados, mantendo uma distância de pelo menos 30 cm.**



Para melhorar a experiência de videochamada, o **Flex Kiosk** possui uma abertura na parte superior, que permite otimizar a utilização do espaço envolvente. Ao posicionar o **Flex Kiosk**, certificar-se da boa iluminação dos utilizadores.

---



O **Flex Kiosk** deve ser instalado num local de fácil acesso a partir de qualquer posto de trabalho e pode ser posicionado em qualquer espaço do escritório, nomeadamente corredores, salas de reuniões, cafés de trabalho, etc.

Recomenda-se que o **Flex Kiosk** seja posicionado a uma distância acústica suficiente de 4 metros em relação da e outros postos de trabalho.

---

#### Oscilação do produto

---



O **Flex Kiosk** é um elemento leve que tem de ser nivelado para otimizar a experiência de utilização, uma vez que a estrutura foi idealizada para permitir um reposicionamento rápido e fácil no escritório. O **Flex Kiosk** é seguro do ponto de vista estrutural e possui a marca GS, mas pode apresentar uma ligeira oscilação devido à sua leveza. Para reduzir esta oscilação, é sempre possível encostar o **Flex Kiosk** a uma parede, sem qualquer fixação (ver figura).

---



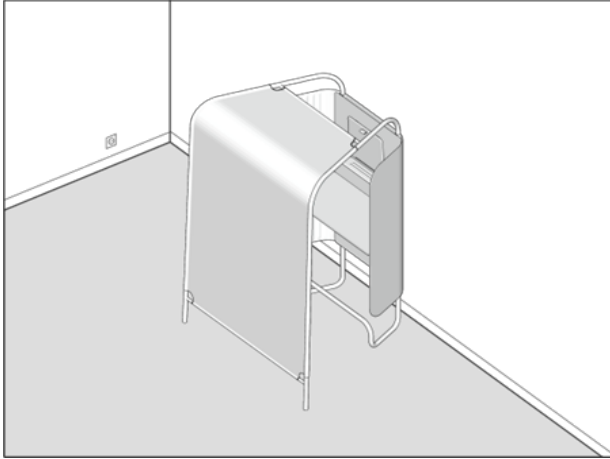

*Figura: Flex Kiosk encostado à parede*

## 4 Utilização

### 4.1 Instruções de segurança

Os elementos do **Flex Kiosk** só podem ser utilizados e operados em perfeitas condições técnicas e tendo em consideração o guia rápido.

Antes de utilizar o **Flex Kiosk**, certifique-se do seguinte:

- O produto foi montado de acordo com as instruções de montagem fornecidas.



---

### **PERIGO**

#### **Danos na estrutura devido a viragem e instabilidade!**

Risco de ferimentos graves!

- ▶ Não utilizar indevidamente como apoio.
  - ▶ Não subir para a estrutura.
  - ▶ Não se encostar à estrutura.
  - ▶ Não se encostar aos painéis laterais e ao painel traseiro.
  - ▶ Não subir para a mesa nem sentar-se nela.
  - ▶ Não exceder a carga útil máxima da mesa (50 kg) e do suporte para portátil (5 kg).
  - ▶ Prestar atenção às irregularidades no piso.
  - ▶ Para deslocar a estrutura, seguir as instruções de montagem e desmontagem correspondentes.
-



## ATENÇÃO

### Risco de ferimentos e danos em caso de instabilidade do suporte para portátil!

O portátil pode cair do suporte.

- ▶ Verificar se o suporte para portátil está seguro antes de o utilizar.
- ▶ Montar o suporte para portátil conforme as instruções de montagem.



## NOTA

### Campos magnéticos no suporte para portátil.



Figura: posição dos ímanes



Este produto contém íman(es) localizado(s) como indicado por este símbolo.

## 4.2 Utilização e ajuste do Flex Kiosk

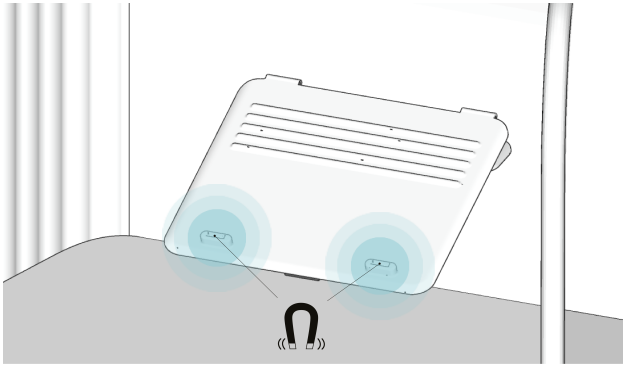
### 4.2.1 Recomendações de utilização

**Tamanho:**

Adequado para 1 pessoa. No máximo, até 2 pessoas.

**Duração da utilização:**

Duração recomendada: até 30 minutos.



**Não o utilizar o Flex Kiosk com cadeiras com rodízios!**

---

### 4.2.2 Alinhamento do Flex Kiosk

Para compensar irregularidades, o **Flex Kiosk** pode ser nivelado/alinhado com os parafusos de ajuste.

### 4.2.3 Ajuste do painel traseiro

Para garantir uma superfície lisa do tecido, o painel traseiro possui uma função para aumentar a tensão do tecido. Além disso, o painel traseiro pode ser deslocado manualmente para aumentar a tensão (ver figura).

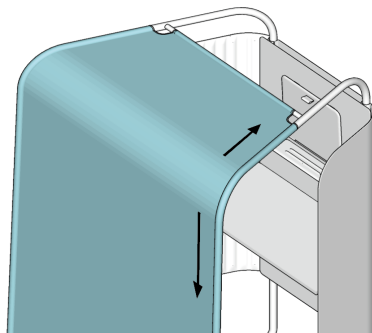

*Figura: ajuste do painel traseiro*

## 4.2.4 Utilização do suporte para portátil



O Flex Kiosk foi concebido para portáteis com uma diagonal de ecrã de até 16,4 polegadas (no máx., 400 x 260 mm). Também podem ser colocados computadores portáteis maiores no suporte, mas o ângulo de abertura do ecrã pode ser limitado. O peso de qualquer portátil não pode exceder 5 kg.

Utilização do suporte para portátil, ver figura:



PT

*Figura: suporte com portátil*

## 5 Manutenção

### 5.1 Instruções de segurança



**Os trabalhos de manutenção necessários em caso de danos no produto devem ser efetuados exclusivamente por profissionais qualificados.**



#### AVISO

**A utilização de peças de substituição não autorizadas pode causar danos no produto!**

- ▶ Por princípio, só podem ser utilizados componentes previstos pela Steelcase como peças de substituição. A montagem de outros componentes deve ser acordada com a Steelcase.
- ▶ Os intervalos de manutenção e inspeção indicados devem ser cumpridos.

### 5.2 Trabalhos de manutenção

#### 5.2.1 Controlo de funcionamento

O controlo de funcionamento indicado e os trabalhos de manutenção daí resultantes devem ser cumpridos.

Os componentes do produto **Flex Kiosk** devem ser controlados regularmente quanto à sua funcionalidade.

Intervalo	Ponto de controlo	Controlo de funcionamento	Estado necessário	Medidas (caso necessário)
regularmente	Elementos de ligação	Parafusos e elementos de ligação	Os parafusos e elementos de ligação estão	Apertar novamente os parafusos /

Intervalo	Ponto de controlo	Controlo de funcionamento	Estado necessário	Medidas (caso necessário)
			bem apertados e fixados	fixar os elementos de fixação
	Suporte para portátil	Estabilidade do suporte para portátil	Sem danos e operacional	Reapertar os parafusos
	Produto <b>Flex Kiosk</b>	Verificar o nivelamento horizontal e a estabilidade	estável e plano	Alinhar as correções e fixar as ligações

### 5.3 Limpeza e conservação

Apenas devem ser usados produtos de conservação e limpeza adequados aos materiais em questão (madeira, plástico, metal, tecido, etc.).

- ▶ Limpar regularmente a superfície do tampo da mesa e quando esta estiver visivelmente suja.
- ▶ Limpar regularmente os componentes não visíveis e visíveis com agentes de limpeza adequados para os materiais correspondentes.
- ▶ Verificar regularmente se o tecido nas superfícies do produto está amarrotado e/ou enviesado e alisar o tecido, passando a mão e esticando-o.



Pode consultar informações sobre a limpeza das superfícies nas instruções de limpeza em:

<https://www.steelcase.com/eu-en/cleaning-steelcase-products/> > Design Resources > Surface Materials > Cleaning Guidelines

## 6 Eliminação

A desmontagem deve ser efetuada por profissionais qualificados.

Para o desmantelamento definitivo e a eliminação do produto, deve proceder do seguinte modo:

- ▶ Separe as peças desmontadas por
  - componentes reutilizáveis
  - grupos de materiais (madeira, metal, plástico, componentes elétricos, etc.) a eliminar

e providencie o respetivo encaminhamento para o ciclo da reciclagem. Observe as normas regionais em vigor nesta matéria.

Em caso de desmontagem, solicite ao fabricante as instruções de reciclagem.



## 7 Assistência

### **Fornecimento, montagem, instrução**

Geralmente, o produto é fornecido, montado e ajustado pelo fabricante ou pelo revendedor especializado.

Os utilizadores são instruídos pelo fabricante ou pelo revendedor especializado sobre o modo de operação.

### **Reparações e peças de substituição**

As peças de substituição originais e os acessórios podem ser encomendados ao fabricante.

Caso tenha dificuldade em reparar eventuais erros ou falhas, entre em contacto com o serviço de assistência ao cliente:

Steelcase GmbH

Brienner Straße 42

Munique

Alemanha

LineOne EMEA

Telefone: +49 (0) 80 31 405 – 111

E-mail:

DE lineone-de@steelcase.com

EN lineone-en@steelcase.com

FR lineone-fr@steelcase.com

ES posventaspain@steelcase.com

# Ficha técnica

## Fabricante

Steelcase GmbH, Brienner Str. 42, 80333 Munique, Alemanha

Telefone: +49 (0)8031 405-0

Fax: +49 (0)8031 405-100

E-mail: info@steelcase.com

Web: www.steelcase.com

## Copyright

Não é permitido transmitir excertos ou cópias a terceiros, nem utilizá-los de outra forma para divulgação pública, sem a aprovação prévia por escrito da Steelcase.

Enquanto parte de uma documentação técnica, as presentes instruções estão protegidas pelos direitos de autor em vigor na Alemanha.

## Responsabilidade

A firma Steelcase pode exonerar-se da sua responsabilidade, caso se verifiquem uma ou mais das condições seguintes:

- Utilização não conforme do produto.
- Utilização do produto para fins que excedem uma utilização razoável como mobiliário de escritório.
- Operação do produto com dispositivos de segurança e proteção avariados ou que não funcionam.
- Montagem incorreta por pessoal não autorizado.
- Utilização de componentes e adaptações que não sejam da Steelcase. No caso de componentes adquiridos a outros fornecedores não é possível garantir que foram construídos e produzidos de acordo com os requisitos de desempenho e segurança.
- Projetos de outros fornecedores que resultam, comprovadamente, numa utilização incorreta do produto.
- Alterações não autorizadas do produto ao nível da sua construção e versão.
- Colocação de cargas no produto que excedem os limites indicados pelo fabricante.
- Manutenção incorreta, manutenção efetuada por terceiros, bem como manutenção efetuada por profissionais não qualificados.
- Monitorização insuficiente dos componentes do produto (controlos de funcionamento).
- Eliminação inadequada e encaminhamento incorreto do produto ou da embalagem para o circuito de reciclagem.
- Revenda a terceiros, sem que o produto seja acompanhado do presente guia de utilização.
- Catástrofes causadas pelo impacto de corpos estranhos ou por força maior.

Para a realização de trabalhos de montagem, manutenção e eliminação mais complexos, é indispensável recorrer a profissionais qualificados.

# Inhoudsopgave

<b>1</b>	<b>Over dit product</b>	<b>149</b>
1.1	Beoogd gebruik	149
1.1.1	Voorzienbaar misbruik	150
1.1.2	Gebruiker met beperkingen	151
<b>2</b>	<b>Productbeschrijving</b>	<b>152</b>
2.1	Gebruiksdoel van Flex Kiosk	152
2.2	Functies en aanbevelingen	152
2.3	Technische gegevens	154
2.4	Componenten en eigenschappen	155
<b>3</b>	<b>Transport en montage</b>	<b>158</b>
3.1	Veiligheidsvoorschriften	158
3.2	Levering controleren	158
3.3	Montage	158
3.3.1	Product opstellen en positioneren	159
3.3.2	Opmerkingen voor de opstelling	159
<b>4</b>	<b>Gebruik</b>	<b>161</b>
4.1	Veiligheidsvoorschriften	161
4.2	Flex Kiosk gebruiken en instellen	163
4.2.1	Gebruiksaanbevelingen	163
4.2.2	Flex Kiosk uitlijnen	163



4.2.3 Achterwand instellen .....	163
4.2.4 Laphouder gebruiken .....	164
<b>5 Instandhouding .....</b>	<b>165</b>
5.1 Veiligheidsvoorschriften .....	165
5.2 Instandhoudingswerkzaamheden .....	165
5.2.1 Functiecontrole .....	165
5.3 Reiniging en onderhoud .....	166
<b>6 Afvoer .....</b>	<b>167</b>
<b>7 Service .....</b>	<b>168</b>

NL

# 1 Over dit product

**Flex Kiosk** van Steelcase ondergaat bij de vervaardiging en de verkoop constant kwaliteitscontroles. Zo garanderen wij een foutloze werking.

De producten zijn geconstrueerd en geproduceerd volgens de technische stand van zaken (in Duitsland op het tijdstip van de constructie) en de erkende veiligheidstechnische voorschriften. Toch kunnen er gevaren ontstaan. Neem daarom de desbetreffende veiligheidsvoorschriften in acht! Storingen, die de veiligheid kunnen beïnvloeden, moeten onmiddellijk worden verholpen. Om technische redenen behouden wij ons het recht voor om veranderingen aan de producten aan te brengen.

Steelcase maakt gebruik van een kwaliteitsmanagementsysteem dat voldoet aan de eisen van DIN EN ISO 9001.

**Flex Kiosk is GS-gekwalificeerd.**



**Het productlabel (Traceability Label) bevindt zich onder het bureaublad.**

## 1.1 Beoogd gebruik

**Flex Kiosk** zijn uitsluitend ontworpen als meubel voor commercieel gebruik (bijvoorbeeld kantoren) en voor openbaar toegankelijke binnenruimtes (bijvoorbeeld cultuur- en onderwijsinstellingen). Een ander of verdergaand gebruik geldt als niet beoogd.



**Tot het reglementair gebruik behoort ook de inachtneming van alle aanwijzingen uit de korte handleiding!**

---

### 1.1.1 Voorzienbaar misbruik

Bij een niet-reglementair gebruik van het product kunnen gevaren voor lijf en leven en materiële beschadigingen ontstaan. Om die reden is een niet-reglementair gebruik verboden. Bij een niet-reglementair gebruik aanvaardt Steelcase geen aansprakelijkheid voor eventueel optredende schade en garandeert het geen perfecte en functionele werking van de componenten.

Mogelijk niet-reglementair gebruik:

- Gebruik als opstaphulp.
- Gebruik van de structuur als hangstang.
- Gebruik buiten.
- Gebruik in vochtige ruimten.
- Gebruik van de laptop houder als opbergplaats voor voorwerpen met een totaalgewicht van meer dan 5 kg.
- Gebruik van het werkvlak als opbergplaats voor voorwerpen met een totaalgewicht van meer dan 50 kg.

De opsomming pretendeert niet volledig te zijn.

## 1.1.2 Gebruiker met beperkingen

---



### **WAARSCHUWING**

#### **Verwondingen aan personen of beschadigingen van het product mogelijk!**

- ▶ Het product kan worden gebruikt door kinderen vanaf 8 jaar en daarnaast door personen met verminderde fysieke, sensorische of mentale vaardigheden of een gebrek aan ervaring en kennis, indien ze onder toezicht staan of met betrekking tot het veilige gebruik van het product zijn geïnstrueerd en de daaruit resulterende gevaren begrijpen.
  - ▶ Kinderen mogen niet met het product spelen.
  - ▶ Reiniging en gebruiksonderhoud mogen niet worden uitgevoerd door kinderen.
-

## 2 Productbeschrijving

**Flex Kiosk** is een centraal punt in het open kantoor en dat gebruikers bij korte videogesprekken of bij korte geconcentreerde werkzaamheden ondersteunt. Het biedt een opklapbare laphouder, een compact werkvlak en privacybeschermingselementen.

**Flex Kiosk** is zo geconcipieerd, dat het overal in het kantoor kan worden opgesteld en de medewerkers helpt, zich snel te concentreren en afleidingen van het team te vermijden. Het past in veel verschillende ruimtes, inclusief gangen, sociale ruimtes, buiten vergaderruimtes of in de buurt van een teambasis.

### 2.1 Gebruiksdoel van Flex Kiosk

- Geconcipieerd voor de behoeften van visuele privacybescherming
- Bedoeld voor pauzes en veranderingen van locatie / omgeving, om de geest op te frissen
- *Wachtplaats, snelle terugtrekking, tussen sessies - individueel werk*
- Geschikt voor *ontspannen / informele* bedrijfs-culturen
- Gebruik voor *spontane / informele* videoconferenties

### 2.2 Functies en aanbevelingen

#### **Toegang tot stroom en techniek:**

Extra stroomaansluiting mogelijk: *Steelcase Flex Collection Power Stand* oer *Steelcase Flex Collection Power Hangers*

#### **Verlichting:**

Openingen voor beter omgevingslicht. Extra licht mogelijk: *Eclipse Light*



### **Stoelen:**

Krukken of hoge stoelen zoals: *Perch, Last Minute, Maarten, Altzo, Klip, Allow Me, Cavatina Stool*

### **Privacybescherming:**

Biedt privacybescherming voor de gebruiker aan de voor- en achterkant.

### **Akoestische geluidsisolatie:**

Niet aanwezig. Aanbevolen afstand tot werk- en vergadertafels, om akoestische storingen te minimaliseren: ten minste 4 m.

### **Soort besprekingen:**

- kortere of niet planmatige telefoontjes
- korte informele videogesprekken
- persoonlijke telefoontjes

Gebruik van koptelefoon aanbevolen.

Alle beschikbare onderdelen vindt u in de afzonderlijke technische beschrijving en in de prijslijst.

Neem voor gedetailleerde informatie over de verkrijgbare systeemcomponenten en voor aanvullende bestellingen en naleveringen contact op met onze klantenservice (zie *Service* op pagina 168).

## 2.3 Technische gegevens

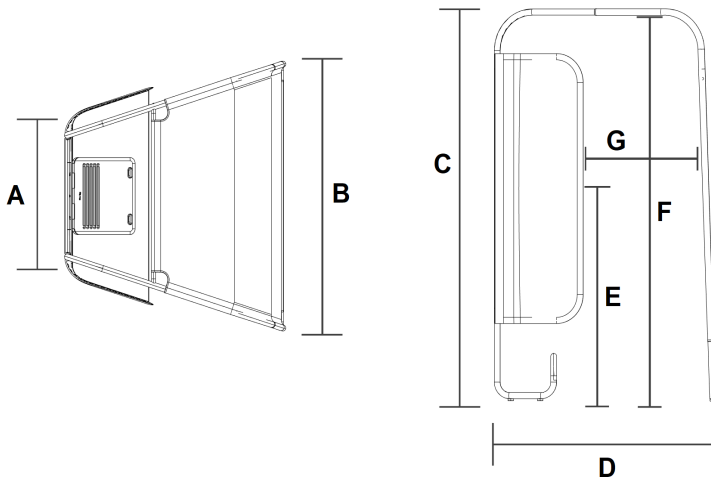

1. Afbeelding: zicht van boven / 2. Afbeelding: zijaanzicht

### Flex Kiosk

Afmetingen:

A: breedte voor	835 mm
B: breedte achter	1400 mm
C: totale hoogte	2035 mm
D: diepte	1200 mm
E: bureauhoogte	1050 mm
F: hoogte binnen	2000 mm
G: breedte ingang	630 mm
Maximale nuttige last tafel	50 kg
Maximale nuttige last laptopouder	5 kg

## 2.4 Componenten en eigenschappen

De afbeelding tonen het product **Flex Kiosk**:

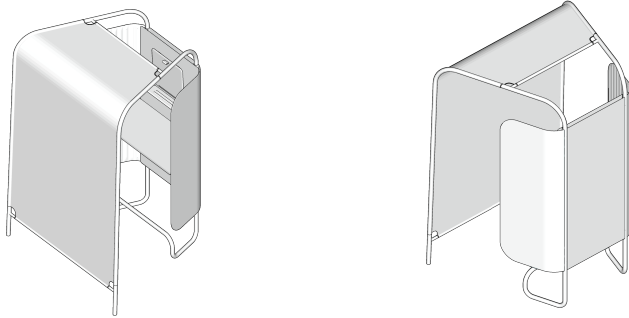

Afbeeldingen: *Flex Kiosk back / Flex Kiosk front*

NL

**Flex Kiosk** bestaat in wezen uit de volgende componenten en materialen:

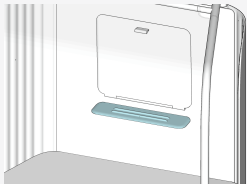
Component	Eigenschappen
<p>Haak</p> 	<p>Voor het ophangen van tassen, rugzakken, <i>Steelcase Flex Collection Power Hangers</i> enz.</p> <p>Materiaal: metaal.</p>
<p>Opbergplek</p> 	<p>Voor het plaatsen van smartphones of tablets bij het gebruik voor een videocall.</p> <p>Materiaal: PET en metaal.</p>

## 2 Productbeschrijving

Component	Eigenschappen
<p data-bbox="292 220 407 240">Laptophouder</p> 	<p data-bbox="501 220 908 264">Voor het plaatsen van laptops bij het gebruik voor een videocall.</p> <p data-bbox="501 292 916 363">Bij langer gebruik van het toetsenbord is het aan te raden, de laptop om ergonomische redenen op het werkblad te zetten.</p> <p data-bbox="501 387 804 408">Materiaal: PET, metaal en magneten.</p>
<p data-bbox="303 515 396 536">Bureaublad</p> 	<p data-bbox="501 515 911 568">Voor het schrijven van notities en werkzaamheden op de laptop.</p> <p data-bbox="501 587 673 608">Materiaal: melamine.</p>
<p data-bbox="300 986 399 1007">Achterwand</p> 	<p data-bbox="501 986 924 1082">Voor een neutrale achtergrond bij videogesprekken. Afhankelijk van de camerahoek van de laptop bedekt de achterwand mogelijk niet het volledige zicht.</p> <p data-bbox="501 1106 624 1126">Materiaal: stof.</p>

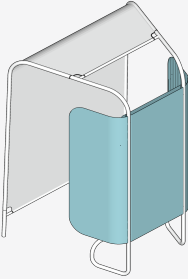
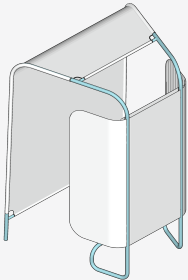
Component	Eigenschappen
<p data-bbox="272 217 468 240">Zijwanden en voorwand</p> 	<p data-bbox="524 217 932 264">Biedt privacybescherming, zodat de gebruiker zich kan concentreren.</p> <p data-bbox="524 288 647 312">Materiaal: PET.</p>
<p data-bbox="342 609 396 633">Frame</p> 	<p data-bbox="524 609 946 689">Om het complete product inclusief een voetensteun rechtop te houden. De voetensteun dient voor verbetering van de ergonomie bij het staan of zitten.</p> <p data-bbox="524 708 669 732">Materiaal: metaal.</p>

## 3 Transport en montage

### 3.1 Veiligheidsvoorschriften

---



#### WAARSCHUWING

#### Verwondingen en beschadiging mogelijk!

Bij het verschuiven van **Flex Kiosk** kan het product worden beschadigd.

Bij het transport of verschuiven van **Flex Kiosk** moet dit in acht worden genomen:

- ▶ Met ten minste twee personen het product verplaatsen resp. verschuiven.
  - ▶ Het product kan volledig in elkaar gezet tot maximaal 8 m in de omgeving worden verplaatst.
  - ▶ Indien het product tussen de etages moet worden getransporteerd, door deuren, in liften en/of trappen op of af OF over een lange afstand:
    - ▶ De achterwand moet van de structuur worden verwijderd of het complete product worden gedemonteerd, daarvoor de desbetreffende montage- en demontagehandleiding in acht nemen.
- 

### 3.2 Levering controleren

Na het uitpakken moet het product onmiddellijk op transportschade en volledigheid worden gecontroleerd; eventuele schade dient u zo snel mogelijk bij de fabrikant te melden.

### 3.3 Montage

Voor de montage van het product **Flex Kiosk** neemt u de digitaal beschikbare montagehandleiding in acht onder:

<http://www.steelcase.com/en-eu>



**Steelcase adviseert, de montage te laten uitvoeren door een gespecialiseerd bedrijf of een montagebedrijf.**

### 3.3.1 Product opstellen en positioneren

Voor de opstelling en het gebruik van het product is een uitvoerige planning vereist.

De deels gemonteerde modules van het product **Flex Kiosk** worden direct door de fabrikant geleverd.

De opstelplaats moet aan de volgende voorwaarden voldoen:

- Voldoende draagvermogen van de vloer
- Vlak opstelvlak / vloeroppervlak
- Temperatuurbereik +5 °C tot +40 °C
- Max. relatieve luchtvochtigheid 85 %

### 3.3.2 Opmerkingen voor de opstelling

#### **Positionering in de opstellingslocatie**



**De sprinklersystemen niet blokkeren, houd minstens 30 cm afstand.**



**Flex Kiosk** moet van alle werkplekken gemakkelijk toegankelijk zijn en kan zich in het volledige kantoor zoals gangen, vergaderruimtes, werkcafés enz. bevinden.

Het is aan te bevelen **Flex Kiosk** op voldoende akoestische distance van 4 m van andere werkplekken te plaatsen.



Voor een goede beleving van videogesprekken biedt **Flex Kiosk** een opening aan de bovenkant, om de omgeving optimaal te gebruiken. Let er bij de positionering van **Flex Kiosk** op, dat de gebruikers goed verlicht zijn.

---

#### Product oscillatie

---



**Flex Kiosk** is een licht element, dat voor een optimale beleving moet worden genivelleerd, omdat de constructie is bedoeld voor een snelle en eenvoudige verplaatsing in het kantoor. **Flex Kiosk** structureel veilig en GS-gekwificeerd, echter kan het vanwege zijn lichtheid een lichte oscillatie vertonen. Om dit te reduceren, kan **Flex Kiosk** op elk moment zonder enige bevestiging tegen een wand worden geplaatst (zie afbeelding).

---

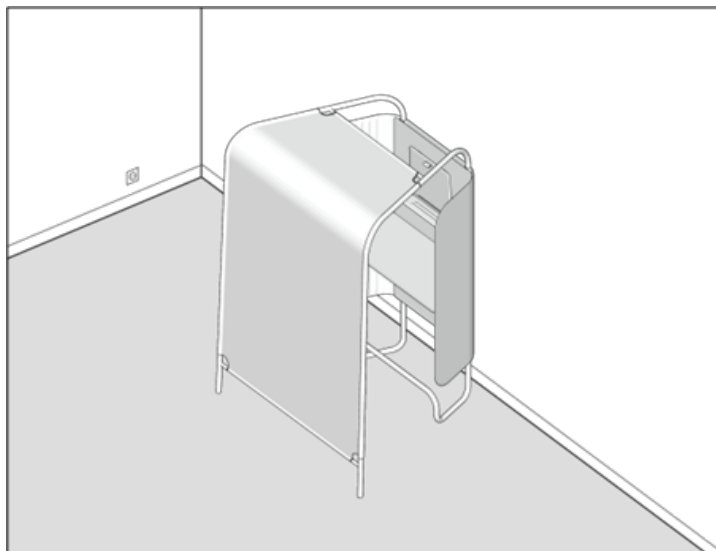

*Afbeelding: Flex Kiosk tegen een wand*



## 4 Gebruik

### 4.1 Veiligheidsvoorschriften

De **Flex Kiosk** elementen mogen alleen in technisch onberispelijke toestand en met inachtneming van de korte handleiding worden gebruikt en bediend.

Vergewis u van het volgende vooraleer u **Flex Kiosk** gebruikt:

- Het product werd overeenkomstig de bijgevoegde montagehandleiding gemonteerd.



### **GEVAAR**

#### **Beschadiging van de constructie door omkiepen en instabiliteit!**

Zware verwondingen mogelijk!

- ▶ Niet ondeskundig als steun gebruiken.
- ▶ Niet op de constructie klimmen.
- ▶ Niet tegen de constructie leunen.
- ▶ Niet tegen de zijdelingse wanden en achterwand leunen.
- ▶ Niet op de tafel klimmen of erop zitten.
- ▶ Niet de maximale nuttige last van de tafel (50 kg) en laptop houder (5 kg) overschrijden.
- ▶ Op vloeroneffenheden letten.
- ▶ Voor het verschuiven van de constructie de betreffende montage- en demontagehandleiding in acht nemen.

## WAARSCHUWING



### Verwondingen en beschadiging door instabele laptopouder!

Laptop kan van de houder vallen.

- ▶ Vóór het gebruik van de laptopouder op zekere hou-  
vast controleren.
- ▶ Laptopouder volgens de montagehandleiding mon-  
teren.



## OPMERKING

### Magneetvelden aan de laptopouder.

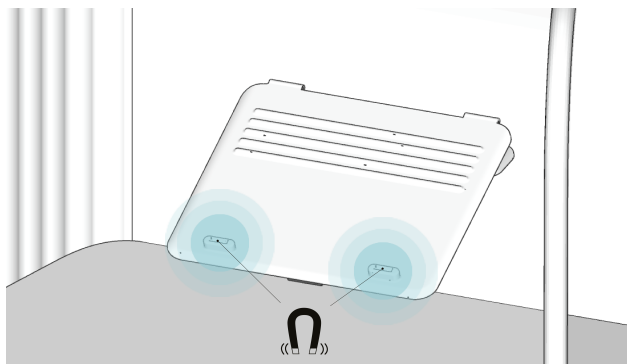

Afbeelding: positie van de magneten



Dit product bevat magneet(s) zoals aangegeven door dit symbool.

## 4.2 Flex Kiosk gebruiken en instellen

### 4.2.1 Gebruiksaanbevelingen

**Grootte:**

Geschikt voor 1 persoon. Maximaal tot 2 personen.

**Duur van het gebruik:**

Aanbevolen duur: tot 30 minuten.



**Flex Kiosk niet gebruiken met stoelen op wielen!**

### 4.2.2 Flex Kiosk uitlijnen

Om oneffenheden te compenseren, kan aan de stelschroeven **Flex Kiosk** genivelleerd / uitgelijnd worden.

### 4.2.3 Achterwand instellen

Om een glad oppervlak van de stof te garanderen, beschikt de achterwand over een functie ter verhoging van de spanning van de stof. Bovendien kan de achterwand handmatig worden verschoven, om de spanning te verhogen (zie afbeelding).

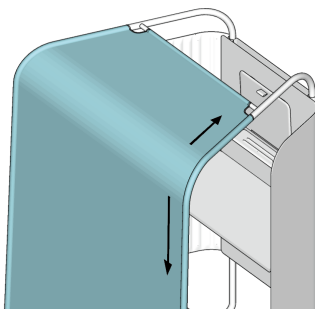

*Afbeelding: achterwand instellen*

## 4.2.4 Laphouder gebruiken



**Flex Kiosk ontworpen voor laptops tot 16,4 inch beeldscherm diagonaal (max. 400 x 260 mm). Er kunnen ook grotere laptops worden opgesteld, maar de openingshoek van het beeldscherm kan beperkt zijn. Alle laptops moeten minder wegen dan 5 kg.**

Gebruik van de laphouder, zie afbeelding:



*Afbeelding: laphouder met laptop*

NL

## 5 Instandhouding

### 5.1 Veiligheidsvoorschriften



**Noodzakelijke instandhoudingswerkzaamheden bij beschadiging van het product mogen uitsluitend worden uitgevoerd door gekwalificeerd vakpersoneel.**



#### **AANWIJZING**

**Het gebruik van niet toegestane reserveonderdelen kan schade aan het product veroorzaken!**

- ▶ Als reserveonderdelen mogen principieel alleen door Steelcase voorgeschreven onderdelen worden gebruikt. De inbouw van andere delen moet met Steelcase worden afgestemd.
- ▶ Aangegeven onderhouds- en inspectie-intervallen in acht nemen.

### 5.2 Instandhoudingswerkzaamheden

#### 5.2.1 Functiecontrole

De aangegeven functiecontrole en de daaruit voortvloeiende instandhoudingswerkzaamheden moeten worden aangehouden.

De componenten van het product **Flex Kiosk** regelmatig controleren op hun functionaliteit.

Intervall	Controlepunt	Functiecontrole	Benodigde toestand	maatregelen (indien nodig)
regel-	Ver-	Schroeven en ver-	Schroeven en ver-	Schroeven

Interval	Controlepunt	Functiecontrole	Benodigde toestand	maatregelen (indien nodig)
matig	bin-dingselementen	bin-dingselementen	bin-dingselementen zijn vast aangedraaid en gefixeerd	opnieuw aandraaien / bevestigingselementen fixeren
	Laptophouder	Stabiliteit van de laptophouder	Geen beschadiging en functioneel	Schroeven aandraaien
	Product <b>Flex Kiosk</b>	Op horizontale uitlijning en stabiliteit controleren	stabiel en vlak	Glijders uitlijnen en verbindingen fixeren

### 5.3 Reiniging en onderhoud

Let erop, dat alleen onderhouds- en reinigingsmiddelen worden gebruikt, die geschikt zijn voor het desbetreffende materiaal (hout, kunststof, metaal, stof enz.).

- ▶ Regelmatig en bij zichtbare verontreiniging het tafelblad reinigen.
- ▶ Regelmatig niet zichtbare en zichtbare componenten met de voor de desbetreffende materialen geschikte reinigingsmiddelen reinigen.
- ▶ Regelmatig de oppervlakken van het product controleren op gekreukelde en/ of verschoven stof en de stof door wrijven en trekken glad maken.



Informatie over de reiniging van de oppervlakken vindt u in de reinigingshandleiding onder:

<https://www.steelcase.com/eu-en/cleaning-steelcase-products/> > Design Resources > Surface Materials > Cleaning Guidelines

## 6 Afvoer

De demontage moet door hiervoor gekwalificeerd vakpersoneel worden uitgevoerd.

Moet het product definitief gedemonteerd en afgevoerd worden, gaat u als volgt te werk:

- ▶ Scheid de resulterende onderdelen volgens
  - herbruikbare onderdelen
  - af te voeren materiaalgroepen (hout, metaal, kunststof, elektronische onderdelen, enz.)

en lever ze in bij een afvalverwerkingsbedrijf. Neem alle geldende plaatselijke voorschriften in acht.

Voor een demontage vraagt u bij de fabrikant een recyclinghandleiding aan.

## 7 Service

### **Levering, plaatsing, instructie**

Het product wordt normaliter door de fabrikant of het gespecialiseerd bedrijf geleverd, gemonteerd en ingericht.

De fabrikant of het gespecialiseerde bedrijf informeert gebruikers over de bediening van het product.

### **Reparaties en reserveonderdelen**

Originele reserveonderdelen en toebehoren zijn via de fabrikant verkrijgbaar.

Wanneer het onmogelijk is om opgetreden fouten of storingen te verhelpen, dient u contact op te nemen met de klantenservice:

Steelcase GmbH

Brienner Straße 42

München

Duitsland

LineOne EMEA

Telefoon: +49 80 31 405 – 111

E-mail:

DE [lineone-de@steelcase.com](mailto:lineone-de@steelcase.com)

EN [lineone-en@steelcase.com](mailto:lineone-en@steelcase.com)

FR [lineone-fr@steelcase.com](mailto:lineone-fr@steelcase.com)

ES [posventaspain@steelcase.com](mailto:posventaspain@steelcase.com)



# Colofon

## Fabrikant

Steelcase GmbH, Brienner Str. 42, 80333 München, Duitsland

Telefoon: +49 (0)8031 405-0

Fax: +49 (0)8031 405-100

E-mail: [info@steelcase.com](mailto:info@steelcase.com)

Web: [www.steelcase.com](http://www.steelcase.com)

## Copyright

Uittreksels of kopieën mogen zonder voorafgaande schriftelijke toestemming van Steelcase niet aan derden worden verstrekt of in een andere publicitaire vorm worden gebruikt.

Als onderdeel van de technische documentatie valt deze handleiding onder het geldige Duitse auteursrecht.

## Aansprakelijkheid

Op een of meerdere van de volgende voorwaarden kan dat leiden tot uitsluiting van de aansprakelijkheid van de firma Steelcase:

- Niet-beoogd gebruik van het product.
- Inzet van het product, dat verder gaat dan een zinvolle bestemming als kantoormeubel.
- Gebruik van het product met defecte of niet-functionele beschermings- en beveiligingsvoorzieningen.
- Ondeskundige montage door niet geautoriseerd personeel.
- Gebruik van onderdelen en aanpassingen, die niet van Steelcase komen. Bij gebruik van externe onderdelen is niet gewaarborgd dat ze volgens de eisen en veiligheid geconstrueerd en gemaakt zijn.
- Plannings van derden, die aantoonbaar leiden tot verkeerd gebruik van het product.
- Niet-goedgekeurde veranderingen van het product in zijn constructie en uitvoering.
- Belastingen van het product, die uitgaan boven de door de fabrikant aangegeven belastinggrenzen.
- Ondeskundige instandhouding, instandhouding door derden alsmede instandhouding door niet-gekwalificeerd vakpersoneel.
- Gebrekkige bewaking van de productcomponenten (functiecontroles).
- Ondeskundige afvoer en terugkeer van het product of de verpakking in de materiaalcyclus.
- Doorverkoop aan derden, indien deze gebruiksaanwijzing niet wordt meegeleverd.
- Catastrofes door de inwerking van vreemde voorwerpen en overmacht.

Bij uitgebreide montage-, onderhouds- en verwijderingsactiviteiten moet voor deze taken absoluut gekwalificeerd personeel worden ingezet.



# Содержание

<b>1</b>	<b>Об этом изделии</b>	<b>173</b>
1.1	Использование по назначению	173
1.1.1	Предвидимое неправильное использование	174
1.1.2	Пользователи с ограничениями	175
<b>2</b>	<b>Описание изделия</b>	<b>176</b>
2.1	Назначение Flex Kiosk	176
2.2	Функции и рекомендации	176
2.3	Технические данные	178
2.4	Компоненты и свойства	179
<b>3</b>	<b>Транспортировка и монтаж</b>	<b>182</b>
3.1	Правила техники безопасности	182
3.2	Проверка поставки	182
3.3	Монтаж	183
3.3.1	Установка и размещение изделия	183
3.3.2	Рекомендации для установки	184
<b>4</b>	<b>Использование</b>	<b>186</b>
4.1	Правила техники безопасности	186
4.2	Использование и настройка Flex Kiosk	188
4.2.1	Рекомендации для использования	188

4.2.2 Flex Kiosk выровнять .....	188
4.2.3 Установка задней панели .....	188
4.2.4 Использование держателя для ноутбука	189
<b>5 Текущие ремонты .....</b>	<b>190</b>
5.1 Правила техники безопасности .....	190
5.2 Работы по поддержанию в исправности	190
5.2.1 Функциональный контроль .....	190
5.3 Очистка и уход .....	191
<b>6 Утилизация .....</b>	<b>192</b>
<b>7 Сервис .....</b>	<b>193</b>

# 1 Об этом изделии

Steelcase постоянно контролирует качество **Flex Kiosk** при изготовлении и сбыте. Это гарантирует их безотказную работу.

Изделия разработаны и изготовлены в соответствии с современным уровнем техники (в Германии - на период конструирования) и общепризнанными правилами техники безопасности. Тем не менее, могут возникнуть опасности. Соблюдайте соответствующие указания по технике безопасности! Следует незамедлительно устранять неисправности, которые могут оказывать отрицательное влияние на безопасность работы. Оставляем за собой право вносить изменения в конструкцию изделий, обусловленные модернизацией.

Фирма Steelcase использует систему управления качеством, соответствующую требованиям DIN EN ISO 9001.

**Flex Kiosk сертифицировано по GS.**



**Этикетка изделия (Traceability Label) находится под столешницей.**

## 1.1 Использование по назначению

**Flex Kiosk** предназначены исключительно для использования в качестве мебели в не бытовых условиях (например, офисы) и для общедоступных внутренних помещений (например, заведений культуры и образования). Любое другое или выходящее за рамки этого использование считается использованием не по назначению.



**Использование по назначению включает в себя также соблюдение всех указаний этой краткой инструкции!**

---

### 1.1.1 Предвидимое неправильное использование

Если изделие не используется по назначению, то возможно возникновение опасности для здоровья и жизни и причинение материального ущерба. Поэтому использование изделия не по назначению запрещено. При использовании изделия ненадлежащим образом фирма Steelcase не несет ответственности за возникающий ущерб и не гарантирует безупречное и правильное функционирование компонентов.

Возможное использование не по назначению:

- Использование в качестве подмостей.
- Использование конструкции в качестве подвесной штанги.
- Использование под открытым небом.
- Использование во влажных помещениях.
- Использование держателя для ноутбука в качестве места для хранения вещей общим весом более 5 кг.
- Использование рабочей поверхности в качестве места хранения предметов общим весом более 50 кг.

Этот перечень не является исчерпывающим.

## 1.1.2 Пользователи с ограничениями

---



### **ПРЕДОСТЕРЕЖЕНИЕ**

#### **Возможны травмы или повреждение изделия!**

- ▶ Изделие может использоваться детьми в возрасте 8 лет и старше, а также людьми с ограниченными физическими, сенсорными или умственными способностями или с недостатком опыта и знаний, если они находятся под присмотром или прошли инструктаж по безопасному использованию изделия и понимать возникающие в результате риски.
  - ▶ Детям запрещается играть с изделием.
  - ▶ Чистка и техобслуживание детьми запрещены.
-

## 2 Описание изделия

**Flex Kiosk** является центром в офисе открытой планировки и поддерживает пользователей во время коротких видеозвонков или короткой, сосредоточенной работы. Там имеется складной держатель для ноутбука, компактная рабочая поверхность и элементы конфиденциальности.

**Flex Kiosk** предназначено для размещения в любом месте офиса, помогая сотрудникам быстро сосредоточиться и не отвлекаться от команды. Оно подходит для самых разных помещений, включая коридоры, общественные помещения, конференц-залы на открытом воздухе или рядом с командной базой.

### 2.1 Назначение Flex Kiosk

- Разработано для нужд визуальной защиты конфиденциальности
- Предназначено для перерывов и перемены места / окружения, чтобы освежить голову
- *Место ожидания, быстрое отстранение, между заседаниями* - индивидуальная работа
- Удобно в использовании в *свободной / неформальной* рабочей атмосфере
- Использование для *непринужденных / неформальных* видеоконференций

### 2.2 Функции и рекомендации

#### **Подача тока и техника:**

Возможно дополнительное подключение тока: *Steelcase Flex Collection Power Stand* или *Steelcase Flex Collection Power Hangers*



**Освещение:**

Отверстия для света окружающей среды. Возможен дополнительный свет: *Eclipse Light*

**Стулья:**

Табуретки и высокие стулья, например: *Perch, Last Minute, Maarten, Altzo, Klip, Allow Me, Cavatina Stool*

**Визуальная защита:**

Обеспечивает визуальную защиту пользователя спереди и сзади.

**Акустическая звукоизоляция:**

Не имеется. Рекомендуемое расстояние от рабочих столов и столов для совещаний для минимизации акустических помех: не менее 4 м.

**Вид совещаний:**

- короткие или незапланированные звонки
- короткие неформальные видеозвонки
- личные звонки

Рекомендуется использовать наушники.

Все поставляемые компоненты см. в отдельном техническом описании, а также в прайс-листе.

Для получения подробной информации об имеющихся системных компонентах, дополнительных заказах и поставках свяжитесь с нашим отделом обслуживания клиентов (см. *Сервис* на странице 193).



## 2.3 Технические данные



Рис 1: Вид сверху / Рис.2: Вид сбоку

Flex Kiosk	
Размеры:	
A: Ширина спереди	835 мм
B: Ширина сзади	1400 мм
C: Общая высота	2035 мм
D: Глубина	1200 мм
E: Высота стола	1050 мм
F: Высота внутри	2000 мм
G: Ширина на входе	630 мм
Максимальная полезная нагрузка на стол	50 кг
Максимальная полезная нагрузка держателя для ноутбука	5 кг

## 2.4 Компоненты и свойства

На рисунках отображается изделие **Flex Kiosk**:

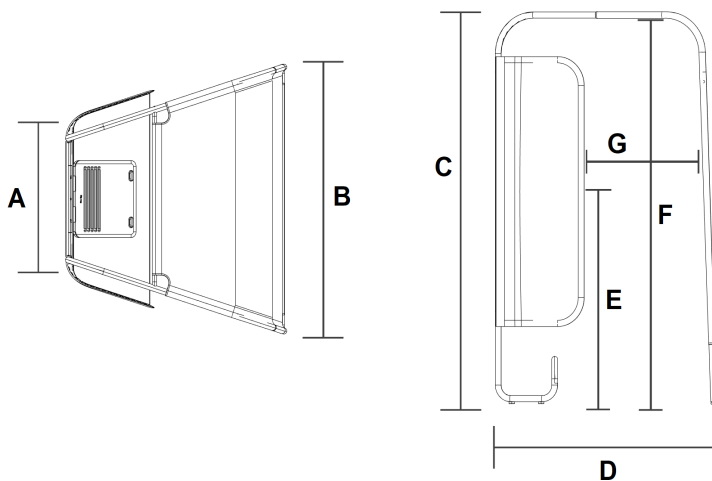
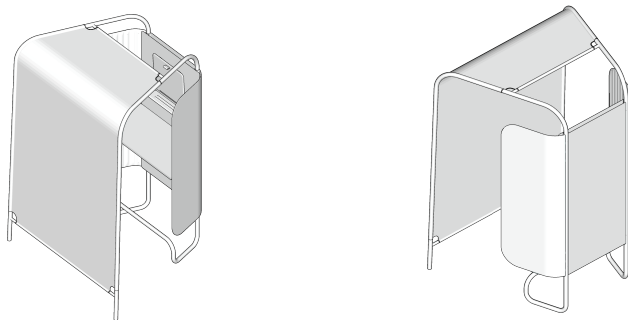

Приложения: *Flex Kiosk* задняя часть / *Flex Kiosk* передняя часть

**Flex Kiosk** по существу состоит из следующих компонентов и материалов:

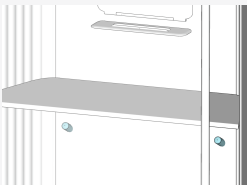
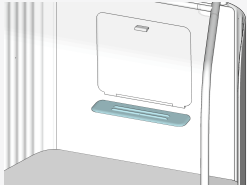
Компонент	Отличительные особенности
<p>Крюк</p> 	<p>Для подвешивания сумок, рюкзаков, <i>Steelcase Flex Collection Power Hangers</i> и т. д.</p> <p>Материал: металл</p>
<p>Полка</p> 	<p>Для хранения смартфонов или планшетов во время видеозвонка.</p> <p>Материал: ПЭТ и металл.</p>

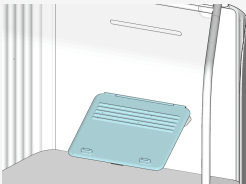
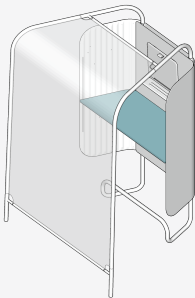
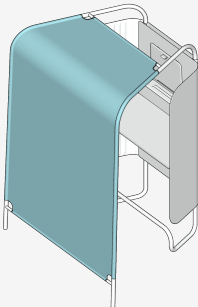
Компонент	Отличительные особенности
<p data-bbox="244 215 456 236">Держатель для ноутбука</p> 	<p data-bbox="501 215 913 236">Для хранения ноутбуков во время видеозвонка.</p> <p data-bbox="501 260 919 360">Если вы пользуетесь клавиатурой в течение длительного времени, из соображений эргономики рекомендуем разместить ноутбук на рабочей поверхности.</p> <p data-bbox="501 384 801 405">Материал: ПЭТ, металл и магниты.</p>
<p data-bbox="295 510 404 531">Столешница</p> 	<p data-bbox="501 510 897 531">Для написания заметок и работы на ноутбуке.</p> <p data-bbox="501 555 680 576">Материал: меламин.</p>
<p data-bbox="284 951 415 971">Задняя панель</p> 	<p data-bbox="501 951 916 1026">Для нейтрального фона во время видеозвонков. В зависимости от угла камеры ноутбука задняя панель может не закрывать весь обзор.</p> <p data-bbox="501 1050 650 1070">Материал: ткань.</p>

RU

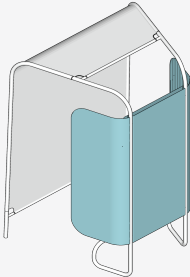
Компонент	Отличительные особенности
<p data-bbox="250 217 490 264">Боковые стенки и передняя стенка</p> 	<p data-bbox="521 217 908 264">Обеспечивает визуальную защиту, позволяя пользователю сосредоточиться.</p> <p data-bbox="521 288 661 312">Материал: ПЭТ.</p>
<p data-bbox="348 639 393 663">Рама</p> 	<p data-bbox="521 639 936 735">Чтобы держать все изделие в вертикальном положении, включая подставку для ног. Подставка для ног используется для улучшения эргономики при стоянии или сидении.</p> <p data-bbox="521 759 678 783">Материал: металл</p>

## 3 Транспортировка и монтаж

### 3.1 Правила техники безопасности

---



#### ПРЕДОСТЕРЕЖЕНИЕ

#### Возможны травмы и повреждения!

При перемещении **Flex Kiosk** изделие может быть повреждено.

При транспортировке и перемещении **Flex Kiosk** следует учитывать следующее:

- ▶ Перемещайте или перемещайте изделие с участием как минимум двух человек.
  - ▶ В полностью собранном виде изделие можно перемещать на расстояние максимум 8 м.
  - ▶ Если изделие необходимо транспортировать между этажами, через двери, в лифтах и/или вверх и вниз по лестнице ИЛИ на большее расстояние:
    - ▶ Заднюю стенку необходимо снять с конструкции или разобрать все изделие, соблюдая соответствующую инструкцию по сборке и разборке.
- 

### 3.2 Проверка поставки

После извлечения из упаковки следует немедленно проверить изделие на отсутствие транспортных повреждений и полноту поставки и при необходимости как можно скорее сообщить о недостатках производителю.

## 3.3 Монтаж

Для монтажа изделия **Flex Kiosk** обратитесь к инструкциям по сборке, доступным в цифровом формате по адресу:

<http://www.steelcase.com/en-eu>



**Компания Steelcase рекомендует вам поручить монтаж специализированному продавцу или монтажной организации.**

---

### 3.3.1 Установка и размещение изделия

Установка и использование изделия требуют детального планирования.

Частично собранные узлы изделия **Flex Kiosk** доставляются напрямую от производителя.

Место установки должно отвечать следующим требованиям:

- Достаточная несущая способность пола
- Ровная поверхность / поверхность пола
- Температура от +5 °C до +40 °C
- Макс. относительная влажность 85 %

### 3.3.2 Рекомендации для установки

#### Размещение на месте установки

---



**Спринклерные системы не должны блокироваться, расстояние между ними должно составлять не менее 30 см.**

---



**Flex Kiosk** должно быть легко доступно со всех рабочих мест и может располагаться по всему офису, например, в коридорах, конференц-залах, рабочих кафе и т. д.

Рекомендуется размещать **Flex Kiosk** на достаточном акустическом расстоянии 4 м от других рабочих мест.

---



Для удобства видеозвонков в верхней части **Flex Kiosk** имеется отверстие, позволяющее максимально эффективно использовать окружающую среду. При размещении **Flex Kiosk** убедитесь, что пользователи хорошо освещены.

---

#### Вибрация изделия

---



**Flex Kiosk** -легкий элемент, который необходимо выровнять для оптимального использования, поскольку конструкция предназначена для легкого и быстрого перемещения в офисе. **Flex Kiosk** структурно безопасен и соответствует требованиям GS, однако из-за своей легкости может слегка вибрировать. Чтобы их снизить, можно разместить **Flex Kiosk**, у стены без каких-либо креплений (см. рисунок).

---





Рисунок: Flex Kiosk у стены

RU

## 4 Использование

### 4.1 Правила техники безопасности

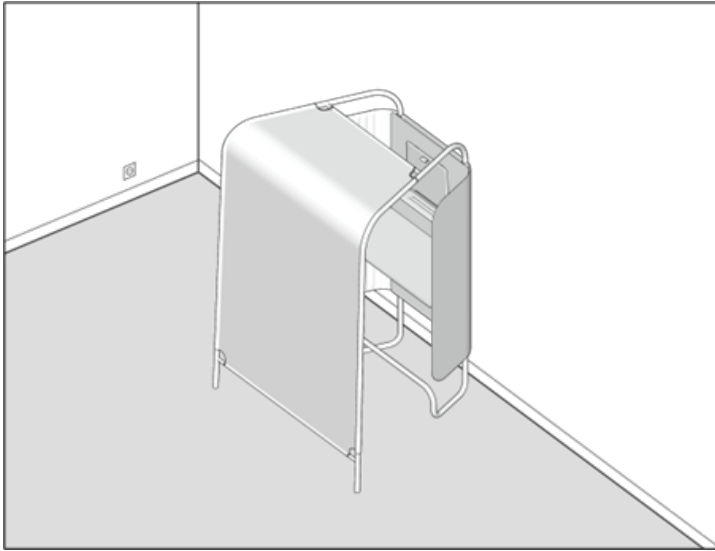
Элементы **Flex Kiosk** разрешается использовать и обслуживать только в технически безукоризненном состоянии и с соблюдением краткой инструкции.

Перед использованием **Flex Kiosk** необходимо выполнить следующие требования:

- Изделие было смонтировано в соответствии с прилагаемой инструкцией по монтажу.



---

### **ОПАСНОСТЬ**

#### **Повреждение конструкции вследствие опрокидывания и неустойчивости!**

Возможны тяжелые травмы!

- ▶ Не используйте в качестве подпорок.
  - ▶ Не залезайте на конструкцию.
  - ▶ Не опирайтесь на конструкцию.
  - ▶ Не прислоняйтесь к боковым стенкам и к задней.
  - ▶ Не вставайте на стол и не сидите на нем.
  - ▶ Не превышайте максимальную полезную нагрузку стола (50 кг) и держателя ноутбука (5 кг).
  - ▶ Обратите внимание на неровности пола.
  - ▶ Для перемещения конструкции следуйте соответствующим инструкциям по сборке и разборке.
-



## ПРЕДОСТЕРЕЖЕНИЕ

### Травмы и повреждения, вызванные неустойчивым держателем ноутбука!

Ноутбук может выпасть из держателя.

- ▶ Прежде чем использовать держатель для ноутбука, убедитесь, что он надежно закреплен.
- ▶ Установите держатель ноутбука согласно инструкции по сборке.



## ПРИМЕЧАНИЕ

### Магнитные поля на держателе ноутбука.



Рис.: Расположение магнитов



Данное изделие содержит магнит(ы), расположенный(ые) в соответствии с этим символом.

## 4.2 Использование и настройка Flex Kiosk

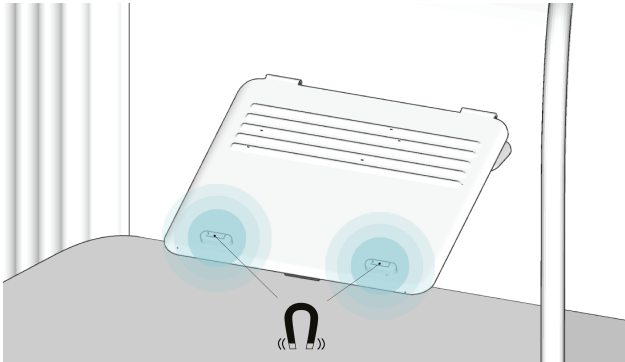
### 4.2.1 Рекомендации для использования

**Размеры:**

Пригодно для 1 человека, максимально для 2 человек.

**Продолжительность использования:**

Рекомендуемая продолжительность до 30 минут.



**Flex Kiosk не для стульев на роликах!**

---

### 4.2.2 Flex Kiosk выровнять

Чтобы компенсировать неровности. Можно использовать регулировочные **Flex Kiosk**.

### 4.2.3 Установка задней панели

Для обеспечения гладкости поверхности ткани задняя панель имеет функцию увеличения натяжения ткани. Кроме того, заднюю панель можно перемещать вручную для увеличения натяжения (см. рисунок).

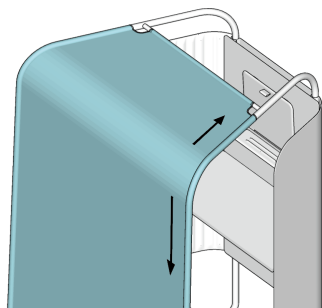

*Рисунок: Установка задней панели*

## 4.2.4 Использование держателя для ноутбука



**Flex Kiosk** предназначено для ноутбуков с диагональю экрана до 16,4 дюйма (макс. 400 x 260 мм). Ноутбуки большего размера также можно разместить, но угол открытия экрана может быть ограничен. Все ноутбуки должны весить не более 5 кг.

Использование держателя для ноутбука, см. рисунок:



*Рисунок: Держатель для ноутбука с ноутбуком*

## 5 Текущие ремонты

### 5.1 Правила техники безопасности



**Необходимые работы по техническому обслуживанию в случае повреждения изделия должен выполнять только квалифицированный специалист.**

---



#### **ПРИМЕЧАНИЕ**

**Использование не разрешенных запасных частей может привести к повреждению изделия!**

- ▶ В качестве запасных частей всегда необходимо использовать только предусмотренные компанией Steelcase части. Установка других деталей должна быть согласована с компанией Steelcase.
  - ▶ Следует соблюдать указанные интервалы техобслуживания и инспекции.
- 

### 5.2 Работы по поддержанию в исправности

#### 5.2.1 Функциональный контроль

Необходимо осуществлять указанную функциональную проверку и выполнять связанные с ней работы по поддержанию в исправности.

Регулярно проверяйте компоненты изделия **Flex Kiosk**, чтобы убедиться в правильности их функционирования.

Интервал	Место контроля	Проверка функционирования	Необходимое состояние	Меры (при необходимости)
регулярно	Соединительные элементы	Винты и соединительные элементы	Все винты и соединительные элементы туго затянуты / зафиксированы	Снова затяните винты / зафиксируйте элементы крепления
	Держатель для ноутбука	Стабильность держателя для ноутбука	Нет повреждений и работоспособен	Подтянуть винты
	Изделие <b>Flex Kiosk</b>	Проверить горизонтальное положение и стабильность	стабильно и горизонтально	Выверните направляющие и зафиксируйте соединения

### 5.3 Очистка и уход

Следите за тем, чтобы использовались только средства по уходу и чистке, подходящие для соответствующих материалов (дерева, пластика, металла, ткани и т. д.).

- ▶ Очищайте поверхность столешницы регулярно, а также при наличии видимых загрязнений.
- ▶ Регулярно очищайте невидимые и видимые компоненты с помощью средств очистки, пригодных для соответствующих материалов.
- ▶ Регулярно проверяйте поверхности изделия на наличие складок и/или смещений ткани и разглаживайте ткань, поглаживая и потягивая.



Информацию об очистке поверхностей вы найдете в Инструкции по очистке на:

<https://www.steelcase.com/eu-en/cleaning-steelcase-products/> > Design Resources > Surface Materials > Cleaning Guidelines

## 6 Утилизация

Демонтаж разрешается производить только квалифицированному персоналу.

Если изделие должно быть окончательно демонтировано и утилизировано, то поступайте следующим образом:

- ▶ Сортируйте части изделия на:
  - компоненты, пригодные для вторичного использования
  - утилизируемые группы материалов (дерево, металл, пластмасса, электрические части и т. д.).

и обеспечьте передачу их на рециркуляцию. Соблюдайте все соответствующие местные предписания.

В случае демонтажа запросите у изготовителя инструкцию по ресайклингу.



## 7 Сервис

### **Поставка, монтаж, инструктаж**

Продукт, как правило, поставляется, монтируется и регулируется производителем или специальным магазином.

Производитель или специализированный продавец проводит инструктаж пользователя по вопросам использования изделия.

### **Ремонт и запасные части**

Вы получите оригинальные запасные части и дополнительные принадлежности от производителя.

Если возникающие неполадки и неисправности не могут быть устранены, обратитесь в отдел обслуживания клиентов:

Steelcase GmbH

Brienner Straße 42

Мюнхен

Германия

LineOne EMEA

Телефон: +49 (0) 80 31 405 – 111

Электронная почта:

DE lineone-de@steelcase.com

EN lineone-en@steelcase.com

FR lineone-fr@steelcase.com

ES posventaspain@steelcase.com

# Выходные данные

## Изготовитель

Steelcase GmbH, Brienner Str. 42, 80333 München, Deutschland

Телефон: +49 (0)8031 405-0

Факс: +49 (0)8031 405-100

Электронная почта: info@steelcase.com

Web: www.steelcase.com

## Авторское право

Выдержки или копии не могут быть переданы третьим лицам или использоваться в другой публицистической форме без предварительного письменного разрешения фирмы Steelcase.

Как составная часть технической документации она подлежит действительному в Германии авторскому праву.

## Ответственность

При наличии одного или нескольких следующих условий фирма Steelcase может быть освобождена от ответственности:

- Использование изделия не по назначению.
- Использование изделия, выходящее за рамки целесообразного использования в качестве офисной мебели.
- Использование изделия с дефектными или неработоспособными предохранительными и защитными устройствами.
- Неправильный монтаж не уполномоченным персоналом.
- Использование компонентов и принадлежностей не от компании Steelcase. В случае использования деталей от других изготовителей не гарантируется, что они сконструированы и изготовлены с учетом правил техники безопасности и будущих нагрузок.
- Планирование третьей стороной, которое приводит к неправильному употреблению изделия.
- Несанкционированная модификация конструкции и исполнения изделия.
- Нагружение изделия выше пределов, указанных изготовителем.
- Неправильное техобслуживание, техобслуживание третьими лицами, а также техобслуживание неквалифицированным персоналом.
- Недостаточный контроль компонентов изделия (контроль функциональных элементов).
- Неправильная утилизация изделия и передача его или упаковки для рециркуляции.
- Перепродажа третьей стороне (фирмам), если они не получили инструкцию по эксплуатации.
- Катастрофические ситуации вследствие воздействия инородных тел и форс-мажорных обстоятельств.

При выполнении крупных монтажей, технического обслуживания и мероприятий по утилизации обязательно следует привлекать квалифицированный персонал.

# فهرس المحتويات

<b>197</b>	<b>1 معلومات حول هذا المنتج</b>
197	1.1 الاستخدام المطابق للتعليمات
197	1.1.1 سوء الاستخدام المتوقع
198	1.1.2 تقييد الاستخدام لبعض المستخدمين
<b>199</b>	<b>2 وصف المنتج</b>
199	2.1 الغرض من استخدام Flex Kiosk
199	2.2 الوظائف والتوصيات
201	2.3 البيانات الفنية
202	2.4 العناصر والخصائص
<b>205</b>	<b>3 النقل والتركيب</b>
205	3.1 تعليمات السلامة
205	3.2 فحص المنتج عند التسليم
205	3.3 التركيب
206	3.3.1 تركيب المنتج وضبط موضعه
206	3.3.2 إرشادات بخصوص التركيب
<b>208</b>	<b>4 استخدام</b>
208	4.1 تعليمات السلامة
210	4.2 استخدام وضبط إعدادات Flex Kiosk
210	4.2.1 توصيات الاستخدام
210	4.2.2 Flex Kiosk التعديل

210	4.2.3 ضبط الجدار الخلفي
211	4.2.4 استخدام حامل الحاسوب
<b>212</b>	<b>5 الصيانة</b>
212	5.1 تعليمات السلامة
212	5.2 أعمال الصيانة
212	5.2.1 مراقبة الوظيفة
213	5.3 التنظيف والعناية
<b>214</b>	<b>6 التخلص من المنتج</b>
<b>215</b>	<b>7 الخدمة</b>

## 1 معلومات حول هذا المنتج

يخضع المنتج **Flex Kiosk** من شركة Steelcase لرقابة مستمرة للجودة خلال مراحل التصنيع والتوزيع، وهو ما يضمن الحصول على منتج سليم وخالي من الأعطال الوظيفية.

تم تصميم المنتجات وتصنيعها وفقاً لأحدث التقنيات (في ألمانيا وقت التصنيع) وقواعد السلامة المعترف بها، إلا أن هذا الأمر لا يمنع وجود بعض المخاطر التي لا بد من الحذر منها. لذا يرجى احترام تعليمات السلامة الخاصة المشار إليها هنا! يجب إصلاح العيوب التي يمكن أن تضر بالسلامة على الفور. نحتفظ بالحق في إجراء تعديلات على المنتجات لأسباب فنية.

تستخدم شركة Steelcase نظامًا لإدارة الجودة والذي يستوفي متطلبات المعيار DIN EN ISO 9001.

**Flex Kiosk معتمدة من GS.**

**ملصق المنتج (Traceability Label) موجود تحت سطح الطاولة.**



AR

### 1.1 الاستخدام المطابق للتعليمات

تم تصميم **Flex Kiosk** حصريًا كأثاث للاستخدامات التجارية (كالمكاتب) والمساحات الداخلية المتاحة للجمهور (كالمراكز الثقافية والتعليمية). وأي استخدام آخر أو إضافي يُعد استخدامًا مخالفًا للتعليمات.

**مراعاة جميع الإرشادات الواردة في الدليل المختصر تُعد أيضًا من الاستخدام المطابق للتعليمات!**



### 1.1.1 سوء الاستخدام المتوقع

قد يتسبب استخدام المنتج في غير الأغراض المحددة في مخاطر على الحياة أو أضرار مادية. ولذلك، فإنه يحظر تمامًا استخدام المنتج في غير الأغراض المحددة له. لا تتحمل شركة Steelcase أية

مسؤولية عن أي أضرار قد تحدث بسبب الاستخدام المخالف للأغراض المحددة، كما لا تضمن أن المكونات ستعمل بالشكل الصحيح وفقاً لتصميمها الوظيفي.

نماذج للاستخدام المخالف للأغراض المحددة:

- الاستخدام كوسيلة مساعدة على الصعود.
  - استخدام الهيكل كقضيب تعليق.
  - الاستخدام في المناطق الخارجية.
  - الاستخدام في الأماكن الرطبة.
  - استخدام حامل الحاسوب كمساحة تخزين دائمة للأغراض التي يزيد وزنها الإجمالي عن 5 كجم.
  - استخدام سطح العمل كمساحة تخزين دائمة للأغراض التي يزيد وزنها الإجمالي عن 50 كجم.
- هذه القائمة ليست كاملة بل مجرد نماذج.

### 1.1.2 تقييد الاستخدام لبعض المستخدمين

**تحذير**



**قد يتعرض الأشخاص لإصابات أو يتعرض المنتج للتلف!**

- ▾ يمكن استخدام هذا المنتج من قبل الأطفال بدءاً من سن 8 سنوات، أو الأشخاص ذوي الإعاقة الجسدية أو الحسية أو العقلية، أو الذين ليس لديهم دراية أو خبرة، بشرط الإشراف عليهم أو إعطائهم التعليمات الخاصة بشأن الاستخدام الآمن لهذا المنتج وفهمهم المخاطر الناجمة عن ذلك.
- ▾ يحظر على الأطفال اللعب بالمنتج.
- ▾ لا يجوز إجراء أعمال التنظيف أو الصيانة من قبل الأطفال.

## 2 وصف المنتج

**Flex Kiosk** هي نقطة اللجوء في المكتب المفتوح وتساعد المستخدمين عند إجراء محادثات الفيديو القصيرة أو خلال الأعمال القصيرة التي تحتاج للتركيز، حيث توفر حامل حاسوب قابل للطي، ومساحة عمل مدمجة، وعناصر لحماية الخصوصية.

**Flex Kiosk** مصممة بحيث يمكن تركيبها في أي مكان في المكتب وتساعد الموظفين على التركيز بسهولة وعلى تجنب تشتت انتباه الفريق. وهي مناسبة لتوضع في العديد من القاعات المختلفة، بما في ذلك الممرات أو الفضاءات الاجتماعية أو خارج قاعات المحادثات أو بالقرب من فريق.

### 2.1 الغرض من استخدام Flex Kiosk

- مخصص للاحتياجات المتعلقة بالحماية البصرية للخصوصية
- مصمم للاستراحات ولتغيير المكان/الكواليس، لتحديث الدماغ.
- مكان الانتظار، انسحاب سريع، بين الاجتماعات - عمل فردي
- مناسبة لثقافات الشركات البسيطة /الغير الرسمية.
- استخدام لمؤتمرات الفيديو غير المتكلفة / وغير الرسمية

### 2.2 الوظائف والتوصيات

#### استخدام الكهرباء والمعدات التقنية:

مكانية توصيل إضافي للكهرباء: منصة *Steelcase Flex Collection* أو *Power Stand* أو *Power Hangers* علاقات *Steelcase Flex Collection*

#### الإضاءة:

فتحات من أجل إضاءة إضافية أفضل. إمكانية إضافة إضاءة: ضوء الكسوف

#### الكراسي:

مقاعد بدون مسند أو كراسي عالية مثل: *Perch, Last, Minute, Maarten, Altzo, Klip, Allow Me, Cavatina Stool*

## الحماية البصرية:

توفر حماية بصرية للمستخدم من الجهة الأمامية والخلفية.

## حماية صوتية من الضوضاء:

غير متوفرة. المسافة الموصى بها التي تفصل عن طالات العمل والاجتماعات للتقليل من التداخلات الصوتية: 4 م على الأقل.

## نوع المحادثا

- الاتصالات القصيرة أو التلقائية
  - اتصالات الفيديو غير الرسمية القصيرة
  - الاتصالات الشخصية
- يوصى باستخدام سماعة الرأس.

يمكنك التعرف على جميع المكونات المتاحة في الشرح الفني المنفصل وفي قائمة الأسعار.

للحصول على معلومات مفصلة عن مكونات النظام المتاحة وللطلبات الإضافية وعمليات التسليم اللاحقة، يرجى الاتصال بخدمة العملاء (انظر الخدمة في صفحة 215).



## 2.3 البيانات الفنية

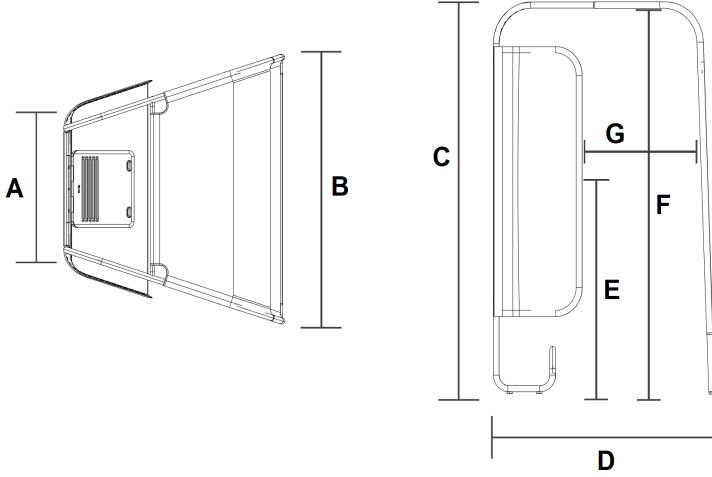

الرسم التوضيحي 1: منظر من الأعلى/الرسم التوضيحي 2: منظر جانبي

## Flex Kiosk

الأبعاد:

أ: العرض من الأمام

835 مم

ب: العرض من الخلف

1400 مم

ج: العلو الإجمالي

2035 مم

د: العمق

1200 مم

هـ. علو الطاولة

1050 مم

و. العلو من الداخل

2000 مم

ز. عرض المدخل

630 مم

الحمولة الصافية القصوى للطاولة

50 كجم

الحمولة الصافية القصوى لحامل الحاسوب

5 كجم

## 2.4 العناصر والخصائص

تُظهر الرسوم التوضيحية منتج **Flex Kiosk**:

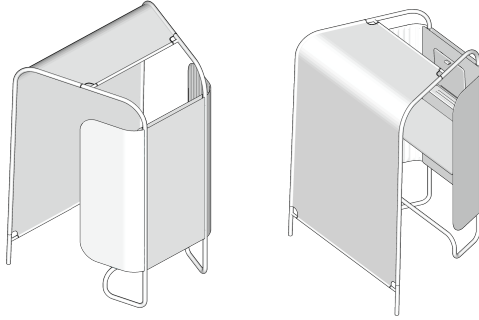

تتكون **Flex Kiosk** أساسًا من العناصر والمواد التالية:

### الخصائص

لتعليق الحقائب، وحقائب الظهر، وعلاقات  
*Steelcase Flex Collection Power*  
*Hangers* إلى غير ذلك.  
المادة: المعدن.

### العناصر

مشبك

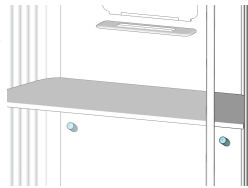

رف

لحمل الهواتف الذكية أو الحواسيب  
المحمولة عند استخدام مكالمات الفيديو.  
المادة: البلاستيك والمعدن.

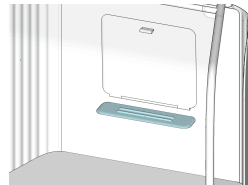

## الخصائص

لحمل الحواسيب عند استخدام مكالمات الفيديو.  
 عند استخدام لوحة المفاتيح لمدة أطول يوصى بوضع  
 الحاسوب على سطح العمل، وذلك لتوفير أسباب الراحة.  
 المادة: البلاستيك والمغناطيس.

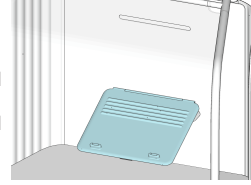

## سطح المنضدة

لتدوين الملاحظات والأعمال على سطح  
 العمل.  
 المادة: الميلامين.

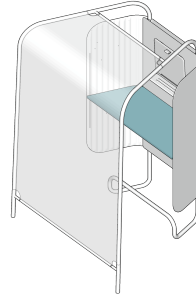

من أجل توفير خلفية محايدة في محادثات  
 الفيديو. حسب زاوية كاميرا الحاسوب من  
 الممكن أن لا يغطي الجدار الخلفي المنظر  
 بأكمله.

المادة: البلاستيك والقماش.

## الجدار الخلفي

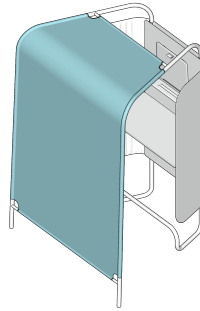

## الخصائص

## العناصر

الجدران الجانبية والجدار الامامي

توفر حماية بصرية لكي يتمكن المستخدم من التركيز.  
المادة: البلاستيك.

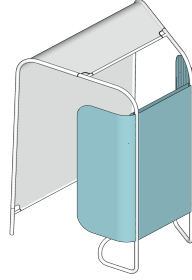

هيكل

للحفاظ على المنتج بأكمله بما في ذلك مسند القدمين.  
يساعد مسند القدمين على تحسين الراحة أثناء الوقوف أو  
الجلوس.  
المادة: المعدن.

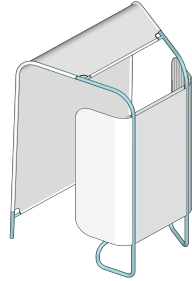

## 3 النقل والتركيب

### 3.1 تعليمات السلامة

تحذير



#### احتمال وقوع إصابات وتلفيات!

قد يتعرض المنتج للتلف إذا تمت إزاحة **Flex Kiosk**.

عند نقل أو إزاحة **Flex Kiosk** فينبغي الحرص على:

- ▶ نقل المنتج وإزاحته بواسطة شخصين على الأقل.
- ▶ إذا كان المنتج مركباً بالكامل فإنه يمكن تحريكه حتى 8 أمتار كأقصى حد في المحيط.
- ▶ إذا تعين نقل المنتج بين الطوابق أو عبر الأبواب أو في المصاعد و/أو الأدراج صعوداً ونزولاً أو لمسافة أطول:
- ▶ ينبغي إزالة الجدار الخلفي من الهيكل أو تفكيك المنتج بأكمله، لذلك ينبغي احترام دليل التركيب والتفكيك المناسب.

### 3.2 فحص المنتج عند التسليم

بعد تفريغ العبوة، يجب فحص المنتج على الفور للتأكد من اكتمال المنتج وعدم وجود أضرار ناتجة عن النقل، وعند وجود أي ضرر، يجب إبلاغ الشركة المصنعة في أسرع وقت.

### 3.3 التركيب

لتركيب منتج **Flex Kiosk**، يرجى الرجوع إلى دليل التركيب الرقمي المتوفر على الرابط:

<http://www.steelcase.com/en-eu>

توصي شركة Steelcase بأن يتم التركيب بواسطة الموزع المعتمد أو شركة تركيب متخصصة.



### 3.3.1 تركيب المنتج وضبط موضعه

يتطلب تركيب المنتج واستخدامه تخطيطًا تفصيليًا.

يتم تسليم المكونات المجمعة جزئيًا من المنتج Flex Kiosk من قبل الشركة المصنعة مباشرة.

ويجب أن يستوفي موقع التركيب المتطلبات التالية:

- قدرة تحمل كافية للأرضية
- منطقة التخزين/سطح الأرض مستو
- نطاق الحرارة +5 إلى +40 درجة مئوية
- رطوبة الهواء النسبية القصوى 85 %

### 3.3.2 إرشادات بخصوص التركيب

ضبط الموضع في مكان التركيب

لا تسد أنظمة الرش، وحافظ على مسافة لا تقل عن 30 سم.



**Flex Kiosk** ينبغي أن يتاح الوصول إليه من كل أماكن العمل، ويمكن أن يتواجد في كل أماكن المكتب، مثل الممرات، وحجرات الاجتماع، إلى غير ذلك.



يوصى بوضع **Flex Kiosk** عن بعد صوتي كاف يقدر بـ 4 أمتار عن أماكن العمل الأخرى.

توفر **Flex Kiosk** فتحة موجودة على الجهة العليا تجربة اتصال جيدة بالفيديو، وذلك لاستخدام المحيط بشكل مثالي. يرجى الحرس عند ضبط موضع **Flex Kiosk** أن يكون المستخدمون تحت إضاءة جيدة.



### اهتزاز المنتج

**Flex Kiosk** عنصر خفيف تم تعديله من أجل تجربة مثالية، لأن الهيكل مصمم ليتم تغيير موضعه بسهولة وبسرعة في المكتب. يتميز هيكل **Flex Kiosk** بالأمان وهو معتمد من طرف GS، ولكن قد يتعرض لاهتزاز طفيف بسبب خفته. وللتخفيف من ذلك يمكن وضع **Flex Kiosk** في أي وقت على حائط دون أي تثبيت (انظر الرسم التوضيحي).

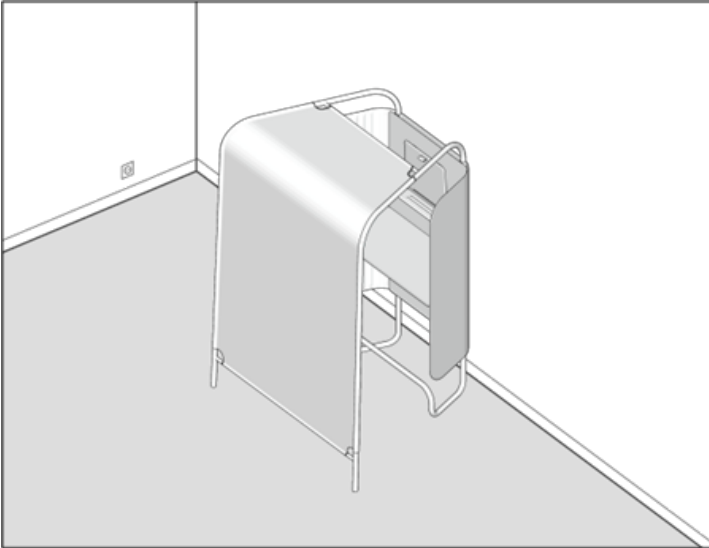

الرسم التوضيحي: Flex Kiosk على حائط

## 4 استخدام

### 4.1 تعليمات السلامة

لا يجوز تشغيل واستخدام عناصر **Flex Kiosk** إلا بعد التأكد من أنها في حالة سليمة فنيًا، مع مراعاة التعليمات الواردة في الدليل المختصر.

قبل استخدام **Flex Kiosk**، تأكد مما يلي:

- تم تركيب المنتج وفقًا للتعليمات الواردة في دليل التركيب المرفق.

**خطر**



### تلف الهيكل بسبب انقلابه وعدم الاستقرار!

احتمال وقوع إصابات خطيرة!

- ▾ يحظر الاستخدام غير الصحيح كدعامة.
- ▾ يحظر الصعود فوق الهيكل.
- ▾ يحظر الاستناد إلى الهيكل.
- ▾ يحظر الاستناد إلى الجدران والجدار الخلفي.
- ▾ يحظر الصعود أو الجلوس على الطاولة .
- ▾ يحظر تجاوز الحد الأقصى لحمولة الطاولة (50 كجم) و حامل الحاسوب (5 كجم).
- ▾ انتبه إلى عدم استواء الأسطح.
- ▾ احترم دليل التركيب والتفكيك المناسب لدفع الهيكل.



## تحذير وقوع إصابات وتلفيات بسبب حامل الحاسوب!



قد يسقط الحاسوب من الحامل.

- ▾ قبل استخدام حامل الحاسوب تأكد من إحكامه بشكل ثابت.
- ▾ قم بتركيب حامل الحاسوب وفقًا لدليل التركيب.

## ملاحظة



## حقول مغناطيسية على حامل الحاسوب.

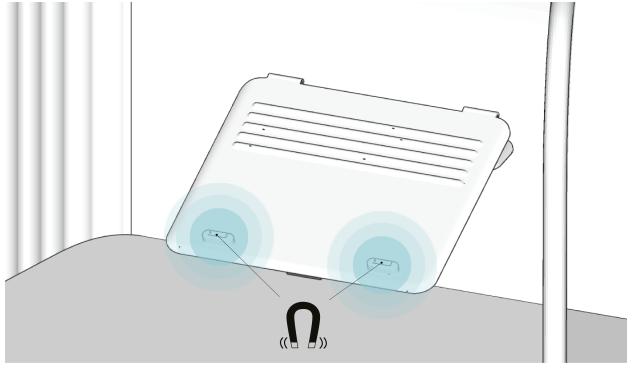

الشكل: موضع المغناطيسات

يحتوي هذا المنتج على مغناطيس (مغناطيسات) موجودة على النحو المشار إليه بهذا الرمز.



## 4.2 استخدام وضبط إعدادات Flex Kiosk

### 4.2.1 توصيات الاستخدام

#### الحجم:

مثالي لشخص واحد، شخصين كحد أقصى.

#### مدة الاستخدام:

المدة الموصى بها: مدة تصل إلى 30 دقيقة.

**Flex Kiosk لا يُستخدم مع كراسي موضوعة على عجلات!**



### 4.2.2 Flex Kiosk التعديل

يمكن التعديل/التسوية من لولب الضبط **Flex Kiosk** لتعديل عدم الاستواء.

### 4.2.3 ضبط الجدار الخلفي

لضمان سطح أملس للثوب يتوفر الجدار الخلفي على وظيفة زيادة شد الثوب. بالإضافة إلى ذلك يمكن دفع الجدار الخلفي يدوياً لزيادة الشد (انظر الرسم التوضيحي).

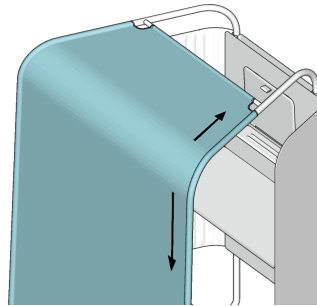

الرسم التوضيحي: إعداد ضبط الجدار الخلفي

## 4.2.4 استخدام حامل الحاسوب

**Flex Kiosk** مصمم للحاسوب الذي يصل قطر شاشته إلى 16,4 بوصة (400x 260 مم). يمكن أيضاً تركيب حواسيب بحجم أكبر، ولكن قد يحد ذلك من زاوية الفتح الخاصة بالشاشة. لا ينبغي أن يتعدى حجم كل الحواسيب 5 كم.



استخدام حامل الحاسوب، انظر الرسم التوضيحي:



الرسم التوضيحي: حامل الحاسوب مع الحاسوب

## 5 الصيانة

### 5.1 تعليمات السلامة

لا ينبغي القيام بأعمال الصيانة الضرورية في حالة تلف المنتج إلا من طرف عمال متخصصين مؤهلين.



### إرشاد



قد يؤدي استخدام قطع غيار غير معتمدة إلى حدوث تلفيات بالمنتج.

- لا يجوز استخدام سوى المكونات المعتمدة من شركة Steelcase كقطع غيار. يجب أن يتم تركيب الأجزاء الأخرى بالتنسيق مع شركة Steelcase.
- الالتزام بالمواعيد المحددة للصيانة والفحص.

### 5.2 أعمال الصيانة

#### 5.2.1 مراقبة الوظيفة

يجب الالتزام بالفحص الوظيفي المحدد وأعمال الصيانة المترتبة عنه. يجب فحص مكونات منتج **Flex Kiosk** على فترات منتظمة للتأكد من سلامتها الوظيفية.

الفترة الزمنية	مكان الفحص	الفحص الوظيفي	الحالة المطلوبة	الإجراءات (عند الضرورة)
دوريًا	عناصر التوصيل	البراغي وعناصر التوصيل	البراغي وعناصر التوصيل مشدودة	إعادة ربط البراغي/إحكام عناصر التثبيت
	حامل الحاسوب	ثبات حامل خالي من أي الحاسوب تلف وجهاز	ياحكام ومثبتة	إعادة شد البراغي

الفترة الزمنية	مكان الفحص	الفحص الوظيفي	الحالة المطلوبة	الإجراءات (عند الضرورة)
		تحقق من الاستواء الأفقي والثبات	للاستعمال	تعدیل القطعة المنزلة وتثبيت التوصيلات
	منتج Flex Kiosk		ثابت ومستوى	

### 5.3 التنظيف والعناية

تأكد من استخدام وسائل العناية والتنظيف المناسبة لكل مادة (الخشب، البلاستيك، المعادن، القماش، وما إلى ذلك).

- ▶ نظف سطح الطاولة بانتظام وفي حالة اتساخها بشكل واضح.
- ▶ نظف بانتظام المكونات الظاهرة وغير الظاهرة باستخدام وسائل التنظيف المناسبة لكل مادة.
- ▶ فتنش في أسطح المنتج بانتظام ما إذا كان الثوب منكمشاً و/أو مسحوباً وقم بتسويتها بالتمليس عليه أو سحبه.

ستجد معلومات عن تنظيف الأسطح في دليل التنظيف على الرابط:



<https://www.steelcase.com/eu-en/cleaning-steelcase-products/> > Design Resources > Surface Materials > Cleaning Guidelines

## 6 التخلص من المنتج

يجب تفكيك المنتج بواسطة فنيين مؤهلين.

عند الرغبة في تفكيك المنتج والتخلص منه بشكل نهائي، يُرجى اتباع الخطوات التالية:

▼ افصل الأجزاء المفكوكة إلى

- مكونات قابلة لإعادة الاستخدام في التركيب
- ومواد يمكن التخلص منها (خشب، معدن، بلاستيك، أجزاء إلكترونية، وما إلى ذلك)

واحرص على إرسالها إلى إحدى منشآت إعادة التدوير. ويُرجى مراعاة جميع اللوائح الإقليمية السارية في هذا الصدد.

في حالة التفكيك، اطلب من الشركة المصنعة التعليمات الخاصة بإعادة التدوير.

## 7 الخدمة

### التسليم، والتركيب، والتعليمات

عادةً ما يتم تسليم وتركيب وإعداد المنتج من قبل الشركة المصنعة أو الموزع المعتمد.

كما تتولى الشركة المصنعة أو الموزع المعتمد تعريف المستخدمين بطريقة استخدام المنتج.

### الإصلاحات وقطع الغيار

تتوفر قطع الغيار الأصلية والملحقات لدى الشركة المصنعة.

إذا تعذر إصلاح أي أخطاء أو تلفيات، فيُرجى الاتصال بخدمة العملاء:

Steelcase GmbH

Brienner Straße 42

Munich

ألمانيا

LineOne EMEA

هاتف: 111 – 49 (0) 80 31 405

بريد إلكتروني:

lineone-de@steelcase.com AR

lineone-en@steelcase.com EN

lineone-fr@steelcase.com FR

posventaspain@steelcase.com ES

# معلومات النشر

## الجهة المصنعة

Steelcase GmbH, Brienner Str. 42, 80333 Munich, Germany

هاتف: +49 8031(0) 405-0

فاكس: +49 8031(0) 100-405

بريد إلكتروني: info@steelcase.com

موقع الإنترنت: www.steelcase.com

## حقوق النشر

لا يجوز نقل أية مقتطفات أو نسخ إلى أطراف ثالثة أو استخدامها في أي شكل صحفي آخر دون الحصول على موافقة كتابية مسبقة من شركة Steelcase.

وهي تخضع -كجزء من الوثائق الفنية- لقانون حقوق النشر الساري في دولة ألمانيا.

## المسؤولية

لا تتحمل شركة Steelcase أية مسؤولية في إحدى الحالات التالية أو العديد منها:

- استخدام المنتج بشكل مخالف للتعليمات.
- استخدام المنتج بشكل يتجاوز نطاق الغرض منه ككثاث مكتبي.
- تشغيل المنتج بتجهيزات حملية وسلامة تالفة أو غير سليمة من الناحية الوظيفية.
- التركيب غير الصحيح من قِبل فنيين غير معتمدين.
- استخدام مكونات وقطع مهينة غير موردة من قِبل شركة Steelcase. في حالة شراء قطع من الخارج، فليس هناك ما يضمن أنها مصممة ومصنعة لتحمل الضغط وتوفير الأمان اللازم للمنتج.
- المخططات التصميمية من أطراف ثالثة، والتي تؤدي بشكل واضح إلى إساءة استخدام المنتج.
- التعديلات غير المسموح بها على المنتج، سواء على تصميمه أو طريقة تنفيذه.
- التحميل على المنتج بما يتجاوز حدود التحميل المحددة من قِبل الشركة المصنعة.
- الصيانة غير الصحيحة، والصيانة من قِبل أطراف خارجية، والصيانة من قِبل فنيين غير مؤهلين.
- الفحص غير الكافي لمكونات المنتج (الفحوصات الوظيفية).
- التخلص من المنتج أو العبوة بشكل غير سليم أو عدم إرساله إلى إحدى منشآت إعادة التدوير.
- إعادة البيع لأطراف ثالثة مع عدم تسليم دليل التشغيل مع المنتج.
- الكوارث الناجمة عن تأثير أجسام خارجية والقوة القاهرة.

عند القيام بأعمال التجميع والصيانة والتخلص الشاملة، فينبغي تكليف فنيين متخصصين بإجراء هذه المهام.



